

OMRON

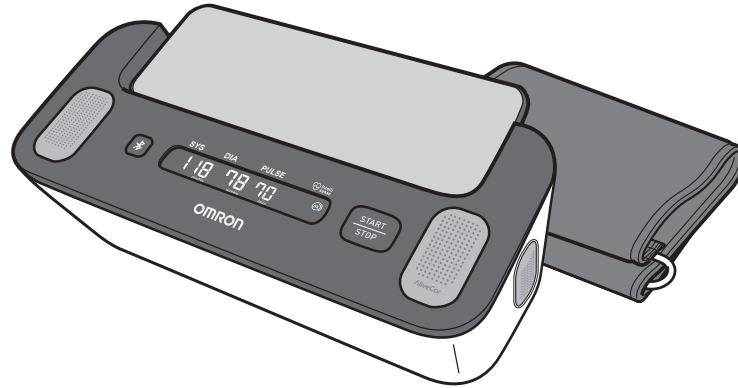

EN

FR

DE

**Automatic Upper Arm Blood Pressure Monitor + ECG
Complete (HEM-7530T-E3)
Instruction Manual ①**

All for Healthcare

CE 0197

UK
CA
0086

 **Intelli[®]
sense**

Table des matières

| | |
|---|-------------|
| Introduction | FR2 |
| Consignes de sécurité | FR2 |
| Utilisation prévue | FR3 |
| Réception et inspection | FR3 |
| Informations importantes sur la sécurité | FR4 |
| 1. Description de l'appareil | FR10 |
| 1.1 Contenu | FR10 |
| 1.2 Tensiomètre et brassard | FR10 |
| 1.3 Affichage de la mesure de la PA et symboles sur le tensiomètre | FR11 |
| 1.4 Recommandations ESH 2023** pour la gestion de l'hypertension artérielle | FR13 |
| 1.5 Lecture du résultat de l'ECG | FR14 |
| 1.6 Distinction entre la fréquence du pouls et le rythme cardiaque | FR18 |
| 2. Préparation | FR19 |
| 2.1 Mise en place des piles | FR19 |
| 2.2 Jumelage de ce tensiomètre avec un smartphone | FR21 |
| 2.3 Conseils de mesure de la pression artérielle/ d'enregistrement ECG | FR23 |
| 3. Mesure de la pression artérielle et enregistrement d'un ECG | FR24 |
| 3.1 Pose du brassard | FR24 |
| 3.2 Position assise correcte | FR26 |
| 3.3 Mesure de la pression artérielle et enregistrement d'un ECG | FR27 |
| 4. Mesure de la pression artérielle seule | FR33 |
| 5. Enregistrement d'un ECG seul | FR36 |
| 6. Transfert manuel de vos mesures de pression artérielle | FR39 |
| 7. Mesure manuelle de la pression artérielle | FR40 |
| 8. Autres réglages du tensiomètre | FR41 |
| 8.1 Désactivation/activation de la fonction Bluetooth | FR41 |
| 8.2 Restauration des réglages par défaut de votre tensiomètre | FR42 |
| 9. Suivi de votre mémoire dans l'application | FR43 |
| 9.1 Suivi de vos enregistrements ECG | FR43 |
| 9.2 Suivi de vos mesures de pression artérielle | FR43 |
| 10. Réglages ECG et ajustements dans l'application | FR44 |
| 10.1 Consultation des enregistrements - Ajustements | FR44 |
| 10.2 Réglages ajustables | FR44 |
| 11. Messages d'erreur et dépannage | FR45 |
| 12. Maintenance | FR51 |
| 12.1 Maintenance | FR51 |
| 12.2 Stockage | FR51 |
| 12.3 Essuyage | FR53 |
| 12.4 Étalonnage et entretien | FR53 |
| 13. Accessoires en option | FR54 |
| 14. Spécifications | FR55 |
| 15. Garantie limitée | FR58 |
| 16. Conseils et déclaration du fabricant | FR59 |

Introduction

Merci d'avoir fait l'acquisition du tensiomètre brassard OMRON automatique + ECG Complete.

Cet appareil a 2 fonctions principales : la mesure de la pression artérielle et l'enregistrement d'un électrocardiogramme (ECG). Il existe 3 façons d'utiliser cet appareil : la mesure de la pression artérielle seule, l'ECG seul, la mesure de la pression artérielle et l'enregistrement simultané de l'ECG.

Pour plus d'informations sur l'utilisation de l'application « OMRON connect », consultez la section « Aide » de cette application.

Mesure de la pression artérielle

Ce tensiomètre fonctionne sur le principe de l'oscillométrie pour mesurer votre pression artérielle. Cela signifie qu'il détecte la circulation de votre sang dans l'artère brachiale et la convertit en une mesure numérique.

Enregistrement de l'électrocardiogramme (ECG)

Ce modèle dispose également d'un enregistreur d'ECG de qualité clinique permettant aux utilisateurs d'enregistrer et d'afficher des ECG sur leurs smartphones grâce à l'application « OMRON connect ».

L'application « OMRON connect » indique également les résultats d'analyse de l'ECG enregistré afin d'évaluer si le rythme cardiaque est normal ou si éventuellement une fibrillation auriculaire, une bradycardie ou une tachycardie sont détectées.

Le logiciel et la technologie ECG d'AliveCor sont intégrés à l'application OMRON connect et font partie intégrante du système tensiomètre + ECG OMRON Complete.

Consignes de sécurité

Ce mode d'emploi vous fournit des informations importantes sur le tensiomètre brassard OMRON automatique + ECG Complete. Pour une utilisation sûre et correcte de ce tensiomètre, LIRE et COMPRENDRE toutes ces instructions. **Si vous ne comprenez pas ces instructions ou avez des questions, contactez votre détaillant ou votre revendeur OMRON avant d'essayer d'utiliser ce tensiomètre. Pour des informations spécifiques sur votre pression artérielle et d'éventuels problèmes cardiaques, consultez votre médecin.**

Utilisation prévue

Objectif visé

L'appareil est conçu pour mesurer la pression artérielle seule, enregistrer un électrocardiogramme (ECG) seul ou pour mesurer la pression artérielle et enregistrer simultanément un ECG.

Ce tensiomètre numérique est conçu pour mesurer la pression artérielle et le pouls chez les adultes.

Il est conçu pour enregistrer et transférer les rythmes d'électrocardiogrammes (ECG) à 1 piste. Cet appareil, couplé à un smartphone, affiche les rythmes ECG et détecte la présence d'une fibrillation auriculaire, d'un rythme sinusal normal, d'une bradycardie et d'une tachycardie.

Type d'utilisation

Ce dispositif est destiné à un usage multiple par plusieurs patients.

Patients visés

Population de patients adultes

Utilisateurs visés

Population de patients adultes capables de comprendre ce mode d'emploi.

Indication

Cet appareil est utilisé par des professionnels de la santé, des personnes en bonne santé, des patients souffrant d'une hypertension/arythmie avérée ou suspectée, ou des patients soucieux de leur santé, dans un cadre domestique général, dans le but suivant.

- pour mesurer la pression artérielle et le pouls
- pour évaluer la possibilité d'une AFib, d'un rythme sinusal normal, d'une bradycardie ou d'une tachycardie.

Réception et inspection

Retirer le tensiomètre et les autres composants de l'emballage et vérifier qu'ils ne sont pas endommagés. Si le dispositif ou tout autre composant est endommagé, NE PAS L'UTILISER et consulter votre détaillant ou votre revendeur OMRON.

Informations importantes sur la sécurité

Lire les informations importantes sur la sécurité dans le mode d'emploi avant d'utiliser ce tensiomètre.

Suivre attentivement le présent mode d'emploi pour votre sécurité.

Le conserver pour s'y référer ultérieurement. Pour des informations spécifiques sur votre pression artérielle et d'éventuels problèmes cardiaques, CONSULTEZ VOTRE MÉDECIN.



Avertissement

Indique une situation potentiellement dangereuse qui, si elle n'est pas évitée, peut entraîner la mort ou de graves lésions.

- NE PAS utiliser ce tensiomètre sur des nourrissons, des tout-petits, des enfants ou des personnes qui ne peuvent pas s'exprimer.
- NE PAS modifier le traitement sur la base des mesures réalisées à l'aide de ce tensiomètre et/ou des enregistrements ECG. Suivre le traitement prescrit par votre médecin. SEUL un médecin est qualifié pour diagnostiquer et traiter l'hypertension et d'autres problèmes cardiaques.
- NE PAS utiliser ce tensiomètre sur un bras/des doigts blessés ou placés sous traitement médical.
- NE PAS porter le brassard sur le bras dans lequel une perfusion ou une transfusion de sang est en cours.
- NE PAS utiliser ce tensiomètre dans des lieux contenant des équipements chirurgicaux à haute fréquence (HF), d'imagerie par résonance magnétique (IRM) ou de tomodensitométrie (CT). Cela risquerait de perturber le fonctionnement du tensiomètre et/ou de provoquer des erreurs de mesure de la pression artérielle et/ou des enregistrements ECG.
- NE PAS utiliser ce tensiomètre dans des environnements riches en oxygène ou à proximité de gaz inflammables.
- Consulter votre médecin avant d'utiliser ce tensiomètre dans l'une des conditions suivantes : arythmies courantes telles qu'extrasystoles auriculaires ou ventriculaires ; fibrillation auriculaire ; artériosclérose ; mauvaise perfusion ; diabète ; grossesse ; pré-éclampsie ou maladie rénale.
NOTEZ que toutes ces conditions, en plus des mouvements, tremblements ou frissons du patient, peuvent avoir un impact sur les résultats de la mesure de la pression artérielle et/ou sur les enregistrements ECG.
- Ne JAMAIS poser un diagnostic ni établir de traitement en fonction des mesures de la pression artérielle et/ou des enregistrements ECG. TOUJOURS consulter un médecin.
- Pour éviter tout risque d'étranglement, conserver le tuyau à air hors de portée des bébés et des enfants.

- Garder les composants hors de la portée des bébés et des enfants.
Ce produit contient des petites pièces pouvant présenter un risque d'étouffement en cas d'ingestion par des bébés et des enfants.
- NE PAS enregistrer d'ECG si l'on est porteur d'un stimulateur cardiaque, de défibrillateurs automatiques implantables, ou d'autres dispositifs électroniques implantés.

Transmission des données

- Ce produit émet des radiofréquences (RF) sur la bande 2,4 GHz. NE PAS l'utiliser dans des endroits avec restrictions de RF, comme dans un avion ou dans les hôpitaux.
Désactiver la fonction **Bluetooth**® de ce tensiomètre et retirer les piles dans les endroits avec restrictions de radiofréquences.

Manipulation et utilisation de la pile

- Garder les piles hors de la portée des bébés et des enfants.

 **Précaution** Indique une situation potentiellement dangereuse qui, si elle n'est pas évitée, peut entraîner des blessures mineures ou modérées chez l'utilisateur ou le patient, ou endommager l'appareil ou tout autre équipement.

- Arrêter d'utiliser ce tensiomètre et consulter votre médecin en cas d'irritation cutanée ou de gêne.
- Consulter votre médecin avant d'utiliser ce tensiomètre sur un bras muni d'une perfusion intravasculaire ou sous traitement intravasculaire, ou pourvu d'une anastomose artérioveineuse en raison d'interférences temporaires avec le flux sanguin et du risque de blessure.
- Si une mastectomie ou une ablation de ganglion lymphatique a été subie, consulter un médecin avant d'utiliser ce tensiomètre.
- Consulter votre médecin avant d'utiliser ce tensiomètre si vous êtes atteint de graves problèmes de circulation sanguine ou de troubles sanguins car le gonflage du brassard peut causer des ecchymoses.
- NE PAS effectuer de mesures de la pression artérielle plus souvent que nécessaire car cela peut provoquer des ecchymoses consécutives aux interférences avec le flux sanguin.
- NE gonfler le brassard QUE lorsqu'il enroulé autour de votre bras.

Informations importantes sur la sécurité

- Retirer le brassard s'il ne commence pas à se dégonfler lors d'une mesure de la pression artérielle.
- En cas de dysfonctionnement du tensiomètre, il peut devenir chaud. NE PAS toucher le tensiomètre si cela se produit.
- NE PAS utiliser ce tensiomètre à d'autres fins que la mesure de la pression artérielle et/ou l'enregistrement d'un ECG.
- Lors d'une mesure de la pression artérielle et/ou d'un enregistrement ECG, s'assurer qu'aucun dispositif mobile ou tout autre dispositif électrique émettant des champs électromagnétiques (à l'exclusion du smartphone à utiliser avec l'appareil) ne se trouve à moins de 30 cm de ce tensiomètre. Cela risquerait de perturber le fonctionnement du tensiomètre et/ou de provoquer des erreurs de mesure de la pression artérielle et/ou des enregistrements ECG.
- NE PAS démonter ou tenter de réparer le tensiomètre ou d'autres composants. Cela risquerait de provoquer des erreurs de mesure de la pression artérielle et/ou des enregistrements ECG.
- NE PAS utiliser le tensiomètre dans un endroit humide ou dans lequel il pourrait être éclaboussé par de l'eau. Cela risque de l'endommager.
- NE PAS utiliser cet appareil dans un véhicule en mouvement, comme une voiture ou un avion, ni pendant une activité physique.
- NE PAS laisser tomber le tensiomètre ou le soumettre à des vibrations ou chocs violents.
- NE PAS utiliser cet appareil ni le conserver dans des endroits où l'humidité et la température sont trop basses ou trop élevées, ni dans des endroits lumineux et ensoleillés. Se reporter à la section 14.
- Veiller à ce que cet appareil n'altère pas la circulation sanguine en observant le bras pendant la mesure de la pression artérielle.
- NE PAS utiliser ce tensiomètre en même temps qu'un autre équipement médical électrique. Cela risquerait de perturber le fonctionnement des dispositifs et/ou de provoquer des erreurs de mesure de la pression artérielle et/ou des enregistrements ECG.
- Éviter de prendre un bain, de consommer de l'alcool ou de la caféine, de fumer, de faire du sport ou de manger au moins 30 minutes avant la mesure de la pression artérielle.
- Se reposer pendant au moins 5 minutes avant la mesure de la pression artérielle.
- Retirer les vêtements moulants et épais de votre bras lorsque vous effectuez une mesure de la pression artérielle.
- Rester immobile et NE PAS parler pendant la mesure de la pression artérielle.
- Rester immobile pendant l'enregistrement d'un ECG.
- N'utiliser le brassard QUE sur des personnes dont la circonférence du bras se situe dans la plage spécifiée du brassard.

- Veiller à ce que le tensiomètre ait atteint la température ambiante avant d'effectuer une mesure de la pression artérielle et/ou d'enregistrer un ECG. Effectuer une mesure de la pression artérielle et/ou enregistrer un ECG après un changement de température extrême pourrait provoquer des erreurs de mesure de la pression artérielle et/ou des enregistrements ECG. OMRON recommande d'attendre environ 2 heures pour que le tensiomètre se réchauffe ou se refroidisse lorsqu'il est utilisé dans un environnement dont la température se situe dans la plage des températures indiquées comme températures de fonctionnement, après qu'il a été conservé à la température de stockage maximum ou minimum. Pour plus d'informations sur les températures de fonctionnement et de stockage/transport, se reporter à la section 14.
- NE PAS utiliser ce tensiomètre après expiration de sa durée de vie. Se reporter à la section 14.
- NE PAS tordre le brassard et ne pas plier excessivement le tuyau à air.
- NE PAS plier ou entortiller le tuyau à air pendant la réalisation d'une mesure de la pression artérielle. Cela pourrait provoquer des lésions par interruption du flux sanguin.
- Pour débrancher la prise de gonflage, tirer la prise de gonflage en plastique à la base du tuyau, et non le tuyau lui-même.
- Utiliser UNIQUEMENT le brassard approuvé pour ce tensiomètre. L'utilisation d'autres brassards peut fausser les résultats des mesures de la pression artérielle.
- Le gonflage du brassard à une pression plus élevée que nécessaire peut provoquer des ecchymoses sur le bras à l'endroit où le brassard est posé.
REMARQUE : pour la réalisation manuelle de la mesure de la pression artérielle, se reporter à la section 7.
- N'utiliser QUE le brassard, les piles et les accessoires spécifiés pour ce tensiomètre. L'utilisation de brassards et piles inappropriés peut s'avérer dangereuse pour le tensiomètre et/ou l'endommager.
- L'utilisation d'accessoires et de câbles autres que ceux spécifiés ou fournis par OMRON peut provoquer une augmentation des émissions électromagnétiques ou une diminution de l'immunité électromagnétique du moniteur et un fonctionnement incorrect.
- Lors de la mesure de la pression artérielle et/ou de l'enregistrement d'un ECG, éviter de placer le tensiomètre sur un autre dispositif ou à côté de celui-ci, à l'exception du smartphone à utiliser avec le tensiomètre, afin d'éviter tout risque de fonctionnement incorrect. Si cela n'est pas possible, il convient d'observer le tensiomètre et l'autre dispositif pour vérifier qu'ils fonctionnent normalement.
- OMRON ne donne aucune garantie sur la qualité des données et informations collectées par le tensiomètre, ou pour une mauvaise utilisation ou un dysfonctionnement résultant d'un abus, d'un accident, d'une altération, d'une mauvaise utilisation, d'une négligence ou d'un défaut d'entretien du produit conformément aux instructions.

Informations importantes sur la sécurité

- Les interprétations faites par ce tensiomètre ne sont que des indications, et non un diagnostic complet d'un problème cardiaque. Toutes les interprétations doivent être examinées par un professionnel de la santé pour la prise de décision clinique.
- NE PAS utiliser ce tensiomètre en présence d'anesthésiques ou de médicaments inflammables.
- NE PAS exposer ce tensiomètre à de forts champs électromagnétiques.
- NE PAS utiliser ce tensiomètre lorsque votre smartphone est en charge.
- NE PAS enregistrer d'ECG à proximité immédiate d'autres équipements émettant des signaux acoustiques.
- NE PAS enregistrer d'ECG si les électrodes sont sales. Essayez-les d'abord.
- Après analyse de l'ECG, l'application peut identifier de manière incorrecte le flutter ventriculaire, le bigéminisme ventriculaire et le trigéminisme ventriculaire comme des problèmes cardiaques illisibles. Consultez votre médecin.
- OMRON ne garantit pas que vous ne présentez pas d'arythmie ou un autre problème de santé lorsqu'un ECG est considéré comme normal. Vous devez prévenir votre médecin de tout changement éventuel dans votre état de santé.
- Si l'application « OMRON connect » détecte une possible fibrillation auriculaire dans un ECG, consultez votre médecin avant de prendre toute décision médicale, y compris celle de modifier votre utilisation de tout médicament ou traitement.
- Le détecteur de fibrillation auriculaire n'évalue QU'une possible fibrillation auriculaire. Il NE détecte PAS d'autres arythmies potentiellement mortelles et il est possible que d'autres arythmies cardiaques soient présentes.
- Le détecteur de fibrillation atriale évalue une possible fibrillation auriculaire SEULEMENT après l'enregistrement d'un ECG. Il NE surveille PAS constamment votre cœur et ne peut donc pas vous prévenir qu'une fibrillation auriculaire est en train de se produire à tout autre moment.
- Les résultats de « Bradycardie » ou de « Tachycardie » qualifient le rythme cardiaque et ne constituent pas un diagnostic clinique d'une arythmie réelle. Consultez votre médecin.
- Lorsque les bouts de vos doigts sont secs, l'enregistrement de l'ECG peut ne pas réussir. Si vos doigts sont secs, les humidifier à l'aide d'une serviette humide, d'une lotion à base d'eau ou de quelque chose de similaire.
- NE PAS enregistrer d'ECG avec des mains sales.

- Lors de l'enregistrement d'un ECG, veiller à placer le smartphone sur le support dédié. S'il n'est pas correctement placé sur le support pour smartphone, des problèmes de communication peuvent se produire entre le smartphone et le moniteur, et l'enregistrement de votre ECG ne pourra se faire correctement.
- Les électrodes ECG ne doivent toucher aucune autre partie conductrice.
- Si vous portez un appareil auditif, éteignez-le pendant l'enregistrement d'un ECG.

Transmission des données

- NE PAS remplacer les piles pendant le transfert des mesures de la pression artérielle vers votre smartphone. Cela risquerait de perturber le fonctionnement du tensiomètre et d'entraîner l'échec du transfert de vos mesures de pression artérielle.

Manipulation et utilisation de la pile

- NE PAS introduire les piles en inversant leur polarité.
- Utiliser UNIQUEMENT 4 piles alcalines « AA » avec ce tensiomètre. NE PAS utiliser d'autres types de piles. NE PAS utiliser des piles neuves et usagées en même temps. NE PAS utiliser des piles de marques différentes en même temps.
- Retirer les piles si le tensiomètre ne doit pas être utilisé pendant 3 mois ou plus.
- En cas de projection du liquide provenant des piles dans les yeux, rincer immédiatement et abondamment à l'eau. Consulter immédiatement votre médecin.
- En cas de projection du liquide provenant des piles sur votre peau, la laver immédiatement et abondamment à l'eau tiède. En cas d'irritation, de blessure ou de douleur persistante, consulter votre médecin.
- NE PAS utiliser de piles après leur date d'expiration.
- Vérifier régulièrement les piles pour vous assurer qu'elles sont en bon état.
- Lors de l'enregistrement d'un ECG, veiller à ce que le compartiment des piles soit bien fermé avec son couvercle. Si le couvercle des piles n'est pas en place, l'enregistrement de l'ECG peut ne pas se faire correctement. En cas de perte du couvercle des piles, contacter votre détaillant ou votre revendeur OMRON.

1. Description de l'appareil

1.1 Contenu

Tensiomètre, brassard (HEM-RML31), étui de rangement, 4 piles alcalines « AA », mode d'emploi, journal de pression artérielle

1.2 Tensiomètre et brassard

- (a) Support pour smartphone
- (b) Électrodes supérieures
- (c) Électrodes latérales (des deux côtés)
- (d) Bouton [Connexion]
- (e) Affichage de la mesure de la PA*
- (f) Bouton [START/STOP] PA*
- (g) Compartiment des piles
- (h) Prise à air
- (i) Brassard (Circonférence du bras comprise entre 22 et 42 cm)
- (j) Prise de gonflage
- (k) Tuyau à air

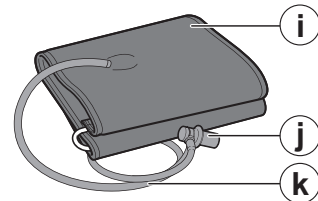
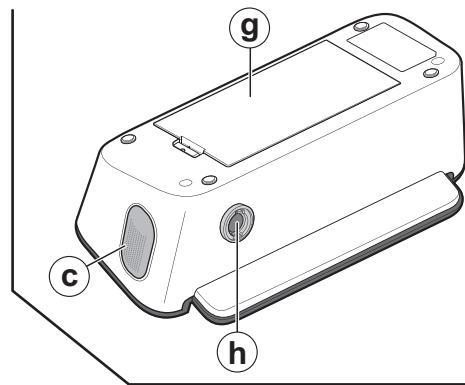
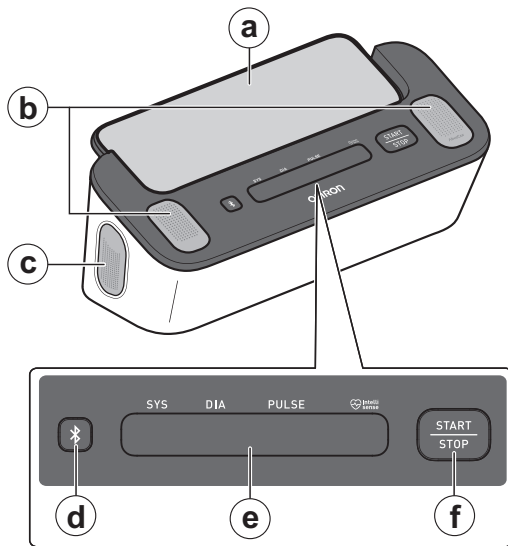





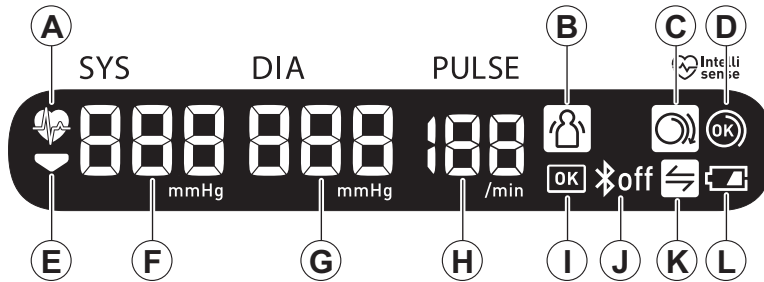

*PA indique la pression artérielle.

1.3 Affichage de la mesure de la PA et symboles sur le tensiomètre



| | | |
|---|--|--|
| A | | Symbole de pulsations cardiaques Clignote pendant la mesure de la pression artérielle. |
| B | | Symbole d'erreur en cas de mouvement Apparaît en même temps que le relevé de la pression artérielle lorsque votre corps est en mouvement pendant une mesure de la pression artérielle. S'il apparaît, retirer le brassard et attendre 2 à 3 minutes. Ensuite, rester immobile et effectuer une autre mesure. |
| C | | Symbole de guide d'enroulement du brassard (lâche) S'affiche si le brassard n'est pas enroulé correctement autour du bras pendant la mesure de la PA. |
| D | | Symbole de guide d'enroulement du brassard (OK) S'affiche si le brassard est enroulé correctement autour du bras pendant la mesure de la PA. |
| E | | Symbole de dégonflage Apparaît pendant le dégonflage du bracelet. |

1. Description de l'appareil

| | | |
|---|---|--|
| Ⓕ | | Affichage de la pression artérielle systolique |
| Ⓖ | | Affichage de la pression artérielle diastolique |
| Ⓗ | | Affichage du pouls La fréquence du pouls apparaît après la mesure de la pression artérielle. |
| Ⓘ |  | Symbole OK Clignote lorsque le tensiomètre est connecté au smartphone ou lors du transfert réussi des mesures. |
| Ⓙ |  | Symbole d'activation de la fonction Bluetooth S'affiche pendant le transfert des mesures de la pression artérielle. |
| |  | Symbole de désactivation de la fonction Bluetooth Apparaît lorsque la fonction Bluetooth est désactivée. |
| Ⓚ |  | Symbole de synchronisation Clignote/apparaît lorsque vos données doivent être transférées, car la mémoire interne de stockage des mesures de la pression artérielle est presque pleine ou pleine. Une fois le jumelage du tensiomètre avec le smartphone effectué, transférer immédiatement les mesures de la pression artérielle avant que l'appareil ne supprime les mesures les plus anciennes. Jusqu'à 90 mesures de pression artérielle peuvent être stockées dans la mémoire interne du tensiomètre. |
| Ⓛ |  | Symbole de faiblesse des piles Apparaît lorsque les piles sont faibles. |
| |  | Symbole d'épuisement des piles Apparaît lorsque les piles sont épuisées. |

1.4 Recommandations ESH 2023** pour la gestion de l'hypertension artérielle

Définitions de l'hypertension par niveau de pression artérielle en cabinet et à domicile

| | Cabinet | Domicile |
|---------------------------------|------------|------------|
| Pression artérielle systolique | ≥ 140 mmHg | ≥ 135 mmHg |
| Pression artérielle diastolique | ≥ 90 mmHg | ≥ 85 mmHg |

Ces chiffres sont extraits de valeurs statistiques de la pression artérielle.

** Société européenne d'hypertension (ESH)

Avertissement

- Ne JAMAIS poser un diagnostic ni établir de traitement en fonction des mesures de la pression artérielle et/ou des enregistrements ECG. TOUJOURS consulter un médecin.

1. Description de l'appareil

1.5 Lecture du résultat de l'ECG

Lorsque l'enregistrement de l'ECG est terminé, les résultats s'affichent de la manière suivante dans l'application « OMRON connect » téléchargée :

Possibilité d'AFIB (Fibrillation auriculaire possible), Bradycardie, Tachycardie, Normale, lillisible ou Non classifié.

Remarque

- Outre les indications Possibilité d'AFIB, Bradycardie, Tachycardie, Normale, Non classifié et Illisible, des messages d'erreur ECG peuvent apparaître pour différentes raisons, comme une durée d'enregistrement trop courte, trop de bruit pour une interprétation, etc. Si un message d'erreur s'affiche, suivre les indications de l'application.
- Vous devez télécharger et suivre les instructions de configuration de l'application.

Détecteur de fibrillation auriculaire

Le détecteur de fibrillation auriculaire relève une possible fibrillation auriculaire dans le tracé de l'ECG. Après l'enregistrement d'un ECG, si une éventuelle fibrillation auriculaire est détectée, vous serez prévenu par l'indication « Possibilité d'AFIB » dans l'application. Il ne s'agit pas d'un diagnostic mais seulement de l'indication d'une fibrillation auriculaire possible. Consultez votre médecin pour analyser tout enregistrement ECG au cours duquel une possible fibrillation auriculaire a été détectée. En cas de symptômes ou d'inquiétudes quelconques, consulter un médecin.

La fibrillation auriculaire est le type de tachyarythmie non sinusale le plus répandu. Dans la fibrillation auriculaire, des impulsions électriques désorganisées qui proviennent des oreillettes et des veines pulmonaires déclenchent l'activité électrique dans le système de conduction du cœur. Cela provoque ce que l'on appelle communément des battements de cœur « irréguliers ».

Lorsque le cœur est en fibrillation auriculaire, ses deux chambres supérieures, les oreillettes droite et gauche, frémissent plutôt que de battre de manière efficace.

Ceci ne permet pas de vider complètement les oreillettes, le sang peut stagner et des caillots peuvent se former.

Ceci peut à son tour provoquer de graves problèmes de santé, parmi lesquels des accidents vasculaires cérébraux, des accidents ischémiques transitoires (AIT) et des embolies pulmonaires, en fonction de la chambre où se trouve le caillot de sang.

Environ 15 pour cent des accidents vasculaires cérébraux se produisent chez des patients présentant une fibrillation auriculaire. Plus une population vieillit, plus l'incidence de la fibrillation auriculaire augmente, qui culmine à environ 3 à 5 % chez les personnes de plus de 65 ans.

Les symptômes les plus communs de la fibrillation auriculaire sont les suivants : palpitations, vertiges, rythme cardiaque rapide, rythme irrégulier, bruit anormal du cœur (S1), douleur thoracique, essoufflement chronique, pression veineuse jugulaire anormale, fatigue et tolérance réduite à l'exercice physique. D'autres symptômes liés aux AIT et aux accidents vasculaires cérébraux peuvent être les premiers symptômes d'une fibrillation auriculaire.

Certaines des causes les plus communes de fibrillation auriculaire sont une hypertension de longue date, une cardiopathie congestive, des lésions valvulaires, des infarctus du myocarde, des antécédents de pontages coronariens, l'hyperthyroïdie, l'abus d'alcool, le tabac, le diabète et des déséquilibres électrolytiques.

Détecteur de bradycardie

Le détecteur de bradycardie détecte la bradycardie dans un tracé ECG.

Après l'enregistrement d'un ECG, si une bradycardie est détectée, vous serez prévenu par l'indication « Bradycardie » dans l'application.

La bradycardie est un type d'arythmie due à un ralentissement du rythme cardiaque (40 à 49 battements par minute). L'application analyse les ECG pour détecter un rythme sinusal normal sans anomalie majeure à ces fréquences cardiaques. Avec un rythme cardiaque de 39 battements ou moins, l'application qualifie l'ECG de Non classifié. Consulter un médecin en cas d'inquiétude.

Détecteur de tachycardie

Le détecteur de tachycardie détecte la tachycardie dans un tracé ECG.

Après l'enregistrement d'un ECG, si une tachycardie est détectée, vous serez prévenu par l'indication « Tachycardie » dans l'application.

La tachycardie est un type d'arythmie due à une accélération du rythme cardiaque (101 à 140 battements par minute). L'application analyse les ECG pour détecter un rythme sinusal normal sans anomalie majeure à ces fréquences cardiaques. Avec un rythme cardiaque de 141 battements ou plus, l'application qualifie l'ECG de Non classifié. Consulter un médecin en cas d'inquiétude.

Détecteur de normalité

Le détecteur de normalité indique « Normale » dans l'application lorsqu'un enregistrement ECG est normal.

1. Description de l'appareil

« Normale » signifie que le rythme cardiaque se situe entre 50 et 100 battements par minute, qu'il n'y a pas (ou très peu) de battements anormaux, que la forme, la séquence et la durée de chaque battement sont considérés comme étant un rythme sinusal normal. Il est important de rappeler qu'il existe un large spectre de variabilité normale entre les différents individus. Les changements dans la forme ou la séquence d'un ECG peuvent être normaux pour une personne donnée, mais comme les applications sont utilisées par une population large et diverse, le détecteur de normalité a été conçu de manière à être « prudent » par rapport à ce qu'il détecte comme « normal ».

Si l'on vous a diagnostiqué un problème qui affecte la forme de votre ECG (par ex. retard de conduction intraventriculaire, bloc de branche gauche ou droit, syndrome de Wolff-Parkinson-White, etc.), si vous présentez de nombreuses contractions ventriculaires ou auriculaires prématurées (PVC et PAC) ou une arythmie, ou si l'enregistrement n'est pas de bonne qualité, il est peu probable que votre ECG soit considéré comme « normal ».

Il est également important de savoir que le détecteur de normalité examine l'ensemble du signal avant de déterminer s'il peut être déclaré normal. Si vous présentez un nombre réduit de PAC ou de PVC dans l'enregistrement d'un rythme par ailleurs caractérisé par des battements normaux, le détecteur de normalité considérera probablement que l'enregistrement de l'ECG est normal.

Le détecteur de normalité ne qualifiera pas de normal un ECG où le rythme cardiaque ne se situe pas dans la plage allant de 50 à 100 battements par minute, même si le rythme sinusal est normal. Par conséquent, si vous obtenez d'habitude des résultats normaux mais que vous vous soumettez à un ECG après toute activité physique faisant monter votre rythme cardiaque au-dessus de 100 battements par minute, vous n'obtiendrez probablement pas un résultat normal.

Détecteur de non-lisibilité

Le détecteur de non lisibilité détermine si un enregistrement peut être interprété ou non avec précision. Si une interférence est détectée après l'enregistrement d'un ECG, l'application vous indiquera que votre enregistrement ne peut être analysé et vous présentera des suggestions permettant d'obtenir un enregistrement ECG de bonne qualité. Vous pouvez ensuite sauvegarder l'enregistrement ou essayer à nouveau. Si l'enregistrement peut être analysé, les détecteurs « Possibilité d'AFIB », « Bradycardie », « Tachycardie » et « Normale » analyseront l'ECG et vous fourniront les indications décrites aux pages précédentes.

Non classifié

L'application peut afficher le message « Non classifié » pour un enregistrement ECG qui n'a pas été considéré comme normal, ni comme une situation de possible fibrillation auriculaire, ni comme une bradycardie ou une tachycardie, ou encore comme « Illisible ».

« Non classifié » signifie que le résultat n'est ni « Normale », ni « Possibilité d'AFIB », ni « Bradycardie » ou « Tachycardie », ni « Illisible ».

Peuvent être considérés comme « Non classifié » tant des rythmes normaux, par ex. lorsque le rythme cardiaque dépasse 100 battements par minute après une activité physique, que des rythmes anormaux ; si vous obtenez régulièrement des résultats non classifiés, vous pouvez envisager de montrer ces enregistrements ECG à votre médecin. Les enregistrements peuvent être envoyés par courriel.

FR

Précaution

- Après analyse de l'ECG, l'application peut identifier de manière incorrecte le flutter ventriculaire, le bigéminisme ventriculaire et le trigéminisme ventriculaire comme des problèmes cardiaques illisibles. Consultez votre médecin.
- OMRON ne garantit pas que vous ne présentez pas d'arythmie ou un autre problème de santé lorsqu'un ECG est considéré comme normal. Vous devez prévenir votre médecin de tout changement éventuel dans votre état de santé.
- Si l'application « OMRON connect » détecte une possible fibrillation auriculaire dans un ECG, consultez votre médecin avant de prendre toute décision médicale, y compris celle de modifier votre utilisation de tout médicament ou traitement.
- Le détecteur de fibrillation auriculaire n'évalue QU'une possible fibrillation auriculaire. Il NE détecte PAS d'autres arythmies potentiellement mortelles et il est possible que d'autres arythmies cardiaques soient présentes.
- Le détecteur de fibrillation atriale évalue une possible fibrillation auriculaire SEULEMENT après l'enregistrement d'un ECG. Il NE surveille PAS constamment votre cœur et ne peut donc pas vous prévenir qu'une fibrillation auriculaire est en train de se produire à tout autre moment.
- Les résultats de « Bradycardie » ou de « Tachycardie » qualifient le rythme cardiaque et ne constituent pas un diagnostic clinique d'une arythmie réelle. Consultez votre médecin.

1. Description de l'appareil

1.6 Distinction entre la fréquence du pouls et le rythme cardiaque

La fréquence du pouls lors de la mesure de la pression artérielle et le rythme cardiaque lors de l'enregistrement ECG sont calculés de manière différente comme décrit ci-dessous. Il peut y avoir une différence entre ces deux valeurs.

Fréquence du pouls lors des mesures de la pression artérielle

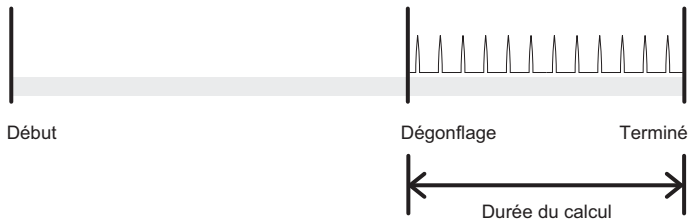

Rythme cardiaque lors des enregistrements ECG

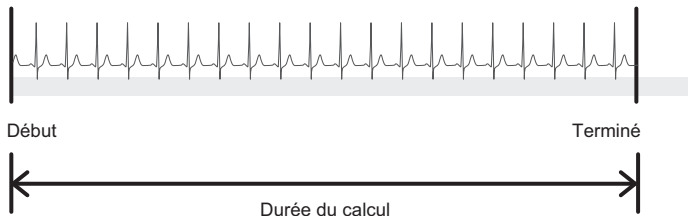

2. Préparation

2.1 Mise en place des piles

1. Insérez un objet fin, comme la pointe d'un stylo ou d'un tournevis fin dans le trou du crochet du couvercle de piles. Poussez le crochet horizontalement, puis tirez-le vers le haut comme indiqué dans l'image.

Remarque

- Lors de l'utilisation d'un objet fin, faites attention à ne pas vous blesser.

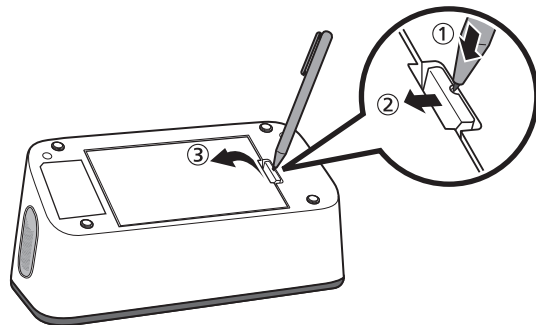

FR

2. Insérer 4 piles alcalines « AA », comme indiqué dans le compartiment des piles.

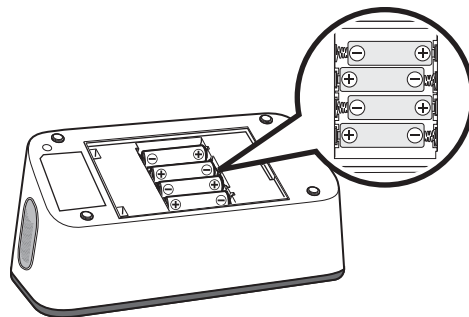

FR19

2. Préparation

3. Bien fermer le couvercle des piles.

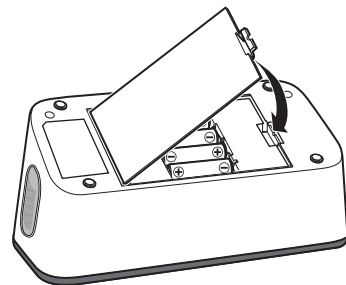

Remarque

- Lorsque le symbole «  » apparaît dans l'affichage de la mesure de la PA, il est recommandé de remplacer les piles.
- Pour remplacer les piles, éteindre le tensiomètre et retirer les piles. Puis, remplacer les anciennes piles par 4 piles alcalines neuves en même temps.
- Avant la réalisation de mesures de la pression artérielle, la date et l'heure correctes doivent être réglées sur le tensiomètre. La date et l'heure sont réglées automatiquement lors du jumelage avec le smartphone et/ou du transfert des mesures de la pression artérielle sur le smartphone. Toutefois, la date et l'heure ne seront réglées que pour les mesures de la PA effectuées après la mesure de pression artérielle transférée ; elles ne le seront pas pour la mesure de la pression artérielle qui vient d'être transférée. Pour les instructions de jumelage ou de transfert, se reporter à la sous-section 2.2.
- Le remplacement des piles ne supprime pas les mesures de la PA précédentes.
- Il se peut que les piles fournies aient une durée de vie plus courte que des piles neuves.
- La mise au rebut des piles usagées doit être effectuée conformément aux réglementations locales.

Précaution

- Lors de l'enregistrement d'un ECG, veiller à ce que le compartiment des piles soit bien fermé avec son couvercle. Si le couvercle des piles n'est pas en place, l'enregistrement de l'ECG peut ne pas se faire correctement. En cas de perte du couvercle des piles, contacter votre détaillant ou votre revendeur OMRON.

2.2 Jumelage de ce tensiomètre avec un smartphone

La date et l'heure sur votre tensiomètre sont automatiquement réglées au moment du jumelage de celui-ci avec le smartphone.

Remarque

- Avant de pouvoir utiliser la fonction ECG, vous devez télécharger l'application et la jumeler avec votre smartphone.

Retrouvez la liste des smartphones compatibles sur www.omronconnect.com/devices/.

Les dispositifs et systèmes d'exploitation qui ne sont pas repris dans la liste ne sont pas pris en charge.

FR

1. **Activer le Bluetooth sur votre smartphone.**
2. **Télécharger et installer l'application gratuite « OMRON connect » sur votre smartphone.**



Si vous possédez déjà cette application et avez créé votre compte, ouvrez l'application et ajoutez votre nouveau tensiomètre.

3. **Ouvrir l'application et suivre les instructions de jumelage affichées sur le smartphone.**

4. Vérifier que votre tensiomètre est bien connecté.

Lorsque la connexion entre votre appareil et votre smartphone est établie, le symbole « OK » clignote.

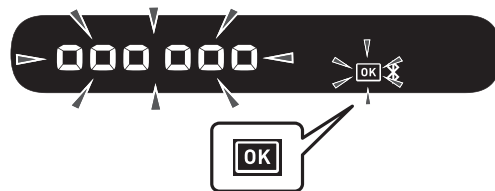

5. Appuyer sur le bouton [START/STOP] PA pour éteindre votre tensiomètre.

Remarque

- Le tensiomètre s'arrête automatiquement après 10 secondes.
- Même si vous ne jumelez pas ce tensiomètre pour régler la date et l'heure, toutes les mesures de la PA que vous effectuez avec ce tensiomètre seront transférées lors du jumelage.
- En cas de problème lors du jumelage, se reporter à la section 11.
- Noter qu'OMRON ne sera pas responsable de la perte de données et/ou des informations dans l'application.
- « OMRON connect » est la seule application que nous recommandons d'utiliser avec votre tensiomètre pour transférer les mesures de la PA et enregistrer et afficher correctement les résultats de vos ECG.

2.3 Conseils de mesure de la pression artérielle/d'enregistrement ECG

Conseils pour la mesure de la pression artérielle afin d'assurer un résultat précis :

- Le stress augmente la pression artérielle. Ne pas réaliser des mesures en période de stress.
- Les mesures doivent être réalisées dans un endroit calme.
- Il est important d'effectuer les mesures au même moment, chaque jour. Il est recommandé d'effectuer les mesures le matin et le soir.
- Ne pas oublier d'enregistrer toutes vos mesures de pression artérielle et de pouls pour votre médecin. Une seule mesure ne donne pas une indication précise de votre pression artérielle réelle. Utiliser le journal de pression artérielle fourni pour enregistrer plusieurs résultats sur une période de temps donnée. Les fichiers PDF du journal de pression artérielle peuvent être téléchargés à l'adresse www.omron-healthcare.com.

FR

Précaution

- Éviter de prendre un bain, de consommer de l'alcool ou de la caféine, de fumer, de faire du sport ou de manger au moins 30 minutes avant la mesure de la pression artérielle.
- Se reposer pendant au moins 5 minutes avant la mesure de la pression artérielle.

Conseils d'enregistrement ECG afin d'assurer un enregistrement précis :

- Essuyer les 4 électrodes avec un désinfectant à base d'alcool. Se reporter à la sous-section 12.3.
- Débrancher les écouteurs, les câbles du chargeur et tout autre dispositif connecté au smartphone.
- Nous recommandons d'enregistrer des ECG de rythme cardiaque au repos, le matin au lever, qui est le moment de la journée où le corps est le plus reposé.

3. Mesure de la pression artérielle et enregistrement d'un ECG

Vous pouvez utiliser ce tensiomètre de 3 manières différentes.

1. Mesure de la pression artérielle et enregistrement simultané d'un ECG : suivre les étapes décrites dans cette section.
2. Mesure de la pression artérielle seule : se reporter à la section 4.
3. Enregistrement d'un ECG seul : se reporter à la section 5.

3.1 Pose du brassard

Remarque

- Les étapes suivantes concernent la pose du brassard au bras gauche. Pour prendre une mesure au bras droit, suivre les instructions de pose du brassard sur le bras droit présentées à la rubrique « Remarque » à la fin de cette sous-section.
- La pression artérielle peut être différente entre le bras droit et le bras gauche et les résultats des mesures de la pression artérielle peuvent également être différents. OMRON recommande de toujours utiliser le même bras pour la mesure. Si les résultats des mesures aux deux bras sont fort différents, consulter votre médecin pour savoir quel bras utiliser pour les mesures.

Précaution

- Retirer les vêtements moulants et épais de votre bras lorsque vous effectuez une mesure.

1. **Raccorder le brassard au tensiomètre en insérant fermement la prise de gonflage dans la prise à air jusqu'au déclic.**

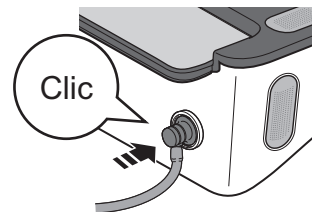

2. Passer la main dans la boucle du brassard. Tirer le brassard jusqu'à hauteur du bras gauche.

Remarque

- Le bord inférieur du brassard doit être placé entre 1 et 2 cm au-dessus du pli du coude.
Le tuyau à air doit se trouver à l'intérieur du bras et dans l'alignement du majeur.

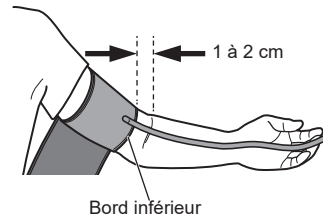
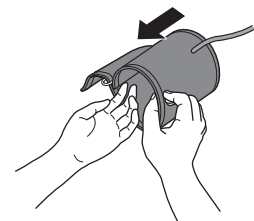

3. S'assurer que le tuyau à air se trouve du côté intérieur du bras et enrouler fermement le brassard de manière qu'il ne puisse pas tourner autour du bras.

Remarque

- Lorsque la mesure est effectuée sur le bras droit, le tuyau à air doit courir le long du coude, le long du bas du bras. Veiller à ne pas poser le bras sur le tuyau à air.

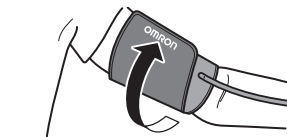

3. Mesure de la pression artérielle et enregistrement d'un ECG

3.2 Position assise correcte

Pour prendre une mesure de la pression artérielle et enregistrer un ECG, il est important d'être détendu et assis confortablement dans un local tranquille, à une température ambiante agréable.

- S'asseoir sur une chaise confortable de façon à ce que le dos et le bras soient bien soutenus.
- Garder les pieds à plat et les jambes parallèles.
- Les deux bras doivent reposer confortablement sur une table.
- Placer le tensiomètre suffisamment près pour pouvoir le toucher avec les coudes pliés.
- Pour la mesure de la pression artérielle, le brassard doit être placé sur le bras au même niveau que le cœur.

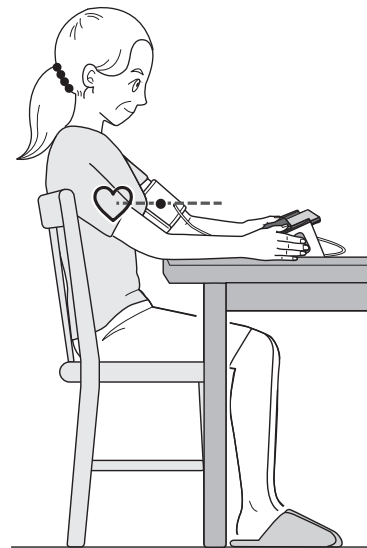

3.3 Mesure de la pression artérielle et enregistrement d'un ECG

Remarque

- Pour arrêter une mesure de la pression artérielle et un enregistrement ECG, libérez vos deux mains des électrodes et appuyez sur le bouton [START/STOP] PA du tensiomètre pour dégonfler le brassard.

Précaution

- NE PAS utiliser ce tensiomètre en même temps qu'un autre équipement médical électrique. Cela risquerait de perturber le fonctionnement des dispositifs et/ou de provoquer des erreurs de mesure de la pression artérielle et/ou des enregistrements ECG.
- Rester immobile et NE PAS parler pendant la mesure de la pression artérielle.
- Rester immobile pendant l'enregistrement d'un ECG.
- Lorsque le bout de vos doigts est sec, l'enregistrement de l'ECG peut ne pas réussir. Si vos doigts sont secs, les humidifier à l'aide d'une serviette humide, d'une lotion à base d'eau ou de quelque chose de similaire.
- NE PAS enregistrer d'ECG avec des mains sales.
- Lors de l'enregistrement d'un ECG, veiller à placer le smartphone sur le support pour smartphone du tensiomètre. S'il n'est pas correctement placé sur le support pour smartphone, des problèmes de communication peuvent se produire entre le smartphone et le tensiomètre, et l'enregistrement de votre ECG ne pourra se faire correctement.

1. Ouvrir l'application « OMRON connect » sur votre smartphone.

2. Suivre les instructions pour lancer un enregistrement ECG sur le smartphone. Pour de plus amples détails, se reporter à la section « Aide » de l'application.

3. Mesure de la pression artérielle et enregistrement d'un ECG

- 3. Placer le smartphone sur le support pour smartphone du tensiomètre.**



Remarque

- Vérifier qu'il est bien positionné. Se reporter à la sous-section 3.2.

- 4. Appuyer sur le bouton [START/STOP] PA pour procéder à la mesure de la pression artérielle.**

Avant que la mesure ne commence, tous les symboles s'affichent sur l'affichage de la mesure de la PA.
Le brassard commence à se gonfler après quelques secondes.

5. Toucher les 4 électrodes comme montré dans l'image.

Relâcher vos mains. Placer vos pouces sur les électrodes supérieures et 2 ou plusieurs doigts sur chacune des électrodes latérales pour enregistrer votre ECG.

L'enregistrement de l'ECG démarre automatiquement dès que les doigts sont placés sur les électrodes.

Remarque

- Afin de réduire les bruits musculaires, poser vos bras sur une surface plane pour un meilleur soutien pendant l'enregistrement de l'ECG.
- Pour lier les deux résultats (mesures de la pression artérielle et enregistrements ECG) dans l'application, toucher les 4 électrodes dès que vous avez appuyé sur le bouton [START/STOP] PA.

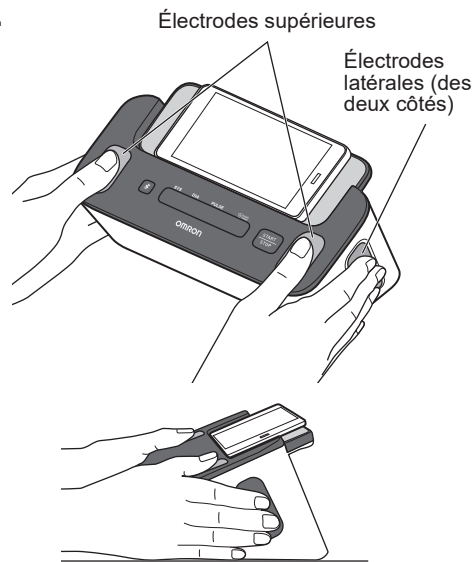

FR



6. Rester immobile et ne pas parler tant que la mesure et l'enregistrement se poursuivent.

3. Mesure de la pression artérielle et enregistrement d'un ECG

Mesure de la pression artérielle

- 1) Le symbole «  » clignote à chaque battement cardiaque.

Remarque

- Si le brassard est enroulé correctement autour du bras, le symbole «  » s'affiche.
 - Si le symbole «  » s'affiche, le brassard n'est pas mis en place correctement. Appuyer sur le bouton [START/STOP] PA pour éteindre le tensiomètre, puis mettre en place le brassard correctement.
- 2) Le brassard se dégonfle automatiquement dès que votre tensiomètre a détecté votre pression artérielle et la fréquence de votre pouls. Votre pression artérielle et la fréquence de votre pouls sont affichées sur le tensiomètre.
- 3) Dès que la mesure de la pression artérielle se termine, le résultat est transféré sur votre smartphone.

Remarque

- La fonction Bluetooth doit être activée sur le smartphone jumelé.

Affichage de la mesure de la PA pour la mesure de la pression artérielle

▼ DÉBUT



▼ GONFLAGE



▼ TERMINÉ



Enregistrement ECG

- 1) L'application entame un compte à rebours de 30 secondes et affiche l'onde ECG sur votre smartphone.
- 2) Une fois terminé l'enregistrement d'un ECG, le résultat de l'analyse ECG (Possibilité d'AFIB, Bradycardie, Tachycardie, Normale, Illisible, Non classifié ou autres messages) s'affiche sur l'écran de votre smartphone. Se reporter à la sous-section 1.5 pour plus de détails.
- 3) Le résultat de la mesure de pression artérielle apparaît également sur l'écran de votre smartphone. Cela peut prendre un certain temps.

Remarque

- L'enregistrement doit durer au moins 30 secondes et doit être analysé par les détecteurs. Vous pouvez modifier la durée de l'enregistrement si nécessaire. Se reporter à la sous-section 10.2.

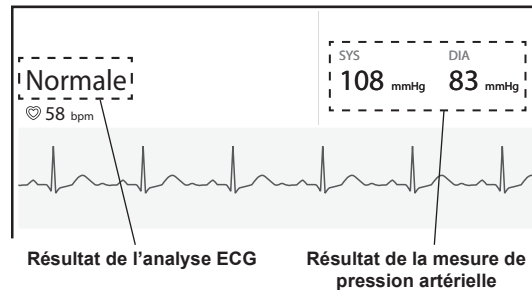

L'illustration utilisée est l'image de l'application. Elle est sujette à modification sans préavis.

3. Mesure de la pression artérielle et enregistrement d'un ECG

7. Libérer vos deux mains des électrodes et retirer le brassard.

Remarque

- Après avoir mesuré la pression artérielle et enregistré un ECG, vous pouvez rapidement ajouter des étiquettes telles que des symptômes, des activités ou des notes personnalisées dans l'application.

8. Appuyer sur le bouton [START/STOP] PA pour éteindre votre tensiomètre.

Remarque

- Votre tensiomètre s'éteint automatiquement après 2 minutes.
- Patienter 2 à 3 minutes entre deux mesures de la pression artérielle. Ce temps d'attente permet aux artères de se détendre et de revenir à leur état d'avant la mesure. Le temps d'attente nécessaire entre les mesures peut s'avérer plus long selon vos caractéristiques physiologiques.
- Votre tensiomètre stocke jusqu'à 90 mesures de pression artérielle dans la mémoire interne, mais les mesures précédentes ne peuvent pas être visualisées sur le tensiomètre.
- Si votre pression artérielle systolique est supérieure à 210 mmHg, réaliser une mesure manuelle de la pression artérielle. Se reporter à la section 7.
- Lorsque Bluetooth est activé, les mesures de la pression artérielle sont transférées sur votre smartphone dans l'heure qui suit la mesure de la pression artérielle. Pour transférer les mesures de la pression artérielle manuellement, se reporter à la section 6.

4. Mesure de la pression artérielle seule

Remarque

- Vous pouvez mesurer la pression artérielle sans jumelage avec un smartphone. Pour jumeler votre tensiomètre avec votre smartphone, se reporter à la sous-section 2.2.
- Pour une mesure de la pression artérielle avec enregistrement simultané d'un ECG, se reporter à la section 3.
- Pour l'enregistrement d'un ECG seul, se reporter à la section 5.

Précaution

- NE PAS utiliser ce tensiomètre en même temps qu'un autre équipement médical électrique. Cela risquerait de perturber le fonctionnement des dispositifs et/ou de provoquer des erreurs de mesure de la pression artérielle et/ou des enregistrements ECG.
- Rester immobile et NE PAS parler pendant la mesure de la pression artérielle.

1. Poser le brassard. Se reporter à la sous-section 3.1.

2. S'asseoir correctement. Se reporter à la sous-section 3.2.

3. Appuyer sur le bouton [START/STOP] PA pour procéder à la mesure de la pression artérielle.

Avant que la mesure ne commence, tous les symboles s'affichent sur l'affichage de la mesure de la PA. Le brassard commence à se gonfler après quelques secondes.

Remarque



- Pour arrêter une mesure de la pression artérielle, appuyer une fois sur le bouton [START/STOP] PA pour dégonfler le brassard.

4. Mesure de la pression artérielle seule

4. Rester immobile et ne pas parler tant que la mesure se poursuit.

- 1) Le symbole «  » clignote à chaque battement cardiaque.

Remarque

- Si le brassard est enroulé correctement autour du bras, le symbole «  » s'affiche.
- Si le symbole «  » s'affiche, le brassard n'est pas mis en place correctement. Appuyer sur le bouton [START/STOP] PA pour éteindre le tensiomètre, puis mettre en place le brassard correctement.

- 2) Le brassard se dégonfle automatiquement dès que votre tensiomètre a détecté votre pression artérielle et la fréquence de votre pouls.

Votre pression artérielle et la fréquence de votre pouls sont affichées sur le tensiomètre.

Remarque

- Si votre moniteur n'a pas été jumelé avec votre smartphone, ignorez les étapes 3) et 4).

- 3) Dès que la mesure est terminée, ouvrir l'application « OMRON connect » sur votre smartphone pour transférer vos mesures de pression artérielle.

Remarque

- La fonction Bluetooth doit être activée sur le smartphone jumelé.
- Lorsque Bluetooth est activé, les mesures de la pression artérielle sont transférées sur votre smartphone dans l'heure qui suit la mesure de la pression artérielle. Si vous devez transférer les mesures de la pression artérielle manuellement, se reporter à la section 6.

- 4) Vous pouvez visualiser vos mesures de pression artérielle dans l'application.

5. Retirer le brassard.

6. Appuyer sur le bouton [START/STOP] PA pour éteindre votre tensiomètre.

Remarque

- Votre tensiomètre s'éteint automatiquement après 2 minutes.
- Patienter 2 à 3 minutes entre deux mesures de la pression artérielle. Ce temps d'attente permet aux artères de se détendre et de revenir à leur état d'avant la mesure. Le temps d'attente nécessaire entre les mesures peut s'avérer plus long selon vos caractéristiques physiologiques.
- Votre tensiomètre stocke jusqu'à 90 mesures de pression artérielle dans la mémoire interne, mais les mesures précédentes ne peuvent pas être visualisées sur le tensiomètre.
- Si votre pression artérielle systolique est supérieure à 210 mmHg, réaliser une mesure manuelle de la pression artérielle. Se reporter à la section 7.

5. Enregistrement d'un ECG seul

Remarque

- Pour une mesure de la pression artérielle avec enregistrement simultané d'un ECG, se reporter à la section 3.
- Pour une mesure de la pression artérielle seule, se reporter à la section 4.



Précaution

- Rester immobile pendant l'enregistrement d'un ECG.
- Lorsque le bout de vos doigts est sec, l'enregistrement de l'ECG peut ne pas réussir. Si vos doigts sont secs, les humidifier à l'aide d'une serviette humide, d'une lotion à base d'eau ou de quelque chose de similaire.
- NE PAS enregistrer d'ECG avec des mains sales.
- Lors de l'enregistrement d'un ECG, veiller à placer le smartphone sur le support pour smartphone du tensiomètre. S'il n'est pas correctement placé sur le support pour smartphone, des problèmes de communication peuvent se produire entre le smartphone et le tensiomètre, et l'enregistrement de votre ECG ne pourra se faire correctement.

1. **S'asseoir correctement. Se reporter à la sous-section 3.2.**
2. **Ouvrir l'application « OMRON connect » sur votre smartphone.**
3. **Suivre les instructions pour lancer un enregistrement ECG sur le smartphone. Pour de plus amples détails, se reporter à la section « Aide » de l'application.**

4. Placer le smartphone sur le support pour smartphone du tensiomètre.

5. Toucher les 4 électrodes comme montré dans l'image.

Relâcher vos mains. Placer vos pouces sur les électrodes supérieures et 2 ou plusieurs doigts sur chacune des électrodes latérales pour enregistrer votre ECG.

L'enregistrement de l'ECG démarre automatiquement dès que les doigts sont placés sur les électrodes.

Remarque

- Afin de réduire les bruits musculaires, poser vos bras sur une surface plane pour un meilleur soutien pendant l'enregistrement de l'ECG.

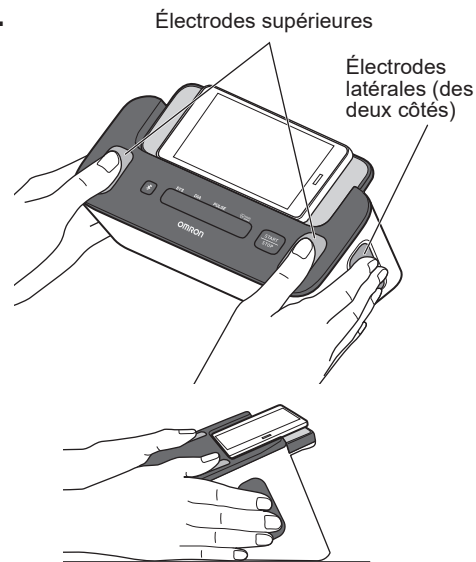

5. Enregistrement d'un ECG seul

6. Rester immobile jusqu'à la fin de la mesure.

- 1) L'application entame un compte à rebours de 30 secondes et affiche l'onde ECG sur votre smartphone.
- 2) Une fois terminé l'enregistrement d'un ECG, le résultat de l'analyse ECG (Possibilité d'AFIB, Bradycardie, Tachycardie, Normale, Illisible, Non classifié ou autres messages) s'affiche sur votre smartphone. Se reporter à la sous-section 1.5 pour plus de détails.

Remarque

- L'enregistrement doit durer au moins 30 secondes et doit être analysé par les détecteurs. Vous pouvez modifier la durée de l'enregistrement si nécessaire. Se reporter à la sous-section 10.2.

7. Libérer vos deux mains des électrodes.

Remarque

- Si vous avez accidentellement appuyé sur la touche [START/STOP] PA, appuyer à nouveau sur la touche pour arrêter la mesure de la pression artérielle.
- Après avoir enregistré un ECG, vous pouvez rapidement ajouter des étiquettes telles que des symptômes, des activités ou des notes personnalisées dans l'application.

6. Transfert manuel de vos mesures de pression artérielle

Dès qu'une mesure de la pression artérielle est terminée, ouvrir l'application « OMRON connect » sur votre smartphone pour transférer vos mesures de pression artérielle. Si vous devez transférer les mesures de la pression artérielle ultérieurement, essayer de le faire manuellement.

1. S'assurer que votre moniteur se trouve à moins de 5 m de votre smartphone.

2. Ouvrir l'application « OMRON connect » sur votre smartphone.

Remarque



- S'assurer que votre tensiomètre est éteint. S'il est allumé, appuyer sur le bouton [START/STOP] PA pour vider l'écran LCD.
-

3. Appuyer sur le bouton du tensiomètre pour transférer vos mesures de pression artérielle.

Si vos mesures de pression artérielle ont été transférées correctement, « OK » clignotera sur l'affichage de la mesure de la PA.

4. Appuyer sur le bouton [START/STOP] PA pour éteindre votre tensiomètre.

Remarque

- Le tensiomètre s'arrête automatiquement après 10 secondes.
- Ce tensiomètre stockera un maximum de 90 mesures de la pression artérielle. Les mesures de la pression artérielle enregistrées ne peuvent pas être visualisées sur l'affichage de la mesure de la PA du tensiomètre. Vous pouvez les visualiser dans l'application après le transfert. Lorsque le symbole «  » apparaît sur l'affichage de la mesure de la PA, la mémoire de stockage du tensiomètre est presque pleine. Transférer vos mesures de pression artérielle immédiatement avant qu'elles ne soient supprimées.
- Lorsque le symbole «  off » apparaît sur l'affichage de la mesure de la PA du tensiomètre, activer le Bluetooth sur votre tensiomètre. Se reporter à la sous-section 8.1.
- Une fois que vous les avez envoyées vers l'application, les mesures de la pression artérielle ne peuvent plus être envoyées à l'application ou au smartphone.

7. Mesure manuelle de la pression artérielle

Si votre pression artérielle systolique est supérieure à 210 mmHg, réaliser une mesure manuelle de la pression artérielle.

Se préparer à prendre une mesure de la pression artérielle en vous référant aux sous-sections 3.1 et 3.2.

Et appuyer sur le bouton [START/STOP] PA.

Lorsque le brassard commence à se gonfler, appuyer sur le bouton [START/STOP] PA et le maintenir enfoncé jusqu'à ce que le tensiomètre atteigne une pression de gonflage supérieure de 30 à 40 mmHg à votre pression artérielle systolique attendue.

Remarque

- Ne pas gonfler à plus de 299 mmHg.
- Il est impossible d'enregistrer un ECG simultanément pendant une mesure manuelle de la pression artérielle.

⚠ Précaution

- Le gonflage du brassard à une pression plus élevée que nécessaire peut provoquer des ecchymoses sur le bras à l'endroit où le brassard est posé.

Fonctionnement

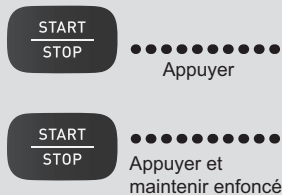

Relâchez le bouton [START/STOP] PA lorsque la mesure atteint une valeur supérieure à 30 à 40 mmHg par rapport à la pression artérielle SYS attendue.

Affichage de la mesure de la PA

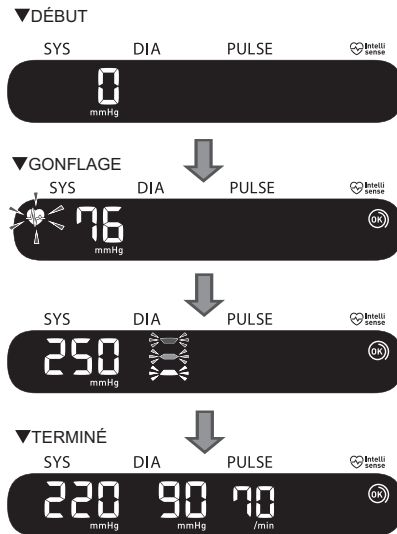

8. Autres réglages du tensiomètre

8.1 Désactivation/activation de la fonction Bluetooth

Désactiver la fonction Bluetooth du tensiomètre dans les lieux suivants où l'utilisation d'appareils sans fil est interdite.

- Avion
- Hôpitaux
- À l'étranger

La fonction Bluetooth est activée par défaut.



1. **Votre tensiomètre étant éteint, appuyer sur le bouton  du tensiomètre et le maintenir enfoncé pendant plus de 10 secondes.**

« oFF » apparaît sur l'affichage de la mesure de la PA.



2. **Appuyer sur le bouton [START/STOP] PA pour éteindre votre tensiomètre.**

Remarque

- Lorsque la fonction Bluetooth est désactivée et que l'affichage de la mesure de la PA est actif, le symbole « off » apparaît.
- Pour activer la fonction Bluetooth, appuyer sur le bouton  et le maintenir enfoncé pendant plus de 2 secondes.
« on » apparaît sur l'affichage de la mesure de la PA.
- Votre tensiomètre s'éteint automatiquement après 2 minutes.

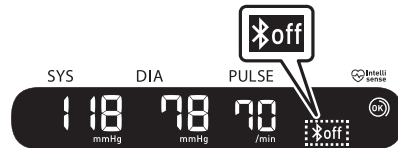

8. Autres réglages du tensiomètre

8.2 Restauration des réglages par défaut de votre tensiomètre

Pour supprimer toutes les informations enregistrées dans votre tensiomètre, suivre les instructions ci-dessous. S'assurer que votre tensiomètre est éteint.

1. **Tout en maintenant le bouton  enfoncé, appuyer sur le bouton [START/STOP] PA et le maintenir enfoncé pendant plus de 10 secondes.**



2. **Relâcher le bouton  et le bouton [START/STOP] PA lorsque « CLr » apparaît sur l'affichage de la mesure de la PA.**

Votre tensiomètre revient aux réglages par défaut.



3. **Appuyer sur le bouton [START/STOP] PA pour éteindre votre tensiomètre.**

Remarque

- Le rétablissement des réglages par défaut du tensiomètre ne supprime pas les informations contenues dans l'application.
- Votre tensiomètre s'éteint automatiquement après 2 minutes.
- Vous devrez effectuer un nouveau jumelage de votre tensiomètre lorsque vous l'utiliserez à nouveau. Sans nouveau jumelage, vos mesures de la pression artérielle ne seront pas transférées dans l'application.

9. Suivi de votre mémoire dans l'application

Pour suivre vos mémoires, ouvrir l'application « OMRON connect » et suivre les instructions.

9.1 Suivi de vos enregistrements ECG

1. Appuyer sur la section « Électrocardiogramme » de l'écran d'accueil pour afficher une liste de tous les enregistrements ECG présents sur votre smartphone (à l'exclusion de ceux qui ont été supprimés précédemment).
2. Appuyer sur l'enregistrement ECG que vous souhaitez visualiser.

Remarque

- L'application « OMRON connect » dispose de fonctions d'envoi par e-mail, d'impression et de suppression des enregistrements ECG. Pour utiliser ces fonctions, se reporter aux instructions de l'application.

9.2 Suivi de vos mesures de pression artérielle

1. Appuyer sur la section « Électrocardiogramme » de l'écran d'accueil pour afficher toutes les mesures de la pression artérielle présentes sur votre smartphone (à l'exclusion de celles qui ont été supprimées précédemment).

Remarque

- Les mesures de la pression artérielle enregistrées ne peuvent pas être visualisées sur l'affichage de la mesure de la PA du tensiomètre. Vous pouvez les visualiser dans l'application après le transfert.

10. Réglages ECG et ajustements dans l'application

Pour les réglages et les ajustements, ouvrir l'application « OMRON connect » et suivre les instructions.

10.1 Consultation des enregistrements - Ajustements

Filtre amélioré

Le filtre amélioré supprime le bruit dans l'ECG. Dans l'écran de consultation de l'ECG, appuyer sur le graphique, puis modifier le réglage du filtre.

Inversion de l'enregistrement ECG

Il est possible d'inverser l'orientation d'un ECG en particulier. Dans l'écran de consultation de l'ECG, appuyer sur le graphique, puis inverser le graphique.

10.2 Réglages ajustables

Pour accéder aux réglages, appuyer sur « Appareils » dans le menu de l'application. Sélectionner votre dispositif et modifier vos réglages.

Durée

La durée d'enregistrement est la durée maximale d'un seul enregistrement ECG. Par exemple, si la durée d'enregistrement est fixée à 30 secondes, l'application cessera automatiquement d'enregistrer après 30 secondes de collecte de données. La durée est fixée à 30 secondes par défaut.

Filtre secteur

Le filtre secteur élimine toute interférence secteur de l'ECG ; il doit être réglé pour correspondre à la fréquence du courant alternatif (CA) local, 50 Hz ou 60 Hz.

11. Messages d'erreur et dépannage



Si l'un des problèmes suivants survient pendant une mesure de la pression artérielle et un enregistrement ECG, vérifier que le moniteur se trouve à 30 cm de tout autre dispositif électrique, à l'exception du smartphone qui est utilisé avec le tensiomètre. Par exemple, les prises électriques, les PC, les écrans de PC ou d'autres dispositifs sans fil tels que les routeurs Wi-Fi qui émettent des fréquences radio. Si le problème persiste, se reporter au tableau ci-dessous.





Tensiomètre et mesures de la pression artérielle

FR





| Affichage de la mesure de la PA / Problème | Cause possible | Solution |
|---|---|--|
|  s'affiche OU le brassard ne se gonfle pas. | Le bouton [START/STOP] PA a été utilisé alors que le brassard n'est pas en place. | Appuyer une nouvelle fois sur le bouton [START/STOP] PA pour éteindre le tensiomètre. Après avoir inséré la prise de gonflage fermement et avoir posé le brassard correctement, appuyer sur le bouton [START/STOP] PA. |
| | La prise de gonflage n'est pas entièrement insérée dans le tensiomètre. | Brancher la prise de gonflage fermement. Se reporter à la sous-section 3.1. |
| | Le brassard n'est pas correctement posé. | Poser le brassard correctement, puis effectuer une nouvelle mesure. Se reporter à la sous-section 3.1. |
| | Le brassard laisse échapper de l'air. | Remplacer le brassard par un brassard neuf. Contacter votre détaillant ou votre revendeur OMRON. |



11. Messages d'erreur et dépannage

| Affichage de la mesure de la PA / Problème | Cause possible | Solution |
|--|---|--|
|  s'affiche OU il est impossible d'effectuer une mesure après gonflage du brassard. | Vous bougez ou parlez pendant une mesure et le brassard ne se gonfle pas suffisamment. | Rester immobile et ne pas parler pendant la mesure de la pression artérielle. Si « E2 » apparaît à plusieurs reprises, gonfler le brassard manuellement jusqu'à ce que la pression systolique soit de 30 à 40 mmHg supérieure aux résultats de mesure précédents. Se reporter à la section 7. |
| | La pression systolique étant supérieure à 210 mmHg, il est impossible de réaliser une mesure. | |
|  s'affiche | Le brassard a été gonflé au-delà de la pression maximale admissible. | Ne pas toucher le brassard et/ou plier le tuyau à air pendant une mesure. Pour gonfler le brassard manuellement, se référer à la section 7. |
|  s'affiche | Vous bougez ou parlez pendant la mesure. Les vibrations perturbent la mesure. | Rester immobile et ne pas parler pendant la mesure. |

| Affichage de la mesure de la PA / Problème | Cause possible | Solution |
|---|--|---|
|  s'affiche | Le pouls n'est pas détecté correctement. | Poser le brassard correctement, puis effectuer une nouvelle mesure. Se reporter à la sous-section 3.1. Rester immobile et s'asseoir correctement pendant la mesure. |
|  s'affiche | | |
|  s'affiche | | |
|  ne clignote pas pendant une mesure. | | |
|  s'affiche | Le tensiomètre a mal fonctionné. | Appuyer à nouveau sur le bouton [START/STOP] PA. Si « Er » continue à s'afficher, contacter votre détaillant ou votre revendeur OMRON. |

11. Messages d'erreur et dépannage

| Affichage de la mesure de la PA / Problème | Cause possible | Solution |
|--|--|---|
|  s'affiche | Le tensiomètre ne peut pas se connecter à un smartphone ni transmettre correctement les mesures de la pression artérielle. | Suivre les indications fournies dans l'application « OMRON connect ». Si le symbole « Err » s'affiche encore après la vérification de l'application, contacter votre détaillant ou votre revendeur OMRON. |
|  clignote | Le tensiomètre est en attente de jumelage avec le smartphone. | Se reporter à la sous-section 2.2 pour le jumelage de votre tensiomètre avec votre smartphone, ou appuyer sur le bouton [START/STOP] PA pour annuler le jumelage et éteindre votre tensiomètre. |
|  clignote | Le tensiomètre est prêt à transférer les mesures de la pression artérielle sur le smartphone. | Ouvrir l'application « OMRON connect » pour transférer vos mesures de pression artérielle. |
|  clignote | La mémoire de stockage interne des mesures de pression artérielle est presque pleine. | Jumeler avec l'application « OMRON connect » ou transférer vos mesures de pression artérielle dans l'application pour pouvoir les conserver en mémoire dans l'application. Ce symbole d'erreur disparaîtra. |
|  s'affiche | La mémoire de stockage interne des mesures de pression artérielle est totalement pleine. | |

| Affichage de la mesure de la PA / Problème | Cause possible | Solution |
|--|--|---|
|  s'affiche | Les piles sont faibles. | Il est recommandé de remplacer les 4 piles par des neuves. Se reporter à la sous-section 2.1. |
|  s'affiche ou le tensiomètre s'éteint accidentellement pendant une mesure. | Les piles sont épuisées. | Remplacer immédiatement les 4 piles par des piles neuves. Se reporter à la sous-section 2.1. |
| Rien ne s'affiche sur l'affichage de la mesure de la PA du tensiomètre. | Les polarités des piles ne sont pas correctement alignées. | Vérifier que les piles sont correctement installées. Se reporter à la sous-section 2.1. |
| Les résultats de mesure de la pression artérielle semblent trop hauts ou trop bas. | La pression artérielle varie constamment. De nombreux facteurs, y compris le stress, l'heure de la journée et/ou la façon dont vous posez le brassard, peuvent avoir une incidence sur votre pression artérielle. Se reporter aux sous-sections 2.3, 3.1 et 3.2. | |
| Un autre problème se produit. | Appuyer sur le bouton [START/STOP] PA pour éteindre le tensiomètre, puis une nouvelle fois pour effectuer une mesure de la pression artérielle. Si le problème persiste, retirer toutes les piles et attendre 30 secondes. Réinstaller ensuite les piles. Si le problème persiste, contacter votre détaillant ou votre revendeur OMRON. | |

11. Messages d'erreur et dépannage

enregistrements ECG

| Problème | Solution |
|---|---|
| J'ai beaucoup d'artefacts, de bruit, d'interférences ou je ne peux pas voir l'ECG dans mon enregistrement ECG. | <p>Vérifier que l'application « OMRON connect » a accès au microphone du smartphone. Ouvrez les réglages de votre smartphone, et activer le microphone de l'application.</p> <p>Essayer les conseils suivants pour obtenir un enregistrement ECG de la meilleure qualité :</p> <ul style="list-style-type: none">• Essuyer les électrodes du tensiomètre avec un désinfectant à base d'alcool.• Si les mains sont très sèches, utiliser une lotion à base d'eau avant d'effectuer l'enregistrement.• Détendez les bras et les mains pour réduire le bruit musculaire. Les deux bras doivent reposer confortablement sur une table.• S'assurer que votre smartphone n'est pas en train de se charger/synchroniser et ne pas utiliser de casque ou tout autre dispositif connecté avec votre smartphone pendant l'enregistrement de l'ECG.• S'assurer que le smartphone et l'utilisateur restent immobiles pendant les enregistrements ECG. Tout mouvement pendant les enregistrements provoquera du bruit dans le tracé. |
| Le symbole HUD est caché lorsque je fais pivoter mon smartphone | <p>Le symbole de l'affichage tête haute (HUD) peut parfois être partiellement masqué lorsque vous faites pivoter votre smartphone alors qu'il est occupé. Ce n'est pas un problème ; le symbole HUD vous indique simplement que l'application fonctionne. Cela n'a pas d'incidence sur votre enregistrement ECG ni sur aucune de vos informations.</p> |
| Je vois de grands pics au début de mon enregistrement ECG | <p>De grandes quantités de bruit/artefacts peuvent être observées pendant les premières millisecondes d'un enregistrement ECG lorsque le filtre amélioré recherche votre rythme cardiaque. C'est très rare et ne dure que jusqu'à ce que votre premier battement de cœur soit visible dans l'application ; cela n'affecte pas le reste de votre enregistrement ECG.</p> |
| Un autre problème de communication se produit. | <p>Suivre les instructions affichées sur le smartphone ou consulter la section « Aide » de l'application « OMRON connect » pour obtenir de l'aide. Si le problème persiste, contacter votre détaillant ou votre revendeur OMRON.</p> |

12. Maintenance

12.1 Maintenance

Pour protéger votre tensiomètre contre des dommages éventuels, procéder comme suit :

- Toute modification non autorisée par le fabricant annulera la garantie utilisateur.



Précaution

- NE PAS démonter ou tenter de réparer le tensiomètre ou d'autres composants. Cela risquerait de provoquer des erreurs de mesure de la pression artérielle et/ou des enregistrements ECG.

12.2 Stockage

Conserver le tensiomètre et les autres composants dans l'étui de rangement lorsqu'ils ne sont pas utilisés.

- Conserver votre tensiomètre et ses composants dans un endroit propre et sûr.

12. Maintenance

1. Plier délicatement le tuyau à air dans le brassard.

Remarque

- Ne pas plier ou tordre excessivement le tuyau à air.

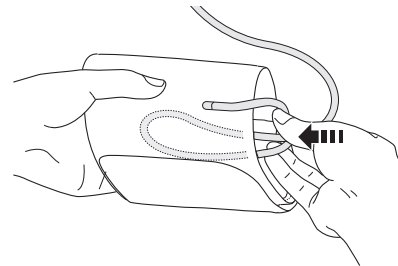

Précaution

- Pour débrancher la prise de gonflage, tirer la prise de gonflage en plastique à la base du tuyau, et non le tuyau lui-même.

2. Placer à deux mains le tensiomètre et les autres composants dans l'étui de rangement.

Ne pas stocker votre tensiomètre et les autres composants :

- Si le tensiomètre et les autres composants sont mouillés.
- Dans des endroits soumis à des températures extrêmes, à l'humidité, à la lumière directe du soleil, à la poussière ou à des vapeurs corrosives telles que l'eau de Javel.
- Dans des endroits exposés à des vibrations ou à des chocs.

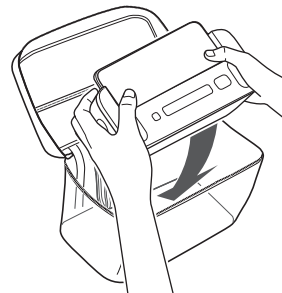

12.3 Essuyage

- Ne pas utiliser de produits nettoyants abrasifs ou volatils.
- Utiliser un chiffon doux et sec ou un chiffon doux imprégné de détergent doux (neutre) pour essuyer le tensiomètre et le brassard, puis les essuyer avec un chiffon sec.
- Lorsque les électrodes sont sales, utiliser un chiffon doux ou un coton-tige humidifié avec un désinfectant à base d'alcool pour les essuyer.
- Ne pas utiliser d'alcool pour essuyer les autres parties. Ne l'utiliser que pour essuyer les électrodes.
- Ne pas laver ou immerger votre tensiomètre et le brassard ou les autres composants dans l'eau.
- Ne pas utiliser d'essence, de diluant ou autre solvant pour nettoyer votre tensiomètre, le brassard et les autres composants.

12.4 Étalonnage et entretien

- Des tests rigoureux ont été réalisés afin de garantir la précision de ce tensiomètre et de lui assurer une longue durée de vie.
- Il est généralement recommandé de faire inspecter l'appareil tous les deux ans afin de garantir son bon fonctionnement et sa précision. Veuillez contacter votre revendeur OMRON agréé ou le service clientèle d'OMRON à l'adresse indiquée sur l'emballage ou dans la documentation fournie.

13. Accessoires en option

Brassard

Circonférence du bras
entre 17 et 22 cm

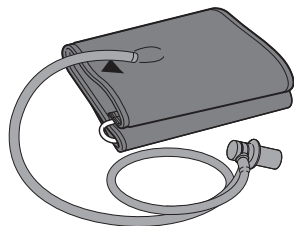

Modèle (réf.) : Petit brassard CS2 (HEM-CS24-E)

Circonférence du bras
entre 22 et 42 cm

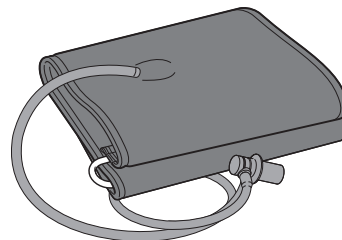

Modèle : HEM-RML31

• Identique au brassard fourni avec le produit.

Remarque

• Ne pas jeter la prise de gonflage. La prise de gonflage peut être utilisée pour le brassard en option.

14. Spécifications

| | |
|---|---|
| Catégorie de produit | Sphygmomanomètres électroniques avec fonction d'électrocardiographe |
| Description du produit | Tensiomètre automatique brassard Électrocardiogramme à un fil Complete (HEM-7530T-E3) |
| Modèle (réf.) | Complete (HEM-7530T-E3) |
| Affichage de la mesure de la PA | Affichage numérique LCD |
| Mode de fonctionnement | Fonctionnement continu |
| Classification IP | IP 21 |
| Valeur nominale | 6 V c.c. 4 W |
| Source d'alimentation | 4 piles alcalines « AA » 1,5 V |
| Durée de vie des piles | Environ 300 mesures (avec piles alcalines neuves) |
| Durée de vie | Tensiomètre : 5 ans ou 30 000 utilisations, à la première des deux échéances. Brassard : 5 ans ou 10 000 utilisations, à la première des deux échéances. |
| Conditions d'utilisation | +10 °C à +40 °C / 15 à 90 % HR (sans condensation) / 800 à 1060 hPa |
| Conditions de stockage et de transport | -20 °C à +60 °C / 10 à 90 % HR (sans condensation) |
| Poids | Tensiomètre : environ 550 g sans les piles Brassard : environ 170 g |
| Dimensions | Tensiomètre : environ 232 mm (p) × 98 mm (h) × 123 mm (l) Brassard : environ 145 mm × 594 mm (tuyau à air : 750 mm) |
| Pièce appliquée | Type BF (brassard), Type CF (électrodes) |
| Protection contre les chocs électriques | Équipement ME avec alimentation interne |
| Température maximale de la pièce appliquée | Inférieure à +48 °C |
| Contenu | Tensiomètre, brassard (HEM-RML31), étui de rangement, 4 piles alcalines « AA », mode d'emploi, journal de pression artérielle |

14. Spécifications

Mesure de la pression artérielle

Plage de pressions du brassard

0 à 299 mmHg

Plage de mesure de la pression artérielle

SYS : 60 à 260 mmHg

DIA : 40 à 215 mmHg

Plage de mesure du pouls

40 à 180 pulsations/min.

Précision

Pression : ± 3 mmHg

Pouls : ± 5 % de la mesure affichée

Gonflage

Automatique par une pompe électrique

Dégonflage

Soupape de régulation automatique de la pression

Méthode de mesure

Méthode oscillométrique

Méthode de transmission

Bluetooth[®] Low Energy

Communication sans fil

Plage de fréquences : 2,4 GHz (2400 - 2483,5 MHz)

Modulation : GFSK

Puissance apparente rayonnée : <20 dBm

Circonférence du brassard applicable au tensiomètre

17 à 42 cm (brassard inclus : 22 à 42 cm)

Mémoire interne

Stocke un maximum de 90 mesures de la pression artérielle

Enregistrement ECG

Caractéristiques de performance

Piste ECG : 1 piste

Plage dynamique d'entrée : 10 mV crête à crête

Circuits

Réponse en fréquence : 0,67 Hz à 40 Hz

CMRR : > 60 dB

Impédance d'entrée : > 10 M Ω

Sortie

Modulation : tonalité audio ultrasonique modulée en fréquence

Fréquence centrale : 19 kHz

Indice de modulation : 200 Hz/mV

Précision de l'algorithme Afib

Sensibilité ≥ 90 % et spécificité ≥ 90 %
 La sensibilité et la spécificité sont contrôlées conformément aux exigences des normes
 EN 60601-2-47:2015 / CEI 60601-2-47:2012.

Précision du rythme cardiaque

± 5 du relevé de battements affiché (état normal, bradycardie, tachycardie)

Remarque

- Ces spécifications sont sujettes à modification sans préavis.
- Ce tensiomètre est conforme aux exigences de la norme EN ISO 81060-2:2014 et est conforme aux normes EN ISO 81060-2:2019+A1:2020+A2:2024 (à l'exception des patientes enceintes et souffrant de pré-éclampsie). Lors de l'étude de validation clinique, K5 a été utilisé sur 85 sujets afin de déterminer la pression artérielle diastolique.
- La classification IP indique le degré de protection procuré par les enveloppes conformément à la norme CEI 60529. Ce tensiomètre est protégé contre les corps étrangers solides d'un diamètre de 12,5 mm et plus comme un doigt, et contre la chute en verticale de gouttes d'eau qui peuvent causer des problèmes dans des conditions de fonctionnement normal.
- Le mode de fonctionnement est classifié conformément à la norme CEI 60601- 1.
- Le rythme cardiaque affiché lors de l'acquisition de l'ECG est une moyenne sur les 5 dernières secondes.
- Le rythme cardiaque affiché dans la consultation et dans les rapports est le rythme cardiaque moyen sur l'ensemble de l'enregistrement ECG.
- Le rythme cardiaque pendant l'enregistrement d'un ECG a une plage de 30 bpm à 300 bpm, et une résolution de 1 bpm.
- La communication avec un appareil intelligent est jumelée et cryptée conformément aux spécifications Bluetooth Low Energy. Le jumelage demande une interaction de l'utilisateur.

**À propos des interférences de communication sans fil**

L'option Bluetooth du produit est utilisée pour se connecter à des applications dédiées sur des appareils mobiles afin de synchroniser les données de date/heure de l'appareil mobile avec le produit, et pour synchroniser les données de mesure du produit avec l'appareil mobile. Le traitement ultérieur des données sur l'appareil mobile est laissé à la discrétion de l'utilisateur. Ce produit fonctionne dans une bande ISM sans licence à 2,4 GHz où toute tierce partie peut intercepter les ondes radio, délibérément ou accidentellement, dans un but inconnu. Si ce produit est utilisé à proximité d'autres appareils sans fil comme un four à micro-ondes et un LAN sans fil, utilisant la même bande de fréquences que ce produit, il est possible que des interférences se produisent. Si c'est le cas, arrêter les autres appareils ou éloigner ce produit des autres appareils sans fil avant d'essayer de l'utiliser.

15. Garantie limitée

Merci d'avoir acheté un produit OMRON. Ce produit est fabriqué à l'aide de matériaux de haute qualité et les plus grands soins ont été apportés à sa fabrication.

Il est conçu pour vous apporter un haut niveau de confort, à condition de l'utiliser et de l'entretenir correctement, conformément aux indications du mode d'emploi.

Ce produit est garanti par OMRON pour une période de 5 ans après la date d'achat. La qualité de la fabrication, de la main d'œuvre et des matériaux est garantie par OMRON. Pendant cette période de garantie, OMRON réparera ou remplacera le produit défectueux ou tout pièce défectueuse sans facturer la main d'œuvre ni les pièces.

La garantie ne couvre aucun des éléments suivants :

- A. Frais et risques liés au transport.
- B. Coûts des réparations et/ou des défauts résultant de réparations effectuées par des personnes non agréées.
- C. Contrôles et maintenance périodiques.
- D. Défaillance ou usure de pièces optionnelles ou d'autres accessoires autres que l'appareil principal lui-même, à moins que cela ne soit explicitement garanti ci-dessus.
- E. Coûts résultant de la non-acceptation d'une réclamation (ces coûts seront facturés).
- F. Dommages quelconques, y compris dommages personnels d'origine accidentelle ou résultant d'une utilisation inappropriée.
- G. Le service d'étalonnage n'est pas inclus dans la garantie.
- H. Les pièces optionnelles ont une garantie de un (1) an à partir de la date d'achat. Les pièces optionnelles comprennent, sans y être limitées, les éléments suivants : brassard et tuyau du brassard.

Si un entretien au titre de la garantie est requis, s'adresser au détaillant chez lequel le produit a été acheté ou à un revendeur OMRON agréé. Pour les adresses, se référer à l'emballage/à la documentation du produit ou à votre détaillant spécialisé. Si vous rencontrez des difficultés à trouver des services clientèle OMRON, rendez-vous sur notre site Internet (www.omron-healthcare.com) pour trouver leurs coordonnées.









La réparation ou le remplacement sous garantie ne donne pas droit à une extension ou à un renouvellement de la période de garantie.

La garantie ne s'applique que si le produit complet est retourné, accompagné de la facture/du ticket de caisse d'origine établi(e) au nom du consommateur par le détaillant.

16. Conseils et déclaration du fabricant











- Ce tensiomètre est conçu conformément à la norme européenne EN1060, Tensiomètres non invasifs Partie 1 : Exigences générales et Partie 3 : Exigences complémentaires pour les systèmes électromécaniques de mesure de la pression artérielle.
- OMRON HEALTHCARE Co., Ltd., déclare par la présente que le type d'équipement radio HEM-7530T-E3 est conforme à la directive 2014/53/UE. Le texte intégral de la déclaration de conformité UE peut être consulté à l'adresse Internet suivante : www.omron-healthcare.com
- Ce produit OMRON est fabriqué selon le système de qualité strict d'OMRON HEALTHCARE Co., Ltd., Japon.
- Signaler au fabricant et aux autorités compétentes de l'État membre dans lequel vous êtes établi tout incident grave qui s'est produit impliquant cet appareil.

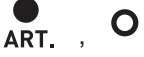

FR

| Description des symboles | | | |
|---|---|--|--------------------------------------|
|  | Pièce appliquée - Type BF, Type CF Degré de protection contre les chocs électriques (courant de fuite) |  | Numéro de LOT |
| IP XX | Degré de protection selon CEI 60529 |  | Identifiant unique des dispositifs |
|  | Marquage CE |  | Dispositif médical |
|  | Marquage UKCA |  | Limitation d'humidité |
|  | Limitation de température |  | Limitation de pression atmosphérique |

FR59

16. Conseils et déclaration du fabricant

| Description des symboles | | | |
|---|---|--|---|
|  | Technologie protégée par la marque de commerce OMRON pour la mesure de la pression artérielle | QUALITY PASS ,  | Marque de contrôle de la qualité du fabricant |
|  | Identificateur des brassards compatibles avec l'appareil | LATEX FREE | Ne contient pas de latex de caoutchouc naturel |
|  | Indicateur de positionnement du brassard pour le bras gauche |  | Circonférence du bras |
|  | Repère sur le brassard, à positionner au-dessus de l'artère |  | L'utilisateur doit suivre attentivement ce mode d'emploi pour votre sécurité. (Fond : bleu) |
|  | Pointeur de plage et position d'alignement sur l'artère brachiale |  | Indique des niveaux de rayonnement non ionisant, potentiellement dangereux, généralement élevés, ou un équipement ou des systèmes, par exemple dans le domaine médical électrique, incluant des émetteurs RF ou utilisant intentionnellement de l'énergie électromagnétique RF pour le diagnostic ou le traitement. |
|  | Courant continu | | |
|  | Pile |  | Date de fabrication |

| Description des symboles | | |
|---|--|--|
|  | <p>Indicateur de plage de circonférence du bras, pour la sélection de la taille de brassard adaptée</p> |  |
|  | <p>Marque de recyclage X : Numérotation des matériaux Y : Abréviation pour les matériaux Voir 97/129/CE pour plus d'informations.</p> | |

Informations importantes sur la compatibilité électromagnétique (CEM)

HEM-7530T-E3 est conforme à la norme EN60601-1-2:2015+A1:2021 Compatibilité électromagnétique (CEM).
D'autres documents relatifs à la norme CEM sont disponibles sur www.omron-healthcare.com. Se reporter aux informations relatives à la norme CEM pour HEM-7530T-E3, disponibles sur le site Web.

16. Conseils et déclaration du fabricant

Mise au rebut correcte de ce produit (déchets d'équipements électriques et électroniques)

Ce marquage sur le produit ou sa documentation indique qu'il ne doit pas être éliminé en fin de vie utile avec les autres déchets ménagers.

La mise au rebut incontrôlée des déchets pouvant porter préjudice à l'environnement ou à la santé humaine, veuillez séparer ce produit des autres types de déchets et le recycler de façon responsable. Vous favoriserez ainsi la réutilisation durable des ressources matérielles.



Les particuliers sont invités à contacter le distributeur leur ayant vendu le produit ou à se renseigner auprès de leur mairie/maison communale pour savoir où et comment ils peuvent rapporter ce produit afin qu'il soit recyclé dans le respect de l'environnement.

Les entreprises sont invitées à contacter leur fournisseur et à consulter les conditions de leur contrat de vente. Ce produit ne doit pas être mis au rebut avec les autres déchets commerciaux.

La marque verbale et les logos **Bluetooth**[®] sont des marques déposées détenues par Bluetooth SIG, Inc. et l'utilisation de ces marques par OMRON HEALTHCARE Co., Ltd. se fait sous licence.

Apple et le logo Apple sont des marques commerciales d'Apple Inc., déposées aux États-Unis et dans d'autres pays et régions. App Store est une marque de service d'Apple Inc.



Google Play et le logo Google Play sont des marques commerciales de Google LLC.

La marque verbale et le logo AliveCor[®] sont détenus par AliveCor, Inc. et sont utilisés avec sa permission.

Brevets américains et brevets en instance : 8,509,882 ; 9,649,042 ; 8,301,232 ; 2017/0215755 ; 9,247,911 ; 9,681,814 ; 2017/0215756.

Les autres marques commerciales et noms de marque sont ceux de leurs détenteurs respectifs.

<https://www.omron-healthcare.com/>

| | | | | |
|---|--|--|---|---|
|  | Manufacturer | Fabricant | Hersteller | OMRON HEALTHCARE Co., Ltd. 53, Kunotsubo, Terado-cho, Muko, KYOTO, 617-0002 JAPAN |
|  | EU-representative | Mandataire dans l'UE | EU-Repräsentant | OMRON HEALTHCARE EUROPE B.V. Wegalaan 73, 2132 JD Hoofddorp, THE NETHERLANDS www.omron-healthcare.com |
| | Importer in EU | Importateur dans l'UE | Importeur in der EU | |
| | Production Facility | Site de production | Produktionsstätte | OMRON HEALTHCARE Co., Ltd. Matsusaka Factory 1855-370, Kubo-cho, Matsusaka-shi, Mie, 515-8503 Japan |
| | Subsidiary | Succursale | Niederlassung | OMRON HEALTHCARE UK LTD. Opal Drive, Fox Milne, Milton Keynes, MK15 0DG, UK www.omron-healthcare.com/distributors |
| | Importer in the United Kingdom and UK responsible person | Importateur au Royaume-Uni et la personne responsable au Royaume-Uni | Importeur im Vereinigten Königreich und Verantwortliche Person für UK | |
| | Subsidiaries | Succursales | Niederlassungen | OMRON MEDIZINTECHNIK HANDELSGESELLSCHAFT mbH OMRON SANTÉ FRANCE SAS www.omron-healthcare.com/distributors |

Made in Japan / Fabriqué au Japon / Hergestellt in Japan

Issue Date / Date de publication / Ausgabedatum : 2025-04-10

IM1-HEM-7530T-E3-04-10/2024

5648435-8E