

M6 Comfort AFib (HEM-7380-E)

ام6 كومفورت افيب

Automatic Upper Arm Blood Pressure Monitor

Tensiomètre automatique brassard

Automatisches Oberarm-Blutdruckmessgerät

Misuratore automatico di pressione arteriosa da braccio

Monitor de presión arterial automático de brazo

Automatische bovenarmbloeddrukmeter

Измеритель артериального давления и частоты пульса автоматический

Otomatik Üst Kol Kan Basıncı Ölçüm Cihazı

جهاز قياس ضغط الدم الالي القابل للتثبيت بأعلى الذراع

Instruction Manual 1: Safety and Other Information

Mode d'emploi 1 : Sécurité et autres informations

Gebrauchsanweisung 1: Sicherheitshinweise und andere Informationen

Manuale di istruzioni 1: Sicurezza e altre informazioni

Manual de instrucciones 1: Seguridad y otra información

Gebruiksaanwijzing 1: Veiligheid en andere informatie

Руководство по эксплуатации 1: Информация о безопасности и другие сведения

Kullanım kılavuzu 1: Güvenlik bilgileri ve diğer bilgiler

دليل الإرشادات 1: الأمان ومعلومات أخرى

All for Healthcare

 Intelli
sense AFib

UK
CA
0086

CE 0197

EN

FR

DE

IT

ES

NL

RU

TR

AR

Symbols

Symboles / Symbole / Simboli /
Símbolos / Symbolen / Символы /
Semboller / الرموز

Overview

FR Présentation générale
DE Überblick
IT Presentazione del prodotto
ES Descripción general

NL Overzicht
RU Описание
TR Genel Bakış
AR نظرة عامة

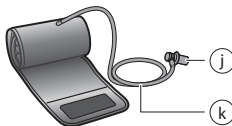
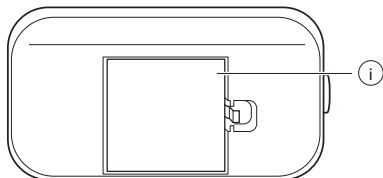
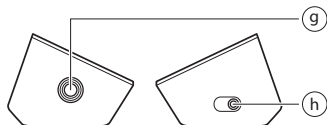
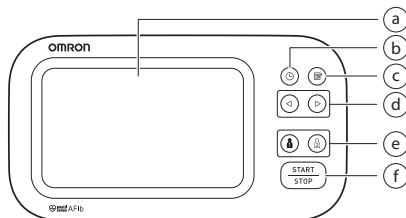

| | | | |
|----------|--|---|---|
| a | Display Affichage Display Display | Display Pantalla Scherm الشاشة | Дисплей Ekran الشاشة |
| b | [Date/Time setting] button Bouton [Réglage de la date et de l'heure] Taste zur Einstellung von Datum/Uhrzeit Pulsante [Impostazione data/ora] Botón [Ajuste de fecha/hora] Knop [Instelling datum/tijd] Кнопка [Установка даты/времени] [Tarih/Saat ayarı] düğmesi الزر [ضبط التاريخ/الوقت] | | |
| c | [Memory] button Bouton [Mémoire] Taste [Speicher] Pulsante [Memoria] Botón [Memoria] | | Knop [Geheugen] Кнопка [Память] [Hafıza] düğmesi الزر [الذاكرة] |
| d | [Forward]/[Backward] buttons Boutons [Avant]/[Arrière] Vor-/Zurück-Tasten Pulsanti [Avanti]/[Indietro] Botones [Siguiete]/[Atrás] Knoppen [Vooruit]/[Terug] Кнопки [Вперед]/[Назад] [İleri]/[Geri] düğmeleri الزران [التقدم/الرجوع] | | |
| e | [User ID 1]/[User ID 2] buttons Boutons [ID Utilisateur 1]/[ID Utilisateur 2] Tasten für Benutzer-ID 1/2 Pulsanti [ID utente 1]/[ID utente 2] Botones [ID de usuario 1]/[ID de usuario 2] Knoppen [Gebruikers-ID 1]/[Gebruikers-ID 2] Кнопки [Пользователь 1]/[Пользователь 2] [Kullanıcı Kimliği 1]/[Kullanıcı Kimliği 2] düğmeleri الزران [هوية المستخدم 1/هوية المستخدم 2] | | |
| f | [START/STOP] button Bouton [START/STOP] [START/STOP]-Taste Pulsante [START/STOP] Botón [START/STOP] | | Knop [START/STOP] Кнопка [START/STOP] [START/STOP] düğmesi الزر [START/STOP] |

| | | |
|----------|---|--|
| g | Air jack Prise à air Luftschlauchbuchse Presa per il tubo dell'aria Toma de aire | Luchtslangaansluiting Воздушное гнездо Hava jaki مقبس خرطوم الهواء |
| h | AC adapter jack (for optional AC adapter) Prise pour l'adaptateur secteur (pour adaptateur secteur en option) Netzteilanschluss (für das optionale Netzteil) Presa per l'alimentatore CA (per l'alimentatore CA opzionale) Toma del adaptador de CA (para el adaptador de CA opcional) Netadapteraansluiting (voor de optionele netadapter) Гнездо адаптера переменного тока (приобретаемого дополнительно) AC adaptörü jaki (isteğe bağlı AC adaptörü için) مقبس مهایی التيار المتردد (لمهایی التيار المتردد الاختياري) | |
| i | Battery compartment Compartiment des piles Batteriefach Vano batterie Compartimento de las pilas | Batterijvak Отсек для элементов питания Pil bölmesi حجيرة البطاريات |
| j | Air plug Prise de gonflage Luftschlauchstecker Attacco del tubo dell'aria Conector para tubo de aire | Plug van de luchtslang Воздушный штекер Hava tıpası قابس خرطوم الهواء |
| k | Air tube Tuyau à air Luftschlauch Tubo dell'aria Tubo de aire | Luchtslang Воздуховодная трубка Hava borusu خرطوم الهواء |

1. Introducción

Gracias por adquirir el monitor de presión arterial automático de brazo OMRON. Este monitor de presión arterial utiliza el método oscilométrico de medición de la presión arterial. Esto significa que el monitor detecta el movimiento de la sangre a través de la arteria braquial y convierte ese movimiento en una lectura digital.

1.1 Instrucciones de seguridad

En este manual de instrucciones se proporciona información importante sobre el monitor de presión arterial automático de brazo OMRON. Para asegurarse de usar el monitor de forma segura y adecuada, debe LEER y ENTENDER todas estas instrucciones. **Si no entiende las instrucciones o tiene preguntas, póngase en contacto con su tienda o distribuidor OMRON antes de tratar de usar el monitor. Para obtener información específica sobre su presión arterial, consulte a su médico.**

1.2 Uso previsto

Finalidad prevista

Este dispositivo es un monitor digital que mide la presión arterial y la frecuencia cardíaca en la población de pacientes adultos. El dispositivo detecta el pulso irregular, lo que puede indicar la presencia de fibrilación auricular (AFib). Tenga en cuenta que el dispositivo no está destinado al diagnóstico de la fibrilación auricular. El diagnóstico de fibrilación auricular solamente puede confirmarlo un médico mediante un electrocardiograma (ECG). Si aparece el símbolo de fibrilación auricular (AFib), póngase en contacto con su médico.

Pacientes a los que está destinado

Población de pacientes adulta

Usuarios a los que está destinado

Población adulta que pueda comprender este manual de instrucciones.

Beneficios clínicos

La presión arterial del paciente puede medirse de forma no invasiva y sencilla en el entorno doméstico. La posible fibrilación auricular se detecta a partir de la onda de pulso obtenida al medir la presión arterial y se facilita al usuario.

Tipo de uso

Monitor para uso múltiple en varios pacientes.

Limitaciones

La circunferencia del brazo de los pacientes ha de estar entre los 22 y los 42 cm.

Indicación

Este dispositivo está indicado para su uso por individuos sanos, pacientes con hipertensión y pacientes preocupados por su salud, en situaciones domésticas generales, con el objetivo de:

- medir la presión arterial y la frecuencia cardíaca
- valorar una posible fibrilación auricular

1.3 Recepción e inspección

Saque el monitor y los demás componentes del embalaje e inspecciónelos para detectar daños. Si el monitor o cualquier otro componente está dañado, NO LO USE y consulte a su tienda o distribuidor OMRON.

2. Información importante sobre la seguridad

Lea atentamente la "Información importante sobre la seguridad" de este manual de instrucciones antes de usar el monitor. Siga rigurosamente este manual de instrucciones para su seguridad.

Guarde las instrucciones para consultarlas en el futuro. **Para obtener información específica sobre su presión arterial, consulte a su médico.**

2.1 Contraindicaciones

- NO utilice el monitor si tiene una herida o lesión en el brazo o está recibiendo algún tratamiento para este.
- NO se ponga el manguito mientras lleve en el brazo una vía intravenosa para suero o transfusión de sangre.
- NO utilice el monitor en niños o personas que no puedan expresarse.

2.2 Efectos secundarios

- Realizar más mediciones de las necesarias puede provocar moratones, ya que el flujo sanguíneo se obstaculiza.
- Inflar el manguito a una presión más alta de la necesaria puede producir hematomas en la zona del brazo en la que se coloca el manguito. **NOTA:** consulte "Si su presión sistólica es superior a 210 mmHg" en la sección 8 del manual de instrucciones 2 para más información.
- Deje de usar el monitor y consulte a su médico si sufre irritaciones en la piel u otras molestias.

2.3 Advertencia **Indica una posible situación de riesgo que, si no se evita, puede provocar la muerte o graves lesiones.**

- NO ajuste la medicación (ni modifique el uso que hace de cualquier medicamento o tratamiento) basándose en las lecturas de este monitor de presión arterial. Tome la medicación que le haya recetado su médico. SOLO un médico está cualificado para diagnosticar y tratar la presión arterial alta y las afecciones cardíacas relacionadas.
- NUNCA se autodiagnostique ni se trate a sí mismo basándose en las lecturas. Consulte SIEMPRE a su médico.
- La función de detección de una posible fibrilación auricular SOLO evalúa la posible presencia de fibrilación auricular. NO detecta otras arritmias o enfermedades potencialmente mortales, como la posibilidad de sufrir otras arritmias cardíacas o un infarto de miocardio.
- En caso de padecer síntomas o si algo le preocupa, póngase en contacto con su médico.
- NO posponga/suspenda sus revisiones periódicas ni sus visitas al médico basándose en los resultados que obtenga en este monitor.
- La función de detección de una posible fibrilación auricular no está pensada para usuarios a los que ya se les ha diagnosticado fibrilación auricular.

- Es posible que este monitor no detecte una posible fibrilación auricular en personas con marcapasos o desfibriladores. Por lo tanto, las personas con marcapasos o desfibriladores no deben utilizar este monitor para detectar una posible fibrilación auricular.
- NO utilice el monitor en zonas donde haya equipos de cirugía de alta frecuencia (AF) o escáneres de resonancia magnética (RM) o de tomografía axial computarizada (TAC). Esto puede provocar un funcionamiento incorrecto del monitor o llevar a una lectura inexacta.
- NO utilice el monitor en entornos ricos en oxígeno o cerca de gas inflamable.
- Consulte a su médico antes de utilizar el monitor si padece arritmias comunes, como contracción auricular prematura, contracción ventricular prematura o fibrilación auricular; arteriosclerosis; riesgo sanguíneo deficiente; diabetes; embarazo; preeclampsia; o enfermedades renales. **TENGA EN CUENTA** que si existe alguna de estas afecciones, así como que el paciente se mueva o tiemble, podría afectar a la lectura de la medición.
- Para evitar la estrangulación, mantenga el cable del adaptador de CA y el tubo de aire fuera del alcance de los niños pequeños y los bebés.
- Este producto contiene piezas pequeñas que pueden provocar asfixia si son ingeridas por niños pequeños o bebés.

Manipulación y uso del adaptador de CA (accesorio opcional)

- NO utilice el adaptador de CA si el monitor o el cable del adaptador de CA están dañados. Si el monitor o el cable están dañados, apague la alimentación y desenchufe el adaptador de CA de inmediato.
- Enchufe el adaptador de CA en una toma con el voltaje apropiado. NO lo utilice con una regleta.
- NO enchufe ni desenchufe el adaptador de CA de la toma eléctrica con las manos húmedas en NINGÚN caso.
- NO desmonte ni trate de reparar el adaptador de CA.

Manipulación y uso de las pilas

- Mantenga las pilas fuera del alcance de los niños pequeños y los bebés.

2.4 Precauciones

Indica una posible situación de riesgo que, si no se evita, puede provocar lesiones menores o moderadas al usuario, o causar daños al equipo o a otros objetos.

- Consulte a su médico antes de utilizar el monitor en el brazo si tiene un acceso o tratamiento intravascular o un shunt arteriovenoso (AV) en dicho brazo, ya que la interferencia temporal del flujo sanguíneo podría producir lesiones.
- Consulte a su médico antes de utilizar el monitor si se ha sometido a una mastectomía o a una extirpación de los ganglios linfáticos.
- Consulte a su médico antes de utilizar el monitor si tiene problemas o trastornos circulatorios graves, ya que el inflado del manguito puede producir moratones.
- NO infle el manguito sin tenerlo colocado alrededor del brazo.
- Retire el manguito si no comienza a desinflarse durante una medición.
- NO utilice el monitor para ningún otro fin que no sea medir la presión arterial y/o detectar una posible fibrilación auricular.

- Al realizar la medición, asegúrese de que no haya ningún dispositivo móvil u otros dispositivos eléctricos que emitan campos electromagnéticos a una distancia inferior a 30 cm del monitor. Esto puede provocar un funcionamiento incorrecto del monitor o llevar a una lectura inexacta.
- NO desmonte ni trate de reparar el monitor ni otros componentes. Esto podría causar una lectura incorrecta.
- NO utilice el monitor en lugares húmedos o donde exista riesgo de que le salpique agua. Esto podría dañar el monitor.
- NO utilice el monitor en vehículos en movimiento como coches o aviones.
- EVITE que el monitor se caiga y que sufra golpes o vibraciones fuertes.
- NO utilice el monitor en lugares cuya humedad o temperatura sean altas o bajas. Consulte la sección 6.
- Durante la medición, observe el brazo para asegurarse de que el monitor no impida la circulación sanguínea de forma prolongada.
- NO utilice el monitor en entornos con un alto índice de uso como clínicas o consultas médicas.
- NO utilice el monitor con otros equipos médicos eléctricos (EME) simultáneamente. Esto puede provocar un funcionamiento incorrecto de los dispositivos y/o llevar a una lectura inexacta.
- Evite bañarse, beber alcohol o caféina, fumar, hacer ejercicio o comer durante al menos los 30 minutos previos a la realización de la medición.
- Descanse durante al menos 5 minutos antes de realizar una medición.
- NO lleve prendas que opriman el brazo o sean muy gruesas mientras realiza la medición.
- Quétese quieto y NO hable durante la medición.
- Utilice el manguito SOLO en personas que tengan un perímetro de brazo que entre dentro del intervalo especificado en el manguito.
- Cerciórese de que el monitor se haya aclimatado a la temperatura ambiente antes de realizar una medición. Si se realiza una medición después de un cambio extremo de temperatura, se podría producir una lectura incorrecta. Es recomendable que espere unas 2 horas a que el monitor se caliente o se enfríe cuando vaya a usarlo en un entorno en el rango de temperaturas indicadas como condiciones de funcionamiento tras haberlo tenido guardado a la temperatura de conservación máxima o mínima. Para más información sobre el funcionamiento y la conservación o la temperatura de transporte, consulte la sección 6.
- NO use el monitor una vez que haya terminado su periodo de duración. Consulte la sección 6.
- NO curve el manguito ni el tubo de aire excesivamente.
- NO doble ni enrosque el tubo de aire durante una medición. Esto puede causar una lesión por interrupción del flujo sanguíneo.
- Para extraer el conector para tubo de aire, tire del conector para tubo de aire de plástico situado en la base del tubo, no del propio tubo.
- SOLO debe utilizar el adaptador de CA, el manguito, las pilas y los accesorios especificados para su uso con este monitor. El uso de otros adaptadores de CA, manguitos y pilas puede dañar el monitor y/o resultar peligroso.
- Utilice SOLO el manguito indicado para este monitor. El uso de otros manguitos puede ocasionar lecturas incorrectas.
- Lea y siga las indicaciones incluidas en el apartado "Eliminación correcta de este producto" en la sección 7 cuando vaya a tirar el dispositivo y cualquier accesorio o pieza opcional que haya utilizado.

Manipulación y uso del adaptador de CA (accesorio opcional)

- Introduzca el adaptador de CA en la toma.
- Al desenchufar el adaptador de CA de la toma, asegúrese de hacerlo de forma segura tirando del adaptador de CA. NO tire del cable del adaptador de CA.
- Al manipular el cable del adaptador de CA:
NO lo dañe. / NO lo rompa. / NO lo manipule indebidamente. / NO deje que quede aprisionado. / NO lo doble ni tire de él con fuerza excesiva. / NO lo retuerza. / NO lo use si está atado en un fardo. / NO deje que quede debajo de objetos pesados.
- Limpie el polvo que pueda haber en el adaptador de CA.
- Desenchufe el adaptador de CA cuando no lo esté utilizando.
- Desenchufe el adaptador de CA antes de limpiar el monitor.

Manipulación y uso de las pilas

- NO introduzca las pilas con las polaridades alineadas de forma incorrecta.
- Utilice ÚNICAMENTE 4 pilas alcalinas o de manganeso "AA" con este monitor. NO utilice otro tipo de pilas. NO utilice conjuntamente pilas nuevas y viejas. NO utilice marcas distintas de pilas juntas.
- Retire las pilas si no va a utilizar el monitor durante un periodo de tiempo prolongado.
- Si el líquido de la batería entra en contacto con los ojos, enjuáguelos inmediatamente con abundante agua limpia. Consulte a su médico de inmediato.
- Si el líquido de las pilas entra en contacto con la piel o la ropa, enjuáguese inmediatamente la zona con abundante agua limpia y tibia. Si presenta irritación, lesión o dolor, consulte a su médico.
- NO utilice las pilas después de su fecha de caducidad.
- Revise periódicamente las pilas para asegurarse de que están en buen estado.

2.5 Avisos generales

- Para detener una medición, pulse el botón [START/STOP] durante la medición.
- Cuando realice una medición en el brazo derecho, el tubo de aire debería quedar colocado en el lado interno del codo. Asegúrese de no apoyar su brazo sobre el tubo de aire.



- La presión arterial puede diferir entre el brazo derecho e izquierdo, y puede producir un valor de medición diferente. Utilice siempre el mismo brazo para llevar a cabo las mediciones. Si los valores entre los dos brazos varían sustancialmente, confirme con su médico qué brazo utilizar para llevar a cabo las mediciones.
- Cuando utilice un adaptador de CA opcional, asegúrese de no colocar el monitor en un lugar donde sea difícil enchufar y desenchufar dicho adaptador.











Manipulación y uso de las pilas

- Elimine las pilas usadas según las normativas locales al respecto.
- Las pilas suministradas podrían tener una vida útil más corta que las pilas nuevas.
- Cambiar las pilas no borrará las lecturas anteriores.

3. Mensajes de error y resolución de problemas

Si se produjera alguno de los problemas descritos a continuación durante la medición, compruebe que no haya ningún otro dispositivo eléctrico a una distancia de 30 cm. Si el problema persiste, consulte la tabla siguiente.

| Pantalla/Problema | Causa posible | Solución |
|---|---|---|
| E1 aparece o el manguito no se infla. | Se ha pulsado el botón [START/STOP], pero el manguito no estaba puesto. | Pulse el botón [START/STOP] de nuevo para apagar el monitor. |
| | El conector para tubo de aire no está totalmente enchufado en el monitor. | Conecte con firmeza el conector para tubo de aire. |
| | El manguito no está colocado correctamente. | Ponga el manguito en el brazo correctamente y luego realice otra medición. Consulte la sección 6 del manual de instrucciones 2. |
| | El aire se pierde a través del manguito. | Reemplace el manguito por uno nuevo. Consulte la sección 12 del manual de instrucciones 2. |
| E2 aparece o no se puede completar una medición después de inflar el manguito. | Moverse o hablar mientras realiza una medición impide que el manguito se infle lo suficiente. | Quédese quieto y no hable durante las mediciones. Si aparece "E2" de forma reiterada, infle el manguito manualmente hasta que la presión sistólica alcance 30 o 40 mmHg por encima de las lecturas anteriores. Consulte la sección 8 del manual de instrucciones 2. |
| | La presión sistólica es superior 210 mmHg y no se puede realizar una medición. | |
| E3 aparece | El manguito se ha inflado excediendo la cantidad máxima de presión permitida. | No toque el manguito ni doble el tubo de aire durante la medición. Si infla el manguito manualmente, consulte la sección 8 del manual de instrucciones 2. |
| E4 aparece | Moverse o hablar mientras realiza una medición produce vibraciones que alteran la medición. | Quédese quieto y no hable durante las mediciones. |
| E5 aparece | La frecuencia cardíaca no se detecta correctamente. | Ponga el manguito en el brazo correctamente y luego realice otra medición. Consulte la sección 6 del manual de instrucciones 2. Quédese quieto y siéntese correctamente durante las mediciones. |
| Er aparece | El monitor ha funcionado incorrectamente. | Pulse el botón [START/STOP] de nuevo. Si sigue apareciendo "Er", póngase en contacto con su tienda o distribuidor OMRON. |

| Pantalla/Problema | Causa posible | Solución |
|---|---|--|
|  /  aparece | La frecuencia cardíaca no se detecta correctamente. | Ponga el manguito en el brazo correctamente y luego realice otra medición. Consulte la sección 6 del manual de instrucciones 2. Quédese quieto y siéntese correctamente durante las mediciones. Si el símbolo de latido cardíaco irregular “  /  ” sigue apareciendo, es recomendable que consulte a su médico. |
|  /  aparece | | |
|  no parpadea durante una medición | | |
|  parpadea | Las pilas están bajas. | Se recomienda cambiar las 4 pilas por otras nuevas. Consulte la sección 3 del manual de instrucciones 2. |
|   aparece o el monitor se apaga inesperadamente durante una medición. | Las pilas están agotadas. | Cambie inmediatamente las 4 pilas por unas nuevas. Consulte la sección 3 del manual de instrucciones 2. |
| No aparece nada en la pantalla del monitor. | Las polaridades de las pilas no están bien alineadas. | Compruebe que las pilas se hayan introducido de forma correcta. Consulte la sección 3 del manual de instrucciones 2. |
| Las lecturas que aparecen son muy altas o muy bajas. | La presión arterial varía constantemente. Muchos factores, como el estrés, la hora del día y/o la colocación del manguito, pueden influir en la presión arterial. Revise las secciones 2, 6 y 7 del manual de instrucciones 2. | |
| Se produce algún otro problema. | Pulse el botón [START/STOP] para apagar el monitor. Luego, vuelva a pulsarlo para realizar una medición. Si el problema continúa, retire todas las pilas y espere 30 segundos. A continuación, vuelva a colocar las pilas. Si el problema persiste, póngase en contacto con su tienda o distribuidor OMRON. | |

4. Garantía limitada

Gracias por adquirir un producto OMRON. Este producto está fabricado con materiales de calidad y su fabricación se ha realizado con total escrupulosidad.

Está diseñado para proporcionarle un alto nivel de comodidad, siempre que se utilice correctamente y se realice un mantenimiento adecuado tal como se describe en el manual de instrucciones.

OMRON ofrece una garantía de 5 años para este producto a partir de la fecha de compra. OMRON garantiza la fabricación, la elaboración y los materiales adecuados de este producto. Durante este periodo de garantía, y sin que se cobre por la mano de obra ni las piezas, OMRON reparará o cambiará el producto defectuoso o cualquier pieza defectuosa.

La garantía no cubre lo siguiente:

- Costes y riesgos del transporte.
- Costes por reparaciones y/o defectos derivados de reparaciones realizadas por personas sin autorización.
- Comprobaciones periódicas y mantenimiento.
- El fallo o el desgaste de piezas opcionales u otros accesorios distintos del dispositivo principal, a menos que lo cubra expresamente la garantía.
- Los costes generados por la no aceptación de una reclamación (estos se cobrarán).
- Daños de cualquier tipo, incluidos los personales causados accidentalmente o como resultado de un uso indebido.
- El servicio de calibración no está incluido en la garantía.
- Las piezas opcionales tienen un (1) año de garantía desde la fecha de compra. Las piezas opcionales incluyen los siguientes elementos, aunque sin limitarse a ellos: manguito y tubo del manguito.

Si el uso de la garantía resulta necesario, póngase en contacto con la tienda en la que adquirió el producto o con un distribuidor OMRON autorizado. Para obtener la dirección, consulte el envase, la documentación adjunta o su tienda especializada. Si tiene problemas para encontrar servicios de atención al cliente de OMRON, visite nuestro sitio web (www.omron-healthcare.com) para obtener información de contacto.

La reparación o sustitución del dispositivo utilizando la garantía no significa que esta se extienda o que se renueve la duración de la misma.

La garantía se aplicará solamente si se devuelve el producto en su totalidad junto con el tique/factura original proporcionado por la tienda al usuario.

5. Mantenimiento

5.1 Mantenimiento

Para proteger su monitor de cualquier daño, tenga en cuenta las indicaciones siguientes:

Los cambios o las modificaciones no autorizadas por el fabricante anularán la garantía.

Precauciones

NO desmonte ni trate de reparar el monitor ni otros componentes. Esto podría causar una lectura incorrecta.

5.2 Conservación

- Guarde el monitor y los demás componentes en el estuche protector cuando no los use.
- Guarde el monitor y los demás componentes en un lugar limpio y seguro.
 1. Retire el manguito del monitor.
El conector para tubo de aire está diseñado para encajar con firmeza en el monitor y para no desenchufarse accidentalmente mientras está en uso. Cuando vaya a retirar el manguito del monitor, extraiga el conector para tubo de aire del monitor realizando un movimiento en línea recta y tirando del conector y no del tubo. Cuando el conector del manguito se desacople del monitor, oírán un "clic".

Precauciones

Para extraer el conector para tubo de aire, tire del conector para tubo de aire de plástico situado en la base del tubo, no del propio tubo.

2. Enrolle con cuidado el tubo de aire y colóquelo dentro del manguito.
Nota: no curve ni doble el tubo de aire en exceso.
 3. Guarde el monitor y los demás componentes en el estuche protector.
- No guarde el monitor y los demás componentes:
 - Si el monitor y los demás componentes están húmedos.
 - En lugares expuestos a temperaturas extremas, humedad, luz solar directa, polvo o vapores corrosivos como la lejía.
 - En lugares expuestos a vibraciones o golpes.

5.3 Limpieza del monitor

- No utilice limpiadores abrasivos o volátiles.
- Utilice un paño suave y seco o humedecido con detergente suave (neutro) para limpiar el monitor y el manguito y, a continuación, séquelos con un paño seco.
- No lave ni sumerja en agua el monitor y el manguito o los demás componentes.
- No utilice gasolina, disolventes de limpieza o solventes similares para limpiar el monitor y el manguito o los demás componentes.

5.4 Calibración y servicio

- La precisión de este monitor de presión arterial ha sido verificada cuidadosamente y está diseñado para tener una larga vida útil.
- Como norma general, se recomienda hacer una revisión del monitor de presión arterial cada dos años para asegurar su funcionamiento correcto y su precisión. Consulte a su distribuidor autorizado OMRON o al Servicio de atención al cliente de OMRON en la dirección que figura en el envase o en la documentación adjunta.

6. Especificaciones

| | |
|--|--|
| Categoría del producto | Esfigmomanómetros electrónicos |
| Descripción del producto | Monitor de presión arterial automático de brazo |
| Modelo (código) | M6 Comfort AFib (HEM-7380-E) |
| Pantalla | Pantalla digital LCD |
| Rango de presión del manguito | De 0 a 299 mmHg |
| Rango de medición de la presión arterial | SIS: de 60 a 260 mmHg DIA: de 40 a 215 mmHg |
| Rango de medición del pulso | De 40 a 180 latidos/min. (bpm) |
| Precisión | Presión: ± 3 mmHg Pulso: ± 5 % de la lectura mostrada |
| Inflado | Automático mediante bomba eléctrica |
| Desinflado | Válvula automática de liberación de presión |
| Método de medición | Método oscilométrico |
| Modo de funcionamiento | Funcionamiento continuo |
| Clasificación IP | Monitor: IP21 Adaptador de CA opcional: IP21 (HHP-CM01) o IP22 (HHP-BFH01) |
| Tensión | CC6 V 4 W |
| Fuente de alimentación | 4 pilas "AA" de 1,5 V o adaptador de CA opcional (CA DE ENTRADA 100 - 240 V, 50 - 60 Hz 0,12 - 0,065 A) |
| Duración de las pilas | Aprox. 700 mediciones (utilizando pilas alcalinas nuevas) Es posible que el número de mediciones sea menor al utilizar el modo TruRead, ya que el modo TruRead toma 3 mediciones regulares. |

| | |
|---|---|
| Duración (vida útil) | Monitor: 5 años o lo que tarden en alcanzarse los 30 000 usos. / Manguito: 5 años o lo que tarden en alcanzarse los 10 000 usos. / Adaptador de CA opcional: 5 años |
| Requisitos de funcionamiento | De +10 a +40 °C / de 15 % a 90 % de humedad relativa (sin condensación) / de 800 a 1060 hPa |
| Requisitos de conservación/transporte | De -20 a +60 °C / de 10 a 90 % de humedad relativa (sin condensación) |
| Peso | Monitor: aprox. 440 g (sin incluir las pilas) Manguito: aprox. 163 g |
| Dimensiones | Monitor: aprox. 191 mm (Anc.) \times 85 mm (Alt.) \times 117 mm (Lar.) / Manguito: aprox. 145 mm \times 532 mm (tubo de aire: 750 mm) |
| Perímetro de brazo aplicable al monitor | De 22 a 42 cm |
| Memoria | Almacena hasta 100 lecturas por usuario |
| Índice | Monitor, manguito (HEM- FL31), 4 pilas "AA", manual de instrucciones 1 y 2, estuche protector |
| Protección contra descargas eléctricas | Equipo ME con carga eléctrica interna (cuando se usan solo las pilas) Equipo ME de clase II (adaptador de CA opcional) |
| Partes en contacto | Tipo BF (manguito) |

Nota

- Estas especificaciones están sujetas a cambios sin previo aviso.
- Este monitor se ha analizado desde el punto de vista clínico de acuerdo con los requisitos de la norma EN ISO 81060-2:2014 y cumple con las normas EN ISO 81060-2:2014 y EN ISO 81060-2:2019 + A1:2020 (excepto pacientes embarazadas y con preeclampsia). En el estudio de validación clínica, se utilizó el ruido K5 en 85 sujetos para determinar la presión arterial diastólica.

- Se ha validado el uso de este dispositivo con pacientes embarazadas y con preclampsia de acuerdo con el protocolo modificado de la Sociedad Europea de Hipertensión*.
- Se ha validado el uso de este dispositivo en personas diabéticas (tipo II)**.
- La clasificación IP se refiere a los grados de protección proporcionados por contenedores de acuerdo con la norma IEC 60529. El monitor y el adaptador de CA opcional están protegidos frente a la entrada de objetos sólidos extraños de 12,5 mm de diámetro o más, como, por ejemplo, los dedos. El adaptador de CA opcional HHP-CM01 está protegido contra las gotas de agua que caen de forma vertical, que pueden causar problemas durante el funcionamiento normal. El adaptador de CA opcional HHP-BFH01 está protegido contra las gotas de agua que caen de forma oblicua, que pueden causar problemas durante el funcionamiento normal.
- El modo de funcionamiento se clasifica de acuerdo con la norma IEC 60601-1.

* Topouchian J et al. Vascular Health and Risk Management 2018;14 189-197

** Chahine M.N. et al. Medical Devices: Evidence and Research 2018;11 11-20

7. Eliminación correcta de este producto (residuos de equipos eléctricos y electrónicos)

La presencia de esta marca en el producto o en el material informativo que lo acompaña indica que al finalizar su vida útil no deberá eliminarse con otros residuos domésticos.

Para evitar los posibles daños al medio ambiente o a la salud humana que representa la eliminación incontrolada de residuos, separe este producto de otros tipos de residuos y reciclelo correctamente para fomentar la reutilización sostenible de recursos materiales.

Los usuarios particulares pueden contactar con el establecimiento donde adquirieron el producto, o con las autoridades locales pertinentes, para informarse sobre cómo y dónde pueden devolverlo para que sea sometido a un reciclaje ecológico y seguro.

Los usuarios comerciales pueden contactar con su proveedor y consultar las condiciones del contrato de compra. Este producto no debe eliminarse en combinación con otros residuos comerciales.

8. Información importante sobre la compatibilidad electromagnética (EMC)

HEM-7380-E cumple la norma EN 60601-1-2 de compatibilidad electromagnética (EMC).

El siguiente sitio web contiene documentación complementaria de acuerdo con dicha norma de compatibilidad electromagnética (EMC):

<https://healthcare.omron.com/electro-magnetic-compatibility>.

Consulte la información sobre la compatibilidad electromagnética (EMC) de HEM-7380-E en el sitio web.



9. Guía y declaración del fabricante

- Este producto OMRON está fabricado bajo el estricto sistema de calidad de OMRON HEALTHCARE Co., Ltd., Japón. El componente principal de los monitores de presión arterial OMRON, el sensor de presión, está fabricado en Japón.

El algoritmo de la fibrilación auricular se ha desarrollado a partir de varias bases de datos publicadas por PhysioNet disponibles bajo una licencia ODC Attribution.

Para más información, visite la página del producto:
www.omron-healthcare.com

- Le rogamos que informe al fabricante y a la autoridad competente del Estado miembro en el que esté establecido sobre cualquier incidente grave que se haya producido en relación con este dispositivo.

10. Cómo calcular mediciones semanales

Cálculo del valor promedio semanal de mañana

Es el promedio de las mediciones realizadas por las mañanas (de 4:00 a 9:59) de domingo a sábado. Las 2 o 3 mediciones de la mañana realizadas en los 10 primeros minutos entre las 4:00 y las 9:59 se utilizarán para calcular el promedio matinal de cada día.

Cálculo de valor promedio semanal de noche

Es el promedio de las mediciones realizadas por las noches (de 19:00 a 1:59) de domingo a sábado. Las 2 o 3 mediciones de la noche realizadas en los 10 últimos minutos entre las 19:00 y la 1:59 se utilizarán para calcular el promedio nocturno de cada día.

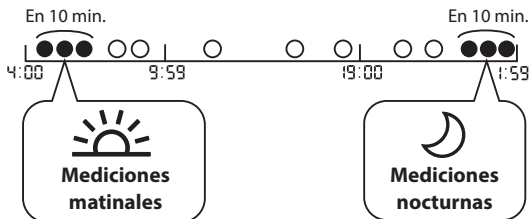

11. Información adicional

¿Qué es la presión arterial?

La presión arterial es una medición de la fuerza ejercida por el flujo sanguíneo contra las paredes de las arterias. La presión arterial varía constantemente durante el transcurso del ciclo cardíaco.

El valor máximo de la presión arterial durante el ciclo se denomina presión arterial sistólica; el valor mínimo se denomina presión arterial diastólica. Ambas medidas, la sistólica y la diastólica, son necesarias para que un médico pueda evaluar el estado de la presión arterial de un paciente.

¿Qué es la arritmia?

La arritmia es una afección en la que el ritmo cardíaco es anormal debido a fallas en el sistema bioeléctrico que regula el latido cardíaco. Los síntomas típicos son latidos cardíacos interrumpidos, contracción prematura, un pulso anormalmente rápido (taquicardia) o lento (bradicardia).

¿Qué es la fibrilación auricular?

La fibrilación auricular (AFib) es el tipo más frecuente de taquiarritmia no sinusal. Este síntoma puede producir coágulos de sangre. Esto puede provocar graves problemas de salud, como ictus, accidentes isquémicos transitorios (AIT) y embolias pulmonares (EP), dependiendo de la cámara del corazón en la que se encuentre el coágulo.



Detección de una posible fibrilación auricular



La tecnología de OMRON le notifica la detección de una posible fibrilación auricular incluso con una única medición.

El monitor le notificará una posible fibrilación auricular si, durante una medición, detecta una irregularidad en los intervalos entre pulsaciones. La función de detección de una posible fibrilación auricular SOLO evalúa la posible presencia de fibrilación auricular tras haber realizado una medición. NO monitoriza continuamente su corazón y, por lo tanto, no podrá alertarle si la fibrilación auricular se produce en cualquier otro momento. Este monitor no puede detectar todas las formas de fibrilación auricular. Si la irregularidad del ritmo cardíaco es demasiado pequeña, es posible que no se detecte.



Por ejemplo, si existe una anomalía en la conducción entre las aurículas y el ventrículo, el ritmo cardíaco puede estar en ritmo sinusal, en cuyo caso este monitor no podrá detectar la posible fibrilación auricular.

El modo en que se muestra el símbolo " / " puede influir en las mediciones de presión arterial y producir una lectura incorrecta. Si esto ocurre, es recomendable que consulte a su médico.

¿Qué diferencia hay entre la función de detección de una posible fibrilación auricular y un ECG?

La función de detección de una posible fibrilación auricular se sirve de la detección de la onda de pulso para detectar la posibilidad de fibrilación auricular. El ECG mide la actividad eléctrica del corazón y puede servir para que un médico diagnostique fibrilación auricular.

¿Si no aparece el símbolo " / ", significa que no existe la posibilidad de padecer fibrilación auricular?



Aunque no aparezca el símbolo " / ", sigue existiendo la posibilidad de padecer fibrilación auricular. Si se realiza una medición en un momento en el que no se produce fibrilación auricular, es posible que no se detecte la posible fibrilación auricular. Este monitor no puede detectar todas las formas de fibrilación auricular.

⚠ Advertencia

- La función de detección de una posible fibrilación auricular SOLO evalúa la posible presencia de fibrilación auricular. NO detecta otras arritmias o enfermedades potencialmente mortales, como la posibilidad de sufrir otras arritmias cardíacas o un infarto de miocardio.

¿Debería consultar a mi médico si aparece el símbolo

" / "?

Si aparece el símbolo " / ", es recomendable que consulte a su médico. El símbolo puede aparecer por otras razones, como arritmias cardíacas.



¿Qué debo hacer si a veces aparece el símbolo

" / "?

La fibrilación auricular no siempre tiene síntomas. Es recomendable que consulte a su médico y siga sus recomendaciones.

El médico me ha diagnosticado fibrilación auricular, pero el símbolo " / " no aparece.

Puede que la fibrilación auricular no se produzca en el momento específico en que se mide la presión arterial. Es recomendable que consulte a su médico con regularidad.

¿Es fiable la lectura de la presión arterial cuando aparecen el símbolo "  " o el símbolo de latido cardíaco irregular "  " ?

La fibrilación auricular o el latido cardíaco irregular pueden influir en las mediciones de presión arterial y producir una lectura incorrecta. Para evitar dicha variabilidad, puede que sea necesario realizar mediciones repetidas.* El monitor mostrará un mensaje de error (E5) si el latido cardíaco irregular influye gravemente en la medición e impide mostrar un resultado. Si esto ocurre de forma persistente, es recomendable que consulte a su médico.

* O'Brien E, et al.; J Hypertens. 2003; 21: 821-848.

Symbols Description

FR Description des symboles
DE Beschreibung der Symbole
IT Descrizione dei simboli
ES Descripción de los símbolos

NL Beschrijving van symbolen
RU Описание символов
TR Simgelerin Açıklaması
AR شرح الرموز

- | | | | |
|---|---|---|---|
| 1.  | 2.  | 3. IP XX | 4.  |
| 5.  | 6.  | 7.  | 8.  |
| 9.  | 10.  | 11.  | 12.  |
| 13.  | 14.  | 15.  | 16.  |
| 17. LATEX FREE | 18.  | 19.  | 20.  |
| 21.  | 22.  | 23.  | 24.  |
| 25.  | 26.  | | |

1.

Applied part - Type BF Degree of protection against electric shock (leakage current)

Pièce appliquée - Type BF Degré de protection contre les chocs électriques (courant de fuite)

Anwendungsteil - Type BF Schutz vor Stromschlägen (Ableitstrom)

Parti applicate - Tipo BF Livello di protezione contro le folgorazioni (corrente di dispersione)

Partes en contacto: Tipo BF Grado de protección contra descargas eléctricas (corriente de fuga)

Toegepast onderdeel - Type BF-beschermingsgraad tegen elektrische schokken (lekstroom)

Рабочая часть аппарата - Степень защиты от поражения электрическим током (токи утечки) Тип BF

Uygulanan parça - Tip BF Elektrik çarpmasına karşı koruma derecesi (kaçak akım) BF الجزء المطبق: درجة الحماية ضد الصدمات الكهربائية (التيار المتسرب) للنوع

2.

Class II equipment. Protection against electric shock

Équipement de classe II. Protection contre les chocs électriques

Gerät der Klasse II. Schutz vor Stromschlägen

Apparecchiatura di Classe II. Protezione contro le folgorazioni

Equipo de Clase II. Protección contra descargas eléctricas

Apparatuur van Klasse II. Bescherming tegen elektrische schokken

Изделие класса II Защита от поражения электрическим током

Sınıf II ünite. Elektrik çarpmasına karşı koruma

جهاز من الفئة II. الحماية ضد الصدمات الكهربائية

3.

Ingress protection degree provided by IEC 60529

Degré de protection selon CEI 60529

Grad des Eindringeschutzes gemäß IEC 60529

Livello di protezione IP in base a IEC 60529

Grado de protección según la norma internacional IEC 60529

Beschermingsklasse volgens IEC 60529

Степень защиты, обеспечиваемая оболочками, согласно IEC 60529

Su girmesine karşı koruma derecesi IEC 60529 tarafından verilmiştir

درجة حماية الدخول المقدمة بواسطة معيار IEC 60529

4. **CE Marking**
Marquage CE
CE-Kennzeichnung
Contrasegno CE
Marcado CE
CE-merkteken
Знак соответствия директиве ЕС
CE İşareti
علامة التوافق مع اللجنة الأوروبية (CE)
5. **UKCA marking**
Marquage UKCA
UKCA-Kennzeichnung
Marchio UKCA
Marcado UKCA
UKCA-markering
Знак соответствия требованиям для Великобритании
UKCA İşareti
UKCA علامة
6. **Serial number**
Numéro de série
Seriennummer
Numero di serie
Número de serie
Seriennummer
Порядковый (серийный) номер
Seri numarasi
الرقم المتسلسل
7. **Unique device identifier**
Identifiant unique des dispositifs
Produktidentifizierungsnummer
Identificatore univoco del dispositivo
Identificador único del producto
Unieke apparaat-ID
Уникальный идентификатор медицинского изделия в Европейском Союзе
Benzersiz cihaz tanımlayıcısı
معرف الجهاز الفريد
8. **Medical device**
Dispositif médical
Medizinprodukt
Dispositivo medico
Producto sanitario
Medisch apparaat
Медицинское изделие в соответствии с правилами/директивой по медицинским изделиям Европейского Союза
Tibbi cihaz
جهاز طبي
9. **Temperature limitation**
Limitation de température
Temperaturbegrenzung
Limite di temperatura
Limitación de la temperatura
Temperatuurbegrenzing
Температурный диапазон
Sıcaklık sınırlaması
حدود درجة الحرارة المناسبة
10. **Humidity limitation**
Limitation d'humidité
Luftfeuchtigkeitsbegrenzung
Limite di umidità
Limitación de la humedad
Vochtigheidsbegrenzing
Диапазон влажности
Nem sınırlaması
حدود الرطوبة المناسبة
11. **Atmospheric pressure limitation**
Limitation de pression atmosphérique
Luftdruckbegrenzung
Limite di pressione atmosferica
Limitación de la presión atmosférica
Luchtdrukbegrenzing
Ограничение атмосферного давления
Atmosferik basınç sınırlaması
حدود الضغط الجوي المناسب
12. **Indication of connector polarity**
Indication de la polarité des connecteurs
Anzeige der Steckerpolarität
Indicazione della polarità dei connettori
Indicación de la polaridad del conector
Indicatie van polariteit van aansluiting
Полярность разъема адаптера
Bağlantı polarite göstergesi
علامة تشير لقطبية الموصل
13. **For indoor use only**
Pour un usage à l'intérieur uniquement
Nur für die Nutzung in Innenbereichen
Solo per uso in interni
Para uso solo en interiores
Alleen voor gebruik binnenshuis
Для использования только внутри помещений
Sadece iç mekanda kullanım için
صالح للاستخدام في المناطق المغلقة فقط
14. **OMRON's trademarked technology alerts you once possible AFib is detected, even with a single measurement.**
La technologie brevetée d'OMRON vous alerte dès qu'un risque de fibrillation auriculaire est détecté, même avec une seule mesure.
Die markenrechtlich geschützte Technologie von OMRON warnt bei möglichem Vorhofflimmern – auch bei einer Einzelmessung.
La tecnologia brevettata da OMRON avvisa l'utilizzatore una volta rilevata la potenziale presenza di fibrillazione atriale, anche con una misurazione singola.
La tecnología de OMRON le notifica la detección de una posible fibrilación auricular incluso con una única medición.
De technologie voor bloeddrukmeting onder handelsmerk van OMRON waarschuwt u wanneer mogelijk AFib is gedetecteerd, zelfs bij een enkele meting.
Зарегистрированная технология OMRON сразу предупреждает Вас о выявлении вероятности ФП, даже при однократном измерении.
OMRON'un ticari markalı teknolojisi, tek bir ölçümle bile olası AFib tespit edilirdiğinde sizi uyarır.
تقوم تقنية OMRON المسجلة بعلامة تجارية، بتبنيك بمجرد اكتشاف رجفان أذني محتمل، حتى مع قياس واحد.

15.

Identifier of cuffs compatible for the device

Identificateur des brassards compatibles avec l'appareil
Kennzeichnung der mit dem Gerät kompatiblen Manschetten
Identifica i bracciali compatibili con il dispositivo
Identificador para manguitos compatibles con el dispositivo
Identificatie van manchetten die compatibel zijn met het apparaat
Манжеты совместимые с устройством
Cihaz ile uyumlu kolluğunun tanıtım işareti
علامات تحديد الشروط الضاغطة المتوافقة مع الجهاز

17.

Not made with natural rubber latex

Ne contient pas de latex de caoutchouc naturel
Enthält kein Naturlatex
Non contiene lattice di gomma naturale
No contiene látex de caucho natural
Bevat geen natuurrubberlatex
Не содержит натуральный латекс
Doğal kauçuk lateksten üretilmemiştir
تم التصنيع دون استخدام لاتيكس المطاط الطبيعي

20.

**Need for the user to follow this instruction manual thoroughly for your safety.
(Background: blue)**

L'utilisateur doit suivre attentivement ce mode d'emploi pour votre sécurité. (Fond : bleu)
Damit die Sicherheit gewährleistet ist, muss der Benutzer diese Gebrauchsanweisung sorgfältig befolgen. (Hintergrund: blau)
Per la propria sicurezza, l'utente deve seguire attentamente il presente manuale di istruzioni. (Sfondo: blu)
Es necesario que el usuario siga rigurosamente este manual de instrucciones para su seguridad. (Fondo: azul)
Noodzaak voor de gebruiker om zich voor de eigen veiligheid zorgvuldig aan deze gebruiksaanwijzing te houden (Achtergrond: blauw)
Обратитесь к руководству по эксплуатации (Фон: синий)
Güvenlik açısından kullanıcının bu kullanım kılavuzuna dikkatle uyması gerekir.
(Arka plan: mavi)
حاجة المستخدم إلى اتباع الإرشادات الواردة في دليل الإرشادات بالكامل هذا للحفاظ على السلامة. (الخلفية: زرقاء)

16.

Artery mark

Marque d'artère
Arterienmarkierung
Contrassegno per l'arteria
Marca de la arteria
Adersymbol
Маркер артерии
Arter işareti
علامة دالة على الشريان

19.

Need for the user to consult this instruction manual

L'utilisateur doit consulter le présent mode d'emploi
Der Benutzer muss diese Gebrauchsanweisung lesen
L'utente deve consultare il presente manuale di istruzioni
Es necesario que el usuario consulte este manual de instrucciones
Noodzaak voor de gebruiker om deze gebruiksaanwijzing te raadplegen
Необходимо ознакомиться с данным руководством по эксплуатации
Kullanıcının bu kullanım kılavuzuna başvurması gerekir
حاجة المستخدم إلى الرجوع إلى المعلومات الواردة بدليل الإرشادات هذا

21.

Direct current

Courant continu
Gleichstrom
Corrente diretta
Corriente directa
Gelijkstroom
Постоянный ток
Doğru akım
التيار المباشر

22.

Alternating current

Courant alternatif
Wechselstrom
Corrente alternata
Corriente alterna
Wisselstroom
Переменный ток
Alternatif akım
التيار المتناوب

23.

Date of manufacture

Date de fabrication

Herstellungsdatum

Data di fabbricazione

Fecha de fabricación

Productiedatum

Дата изготовления в формате ГТГГММДД

Üretim tarihi

تاريخ التصنيع

24.

Efficiency level of power supply

Niveau d'efficacité de l'alimentation électrique

Effizienz der Stromversorgung

Livello di efficienza dell'alimentazione

Grado de eficiencia de la alimentación

Efficiëntieniveau van de voeding

Уровень эффективности источника питания

Güç kaynağının verimlilik seviyesi

مستوى كفاءة مصدر الطاقة

25.

Prohibited action

Action interdite

Verbotene Aktion

Operazione proibita

Acción prohibida

Verboden handeling

Запрещенное действие

Yasaklanmış eylem

إجراء محظور

26.

Recycle mark X: Material number Y: Material abbreviation Refer to 97/129/EC for more information.

Marque de recyclage X: Numérotation des matériaux Y: Abréviation pour les matériaux Voir 97/129/CE pour plus d'informations.

Recyclingsymbol X: Materialnummer Y: Materialabkürzung Weitere Informationen siehe 97/129/EG.

Simbolo di riciclaggio X: Codice materiale Y: Abbreviazione materiale Fare riferimento a 97/129/CE per ulteriori informazioni.

Marca de reciclaje X: Número de material Y: Abreviatura del material Consulte 97/129/CE para más información.

Recycle-markering X: Materiaalnummer Y: Materiaalafkorting Raadpleeg 97/129/EG voor meer informatie.

Знак переработки X: Числовое обозначение материала Y: Подробнее о сокращенном названии материалов см. 97/129/EC.

Geri dönüşüm işareti X: Malzeme numarası Y: Malzeme kısaltması Daha fazla bilgi için bkz. 97/129/EC.

علامة إعادة التدوير X: رقم المادة Y: اختصار المادة راجع 97/129/EC للمزيد من المعلومات.

Issue Date:
Date de publication :
Ausgabedatum:
Data di pubblicazione:
Fecha de publicación: 2023-12-15
Uitgiftedatum
Дата выпуска:
Teslim Tarihi:
تاريخ الإصدار:

IM1-HEM-7380-E-02-09/2023
3146867-6B

Automatic Upper Arm Blood Pressure Monitor

Tensiomètre automatique brassard

Automatisches Oberarm-Blutdruckmessgerät

Misuratore automatico di pressione arteriosa da braccio

Monitor de presión arterial automático de brazo

Automatische bovenarmbloeddrukmeter

Измеритель артериального давления и частоты пульса автоматический

Otomatik Üst Kol Kan Basıncı Ölçüm Cihazı

جهاز قياس ضغط الدم الآلي القابل للتثبيت بأعلى الذراع



Instruction Manual 2: Operational Instructions

FR Mode d'emploi 2 : Instructions de fonctionnement

DE Gebrauchsanweisung 2: Betriebsanweisungen

IT Manuale di istruzioni 2: Istruzioni operative

ES Manual de instrucciones 2: Instrucciones operativas

NL Gebruiksaanwijzing 2: Operationele instructies

RU Руководство по эксплуатации 2: Инструкция по эксплуатации

TR Kullanım kılavuzu 2: Çalıştırma talimatları

AR دليل الإرشادات ٢ : إرشادات التشغيل

Read Instruction Manual 1 and 2 before use.

Lire les modes d'emploi 1 et 2 avant l'utilisation.

Lesen Sie vor der Verwendung Gebrauchsanweisung 1 und 2.

Leggere il manuale di istruzioni 1 e 2 prima dell'uso.

Lea el manual de instrucciones 1 y 2 antes del uso.

Lees gebruiksaanwijzing 1 en 2 voor gebruik.

Прочтите руководства по эксплуатации 1 и 2 перед использованием.

Kullanmadan önce, kullanım kılavuzu 1 ve 2'yi okuyun.

اقرأ دليل الإرشادات ١ و ٢ قبل الاستخدام.

1 Package Contents.....3

Contenu de l'emballage
Packungsinhalt
Contenuto della confezione
Contenido del envase
Inhoud van de verpakking
Комплект поставки
Paketin İçindekiler
محتويات العبوة

2 Preparing for a Measurement..4

Préparation pour une prise de mesure
Vorbereiten einer Messung
Preparazione per la misurazione
Preparación para una medición
Een meting voorbereiden
Подготовка к измерению
Ölçüm Hazırlığı
التجهيز لعملية القياس

3 Inserting Batteries.....5

Mise en place des piles
Einlegen von Batterien
Inserimento delle batterie
Introducción de las pilas
De batterijen plaatsen
Установка элементов питания
Pilleri Takma
إدخال البطاريات

4 Setting the Date and Time.....6

Réglage de la date et de l'heure
Einstellen von Datum und Uhrzeit
Impostazione manuale di data e ora
Ajuste de la fecha y la hora
Datum en tijd instellen
Установка даты и времени вручную
Tarih ve Saatin Manuel Olarak Ayarlanması
ضبط التاريخ والوقت

5 Setting the TruRead Mode Interval.....7

Définition de l'intervalle du mode TruRead
Festlegen des TruRead-Modusintervalls
Impostazione dell'intervallo della modalità TruRead
Configuración del intervalo del modo TruRead
Het TruRead-modusinterval instellen
Настройка интервала режима TruRead
TruRead Modu Aralığını Ayarlama
ضبط الفترة الفاصلة لوضع TruRead

6 Applying the Arm Cuff...9

Pose du brassard
Anbringen der Manschette
Applicazione del bracciale
Colocación del manguito
De manchet aanbrengen
Расположение манжеты
Kolluğun Takılması
وضع الشريط الضاغط للذراع

7 Sitting Correctly.....11

Position assise correcte
Korrekte Körperhaltung
Come sedersi nel modo corretto
Cómo sentarse correctamente
Correct zitten
Сядьте правильно
Düzgün Oturma
الجلوس بشكل صحيح

8 Taking a Measurement...13

Réalisation d'une mesure
Eine Messung vornehmen
Misurazione
Realizar una medición
Een meting verrichten
Выполнение измерений
Bir Ölçüm Yapma
إجراء القياس

9 Checking Readings.....19

Vérification des mesures
Überprüfen von Messwerten
Controllo dei risultati
Comprobación de las lecturas
Metingen bekijken
Проверка результатов измерений
Ölçüm Değerlerini Kontrol Etme
التحقق من القراءات

10 Using Memory Functions..25

Utilisation des fonctions de mémoire
Verwendung der Speicherfunktionen
Usò delle funzioni di memoria
Usò de las funciones de memoria
Geheugenfuncties gebuiken
Использование функций памяти
Hafıza Fonksiyonunun Kullanılması
استخدام وظائف الذاكرة

11 Restoring to the Default Settings.....33

Réinitialisation aux réglages par défaut
Wiederherstellen der Standardeinstellungen
Ripristino delle impostazioni predefinite
Restablecimiento a los ajustes de fábrica
De standaardinstellingen herstellen
Восстановление настроек по умолчанию
Varsayılan Ayarları Geri Yükleme
استعادة الإعدادات الافتراضية

12 Optional Medical Accessories..34

Accessoires médicaux en option
Medizinisches optionales Zubehör
Accessori medicali opzionali
Accesorios médicos opcionales
Optionele medische accessoires
Дополнительные принадлежности
Opsiyonel Tibbi Aksesuarlar
الملحقات الطبية الاختيارية

1

Package Contents

FR Contenu de l'emballage

DE Packungsinhalt

IT Contenuto della confezione

ES Contenido del envase

NL Inhoud van de verpakking

RU Комплект поставки

TR Paketin İçindekiler

AR محتويات العبوة

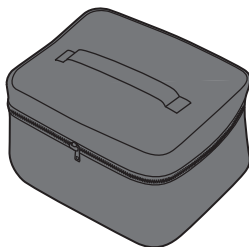
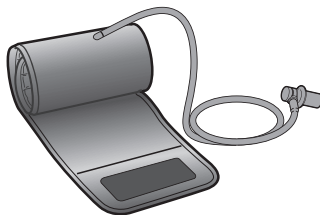
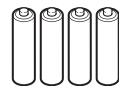
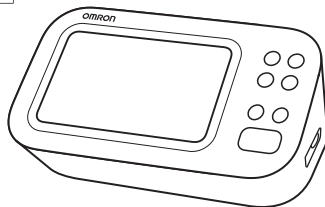

FR Préparation pour une prise de mesure

DE Vorbereiten einer Messung

IT Preparazione per la misurazione

ES Preparación para una medición

NL Een meting voorbereiden

RU Подготовка к измерению

TR Ölçüm Hazırlığı

AR التجهيز لعملية القياس

30 minutes before

30 minutes avant

30 Minuten vorher

30 minuti prima

30 minutos antes

30 minuten ervoor

За 30 минут до

30 dakika önce

قبل القياس بمدة تبلغ ٣٠ دقيقة



5 minutes before: Relax and rest.

5 minutes avant : détente et repos.

5 Minuten vorher: ruhig hinsetzen.

5 minuti prima: rilassarsi e stare a riposo.

5 minutos antes: relájese y descanse.

5 minuten ervoor: ontspan en rust.

За 5 минут до: расслабьтесь и отдохните.

5 dakika önce: Gevşeyin ve dinlenin.

قبل القياس بمدة تبلغ ٥ دقائق: استرخ واسترخ.



3

Inserting Batteries

- FR Mise en place des piles
- DE Einlegen von Batterien
- IT Inserimento delle batterie
- ES Introducción de las pilas
- NL De batterijen plaatsen
- RU Установка элементов питания
- TR Pilleri Takma
- AR إدخال البطاريات

1

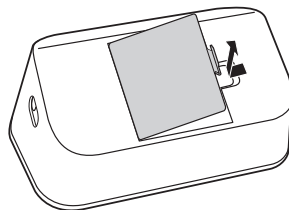

2

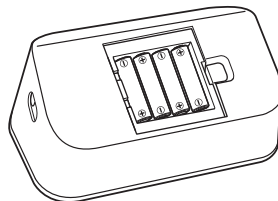

AA, 1.5V × 4

3



Your monitor automatically turns off after 3 minutes.

Votre tensiometre s'éteint automatiquement après 3 minutes.

Ihr Monitor schaltet sich nach 3 Minuten automatisch aus.

Il monitor si spegne automaticamente dopo 3 minuti.

Su monitor se apaga automáticamente después de 3 minutos.

Uw monitor wordt na 3 minuten automatisch uitgeschakeld.

Монитор автоматически выключается через 3 минуты.

Ölçüm cihazınız 3 dakika sonra otomatik olarak kapanır.

يتم إيقاف تشغيل جهاز القياس تلقائيًا بعد مرور 3 دقائق.



Setting the Date and Time

FR

Réglage de la date et de l'heure

DE

Manuelles Einstellen von Datum und Uhrzeit

IT

Impostazione manuale di data e ora

ES

Ajuste de la fecha y la hora

NL

Datum en tijd handmatig instellen

RU

Установка даты и времени вручную

TR

Tarih ve Saatin Manuel Olarak Ayarlanması

AR

ضبط التاريخ والوقت

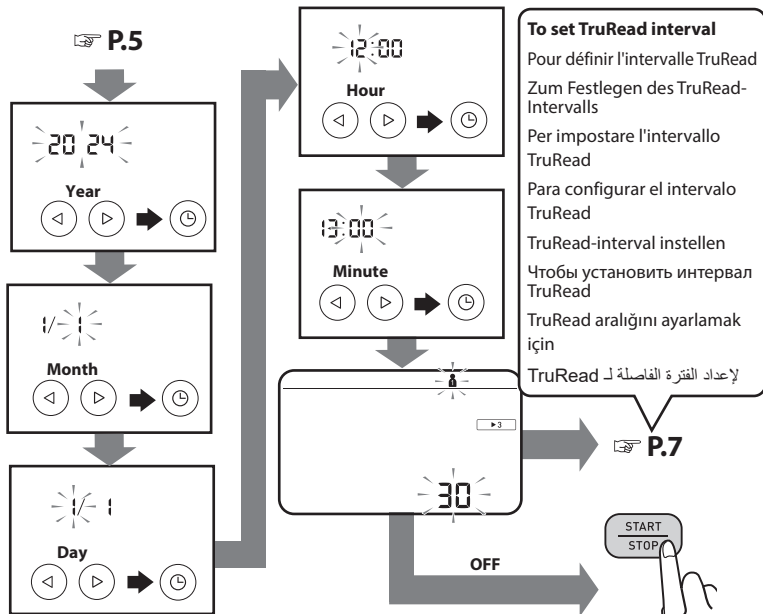

If the year is not displayed, press

Si l'année ne s'affiche pas, appuyez sur

Wenn das Jahr nicht angezeigt wird, drücken Sie

Se l'anno non viene visualizzato, premere

Si no se muestra el año, presione

Als het jaar niet wordt weergegeven, drukt u op

Если год не отображается, нажмите

Yıl görüntülenmiyorsa tuşuna basın.

إذا لم تكن السنة ظاهرة، اضغط

Setting the TruRead Mode Interval

- FR** Définition de l'intervalle du mode TruRead
- DE** Festlegen des TruRead-Modusintervalls
- IT** Impostazione dell'intervallo della modalità TruRead
- ES** Configuración del intervalo del modo TruRead
- NL** Het TruRead-modusinterval instellen
- RU** Настройка интервала режима TruRead
- TR** TruRead Modu Aralığını Ayarlama
- AR** ضبط الفترة الفاصلة لوضع TruRead

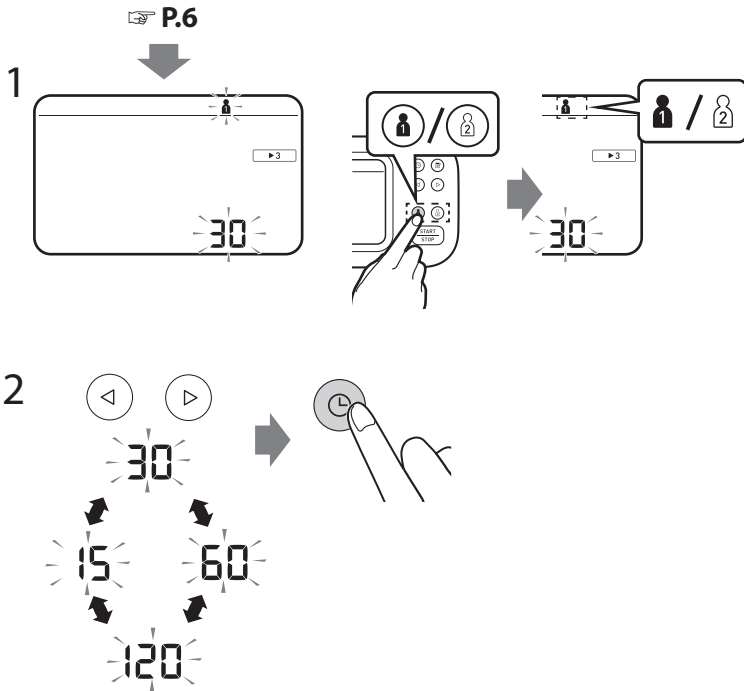

In the TruRead mode, your monitor automatically takes 3 consecutive readings at selected intervals and displays the average. The interval is set to 30 seconds by default. Refer to "Taking a measurement in TruRead mode" on page 15.

En mode TruRead, votre tensiomètre prend automatiquement 3 mesures consécutives à des intervalles sélectionnés et affiche la moyenne. L'intervalle est défini par défaut sur 30 secondes. Reportez-vous à « Réalisation d'une mesure en mode TruRead » à la page 15.

Im TruRead-Modus nimmt Ihr Monitor automatisch drei aufeinanderfolgende Messwerte in ausgewählten Intervallen vor und zeigt den Durchschnitt an. Das Intervall ist standardmäßig auf 30 Sekunden eingestellt. Siehe „Vornehmen einer Messung im TruRead-Modus“ auf Seite 15.

Nella modalità TruRead, il monitor effettua automaticamente 3 letture consecutive a intervalli selezionati e visualizza la media. Per impostazione predefinita, l'intervallo è impostato su 30 secondi. Fare riferimento a "Misurazione in modalità TruRead" a pagina 15.

En el modo TruRead, su monitor toma automáticamente 3 lecturas consecutivas a intervalos seleccionados y muestra el promedio. El intervalo está establecido en 30 segundos de forma predeterminada. Consulte "Realizar una medición en el modo TruRead" en la página 15.

In de TruRead-modus voert uw monitor automatisch 3 opeenvolgende metingen uit met geselecteerde intervallen en geeft het gemiddelde weer. Het interval is standaard ingesteld op 30 seconden. Zie "Een meting in TruRead-modus afnemen" op pagina 15.

В режиме TruRead ваш монитор автоматически снимает 3 последовательных показания через выбранные интервалы и отображает среднее значение. По умолчанию интервал установлен на 30 секунд. См. «Выполнение измерений в режиме TruRead» на странице 15.

TruRead modunda ölçüm cihazınız seçilen aralıklarla otomatik olarak ardışık 3 ölçüm alır ve ortalamasını görüntüler. Aralık varsayılan olarak 30 saniyeye ayarlanmıştır. Bkz. "TruRead modunda ölçüm yapma" sayfa 15.

في وضع TruRead، يقوم جهاز القياس بالتقاط ٣ قراءات متتالية تلقائيًا على فترات منتظمة، ومن ثم يعرض المعدل. يتم إعداد الفترة الفاصلة على ٣٠ ثانية كأعداد افتراضية. ارجع إلى «تسجيل قياس في وضع TruRead» في الصفحة ١٥.

6

Applying the Arm Cuff

FR Pose du brassard

DE Anbringen der Manschette

IT Applicazione del bracciale

ES Colocación del manguito

NL De manchet aanbrengen

RU Расположение манжеты

TR Koluğun Takılması

AR وضع الشريط الضاغط للذراع

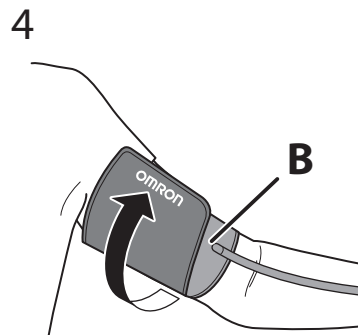
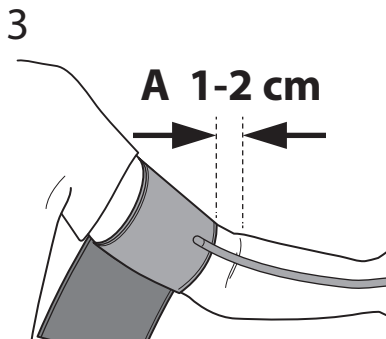
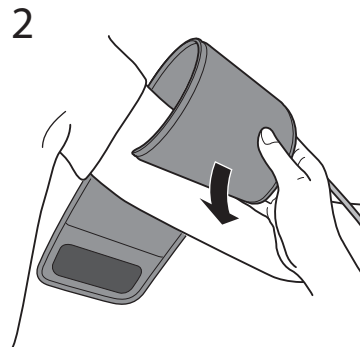
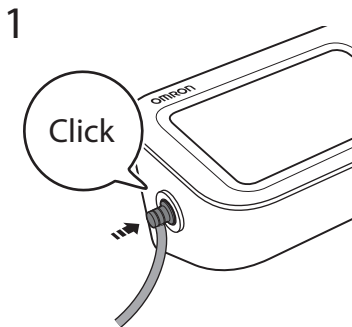

A. Tube side of the cuff should be 1 - 2 cm above the inside elbow.

B. Make sure that the air tube is on the inside of your arm and wrap the cuff securely so it can no longer slip round.

- A. Le côté tuyau du brassard doit être positionné 1 à 2 cm au-dessus de l'intérieur du coude.
- B. Assurez-vous que le tuyau à air se trouve du côté intérieur de votre bras et enroulez fermement le brassard de manière qu'il ne puisse plus tourner.

- A. Das Manschettenstück mit dem Schlauch muss 1 bis 2 cm oberhalb des Ellbogens liegen.
- B. Stellen Sie sicher, dass der Luftschlauch an der Arminnenseite sitzt, und befestigen Sie die Manschette sicher, so dass sie nicht verrutscht.

- A. Il lato del bracciale con il tubo deve trovarsi al di sopra del gomito interno, a una distanza di circa 1 o 2 cm.
- B. Assicurarsi che il tubo dell'aria si trovi all'interno del braccio e avvolgere il bracciale saldamente in modo che non possa ruotare.

- A. El lado del tubo del manguito deberá quedar 1 o 2 cm por encima de la parte interna del codo.
- B. Asegúrese de que el tubo de aire se encuentra en la cara interna del brazo y enrolle el manguito con firmeza para que no pueda deslizarse.

- A. De kant met de slang van de manchet moet 1 - 2 cm boven de binnenkant van de elleboog liggen.
- B. Zorg ervoor dat de luchtslang zich aan de binnenkant van uw arm bevindt en wikkel de manchet stevig rond uw arm zodat deze niet meer kan wegglijden.

- A. Край манжеты с трубкой должен находиться на 1 - 2 см выше локтевого сгиба.
- B. Убедитесь, что воздуховодная трубка находится на внутренней поверхности плеча и надежно оберните манжету, чтобы она не прокручивалась вокруг руки.

- A. Kolluğun boru tarafı, dirsek içinin 1-2 cm üstünde olmalıdır.
- B. Hava borusunun kolunuzun iç tarafında olduğundan emin olun ve kolluğu kaymayacak şekilde sabit şekilde sarın.

- A. يجب أن يرتفع جانب الخرطوم من الشريط الضاغط من ١ إلى ٢ سم عن المرفق.
- B. تأكد من أن خرطوم الهواء على الجانب الداخلي من ذراعك، ولف الشريط الضاغط بإحكام بحيث لا ينزلق حول الذراع.

If taking measurements on the right arm, refer to:

Pour la prise de mesures au bras droit, voir:

Bei Messungen am rechten Arm siehe:

Se la misurazione viene eseguita al braccio destro, fare riferimento a:

Si va a realizar mediciones en el brazo derecho, consulte:

Als u metingen aan de rechterarm uitvoert, raadpleeg dan:

При измерении на правой руке см.

Sağ koldan ölçüm yapıyorsanız aşağıdakilere bakın:

في حال إجراء القياس على الذراع الأيمن، ارجع إلى:

Instruction Manual 1 2.5

Sitting Correctly

FR Position assise correcte

DE Korrekte Körperhaltung

IT Come sedersi nel modo corretto

ES Cómo sentarse correctamente

NL Correct zitten

RU Сядьте правильно

TR Düzgün Oturma

AR الجلوس بشكل صحيح

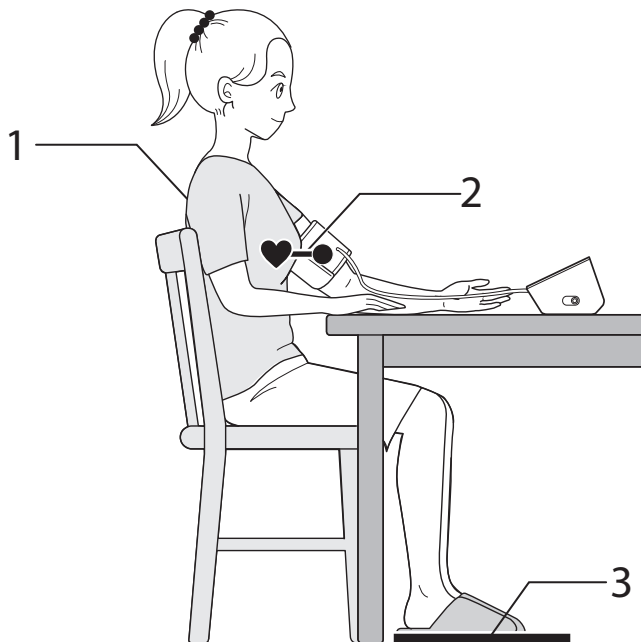

Relax and sit comfortably. Remain still and do not talk.

1. Keep your back and arm supported.

2. Keep the arm cuff at the same level as your heart.

3. Keep your feet flat and your legs uncrossed.

Détendez-vous et asseyez-vous confortablement. Restez immobile et ne parlez pas.

1. Gardez votre dos et vos bras soutenus.
2. Gardez le brassard au même niveau que votre cœur.
3. Gardez vos pieds à plat et vos jambes décroisées.

Entspannen Sie sich und sitzen Sie bequem. Bleiben Sie still und reden Sie nicht.

1. Halten Sie Rücken und Arm gestützt.
2. Halten Sie die Armmanschette auf Herzhöhe.
3. Halten Sie Ihre Füße flach und die Beine nicht übereinander gekreuzt.

Rilassarsi e sedersi comodamente. Rimanere fermi e non parlare.

1. Mantenere la schiena e il braccio supportati.
2. Mantenere il bracciale allo stesso livello del cuore.
3. Tenere i piedi piatti e le gambe non incrociate.

Relájese y siéntese cómodamente. Quédese quieto y no hable.

1. Mantenga la espalda y el brazo apoyados.
2. Mantenga el manguito al mismo nivel que su corazón.
3. Mantenga los pies planos y las piernas sin cruzar.

Ontspan en zit comfortabel. Zit stil en praat niet.

1. Houd uw rug en arm ondersteund.
2. Houd de armanchet op dezelfde hoogte als uw hart.
3. Houd uw voeten plat en uw benen niet over elkaar.

Расслабьтесь и сядьте удобно. Сохраняйте спокойствие и не разговаривайте.

1. Обопритесь спиной и рукой.
2. Держите манжету на уровне сердца.
3. Держите ступни ровно и не скрещенными.

Rahatlayın ve rahatça oturun. Hareketsiz kalın ve konuşmayın.

1. Sırtınızı ve kolunuzu destekleyin.
2. Kolluğu kalbinizle aynı seviyede tutun.
3. Ayaklarınızı düz tutun ve bacaklarınızı çaprazlamayın.

- استرخ في جلستك واسترخ تماما. ابق ساكنا ولا تتحدث.
1. يجب أن يكون ظهرك وذراعك في وضع استناد.
2. يجب أن يكون الشريط الضاغط للذراع في نفس مستوى القلب.
3. حافظ على قدميك منبسطتين وساقيك غير متقاطعتين.

Taking a Measurement

FR Réalisation d'une mesure

DE Eine Messung vornehmen

IT Misurazione

ES Realizar una medición

NL Een meting verrichten

RU Выполнение измерений

TR Bir Ölçüm Yapma

AR إجراء القياس

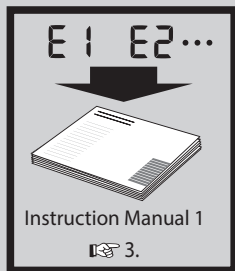

1

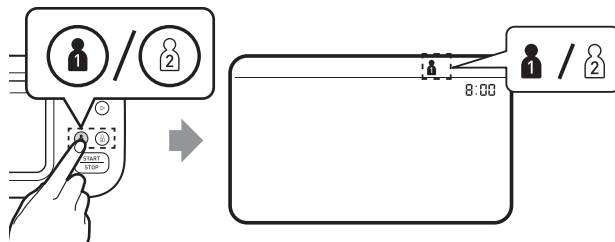

2

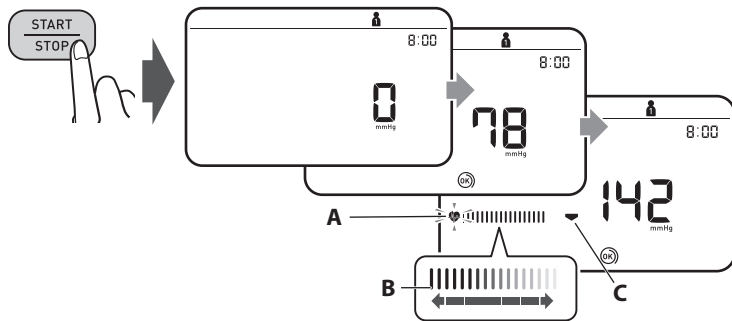

3

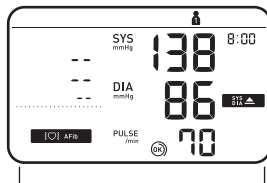

P.19~

1. Select your user ID from buttons "1" or "2".
2. Press the [START/STOP] button.
 - A: Flashes at every heartbeat.
 - B: Moves along with the pulse strength while the cuff is deflating.
 - C: Appears while the cuff is deflating.
3. The reading is saved automatically.

1. Sélectionnez votre identifiant utilisateur à l'aide des boutons « 1 » ou « 2 ».
2. Appuyez sur le bouton [START/STOP].
A : Clignote à chaque battement de cœur.
B : Se déplace avec la force du pouls pendant que le brassard se dégonfle.
C : S'affiche pendant que le brassard se dégonfle.
3. La mesure est enregistrée automatiquement.

1. Wählen Sie über die Schaltflächen „1“ oder „2“ Ihre Benutzer-ID aus.
2. Drücken Sie die Taste [START/STOP].
A: Blinkt bei jedem Herzschlag.
B: Bewegt sich mit der Pulsstärke, während die Manschette entlüftet wird.
C: Blinkt, während die Manschette entlüftet wird.
3. Der Messwert wird automatisch gespeichert.

1. Selezionare il proprio ID utente dai pulsanti "1" o "2".
2. Premere il pulsante [START/STOP].
A: Lampeggia ad ogni battito cardiaco.
B: Si muove insieme alla forza del polso mentre il bracciale si sgonfia.
C: Lampeggia mentre il bracciale si sta sgonfiando.
3. La lettura viene salvata automaticamente.

1. Seleccione su ID de usuario en los botones "1" o "2".
2. Presione el botón [START/STOP].
A: Parpadea con cada latido del corazón.
B: Se mueve junto con la fuerza del pulso mientras el manguito se desinfla.
C: Aparece mientras el manguito se está desinflando.
3. La lectura se guarda automáticamente.

1. Selecteer uw gebruikers-ID via knop "1" of "2".
2. Druk op de [START/STOP]-knop.
A: Knippert bij elke hartslag.
B: Beweegt mee met de polssterkte terwijl de manchet leegloopt.
C: Knippert terwijl de manchet leegloopt.
3. De meting wordt automatisch opgeslagen.

1. Выберите свой идентификатор пользователя с помощью кнопок «1» или «2».
2. Нажмите кнопку [START/STOP].
A: Мигает при каждом ударе сердца.
B: Движется, отражая силу пульса, пока манжета сдувается.
C: Мигает во время спуска воздуха из манжеты.
3. Показания сохраняются автоматически.

1. "1" veya "2" tuşlarından kullanıcı kimliğinizi seçin.
2. [START/STOP] düğmesine basın.
A: Her kalp atışında yanıp söner.
B: Kolluğun havası sönerken nabız kuvvetiyle birlikte hareket eder.
C: Kolluğun havası inerken yanıp söner.
3. Okuma otomatik olarak kaydedilir.

1. حدد هوية المستخدم الخاصة بك «1» أو «2».
2. اضغط على زر [START/STOP] (بدء/إيقاف).
A. يومض مع كل نبضة قلب.
B. يتحرك مع قوة النبضة أثناء تفريغ الشريط الضاغط.
C. يومض أثناء تفريغ الشريط الضاغط.
3. يتم حفظ القراءة تلقائيًا.

▶ 3

Taking a measurement in TruRead mode

FR

Réalisation d'une mesure en mode TruRead

DE

Vornehmen einer Messung im TruRead-Modus

IT

Misurazione in modalità TruRead

ES

Realizar una medición en el modo TruRead

NL

Een meting in TruRead-modus afnemen

RU

Выполнение измерений в режиме TruRead

TR

TruRead modunda ölçüm yapma

AR

تسجيل قياسي في وضع TruRead

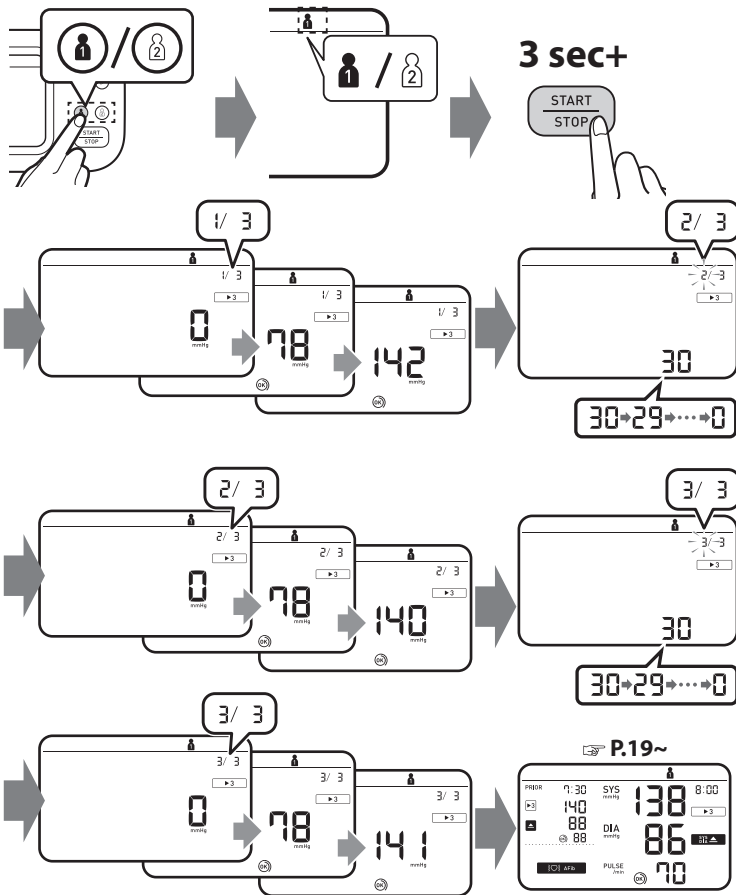

In the TruRead mode, your monitor automatically takes 3 consecutive readings at selected intervals and displays the average. The interval is set to 30 seconds by default. Refer to "Setting the TruRead Mode Interval" on page 7.

En mode TruRead, votre tensiomètre prend automatiquement 3 mesures consécutives à des intervalles sélectionnés et affiche la moyenne. L'intervalle est défini par défaut sur 30 secondes. Reportez-vous à « Définition de l'intervalle du mode TruRead » à la page 7.

Im TruRead-Modus nimmt Ihr Monitor automatisch drei aufeinanderfolgende Messwerte in ausgewählten Intervallen vor und zeigt den Durchschnitt an. Das Intervall ist standardmäßig auf 30 Sekunden eingestellt. Siehe „Festlegen des TruRead-Modusintervalls“ auf Seite 7.

Nella modalità TruRead, il monitor effettua automaticamente 3 letture consecutive a intervalli selezionati e visualizza la media. Per impostazione predefinita, l'intervallo è impostato su 30 secondi. Fare riferimento a "Impostazione dell'intervallo della modalità TruRead" a pagina 7.

En el modo TruRead, su monitor toma automáticamente 3 lecturas consecutivas a intervalos seleccionados y muestra el promedio. El intervalo está establecido en 30 segundos de forma predeterminada. Consulte "Configuración del intervalo del modo TruRead" en la página 7.

In de TruRead-modus voert uw monitor automatisch 3 opeenvolgende metingen uit met geselecteerde intervallen en geeft het gemiddelde weer. Het interval is standaard ingesteld op 30 seconden. Raadpleeg "Het TruRead-modusinterval instellen" op pagina 7.

В режиме TruRead ваш монитор автоматически снимает 3 последовательных показания через выбранные интервалы и отображает среднее значение. По умолчанию интервал установлен на 30 секунд. См. «Настройка интервала режима TruRead» на странице 7.

TruRead modunda ölçüm cihazınız seçilen aralıklarla otomatik olarak ardışık 3 ölçüm alır ve ortalamasını görüntüler. Aralık varsayılan olarak 30 saniyeye ayarlanmıştır. Bkz. "TruRead Modu Aralığını Ayarlama" sayfa 7.

في وضع TruRead، يقوم جهاز القياس بالتقاط ٣ قراءات متتالية تلقائيًا على فترات منتظمة، ومن ثم يعرض المعدل. يتم إعداد الفترة الفاصلة على ٣٠ ثانية كأعداد افتراضية. ارجع إلى «ضبط الفترة الفاصلة لوضع TruRead» في الصفحة ٧.



Taking a measurement in guest mode

FR

Réalisation d'une mesure en mode Invité

DE

Vornehmen einer Messung im Gast-Modus

IT

Misurazione in modalità Ospite

ES

Realizar una medición en modo de invitado

NL

Een meting in gastmodus afnemen

RU

Выполнение измерений в гостевом режиме

TR

Konuk modunda ölçüm yapma

AR

تسجيل قياس في وضع الضيف

1

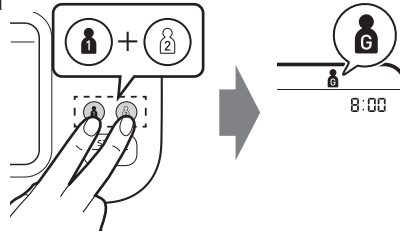

2

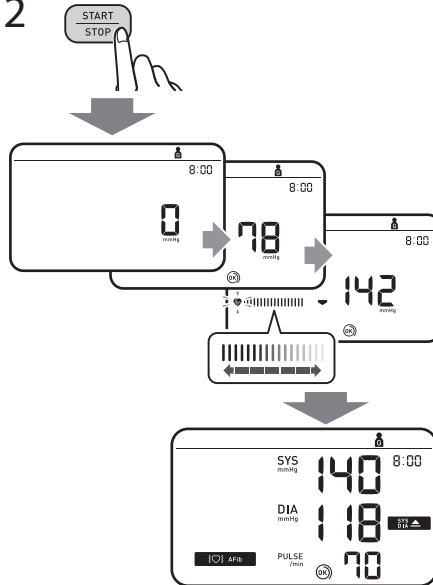

Takes a single measurement for another user. No readings are stored in the memory and TruRead mode is unavailable.

Prend une seule mesure pour un autre utilisateur. Aucune mesure n'est stockée dans la mémoire et le mode TruRead n'est pas disponible.

Führt eine einzelne Messung für einen anderen Benutzer durch. Es werden keine Messwerte im Speicher gespeichert und der TruRead-Modus ist nicht verfügbar.

Effettua una singola misurazione per un altro utente. Nessuna lettura viene archiviata nella memoria e la modalità TruRead non è disponibile.

Toma una sola medida para otro usuario. No se almacenan lecturas en la memoria y el modo TruRead no está disponible.

Voert een enkele meting uit voor een andere gebruiker. Er worden geen metingen in het geheugen opgeslagen en de TruRead-modus is niet beschikbaar.

Выполняет одно измерение для другого пользователя. Показания не сохраняются в памяти, а режим TruRead недоступен.

Başka bir kullanıcı için tek bir ölçüm alır. Bellekte hiçbir okuma saklanmaz ve TruRead modu kullanılamaz.

يسجل قياس فردي لمستخدم آخر. لا يتم تخزين قراءات في الذاكرة، ووضع TruRead غير متوفر.

**If your systolic pressure is more than 210 mmHg:
After the arm cuff starts to inflate, press and hold the [START/STOP]
button until the monitor inflates 30 to 40 mmHg higher than your
expected systolic pressure. Do not inflate above 299 mmHg.**

Si votre pression systolique est supérieure à 210 mmHg :
Lorsque le brassard commence à se gonfler, appuyer sur le bouton
[START/STOP] et le maintenir enfoncé jusqu'à ce que le tensiomètre atteigne
une pression de gonflage supérieure de 30 à 40 mmHg à votre pression
systolique attendue. Ne pas gonfler à plus de 299 mmHg.

Wenn Ihr systolischer Druck höher ist als 210 mmHg:
Nachdem die Manschette begonnen hat, sich aufzupumpen, drücken
Sie die [START/STOP]-Taste, und halten Sie sie gedrückt, bis ein Druck
von 30 bis 40 mmHg über Ihrem erwarteten systolischen Druck erreicht
ist. Die Manschette darf nicht auf über 299 mmHg aufgepumpt werden.

Se la pressione sistolica è superiore a 210 mmHg:
Quando il bracciale inizia a gonfiarsi, premere e mantenere premuto il
pulsante [START/STOP] finché il misuratore non raggiunge una pressione da
30 a 40 mmHg superiore rispetto al valore di pressione sistolica atteso. Non
gonfiare a una pressione superiore a 299 mmHg.

En caso de que su presión arterial sistólica esté por encima de
210 mmHg:
Una vez que el manguito comience a inflarse, mantenga pulsado el botón
[START/STOP] hasta que el monitor indique que el inflado está entre 30 y
40 mmHg por encima de la presión arterial sistólica estimada. No infle por
encima de 299 mmHg.

Als uw systolische druk hoger is dan 210 mmHg:
Zodra de armmanchet wordt opgepompt, houdt u de knop [START/STOP]
ingedrukt totdat de meter 30 tot 40 mmHg hoger aangeeft dan uw
verwachte systolische druk. Blaas de manchet niet verder op dan tot
299 mmHg.

Если ваше систолическое давление превышает 210 мм рт. ст.:
После того как манжета начнет надуваться, нажмите и удерживайте
кнопку [START/STOP], пока прибор не поднимет давление до
значения, превышающего ожидаемое систолическое давление на
30–40 мм рт. ст. Не превышайте давление 299 мм рт. ст.

Sistolik basıncınız 210 mmHg'den fazlaysa:
Kolluk şişmeye başladıktan sonra, [START/STOP] düğmesine basın ve ölçüm
cihazı beklediğiniz sistolik basınç değerinden 30 ila 40 mmHg daha fazla
şişene kadar basılı tutun. 299 mmHg'den fazla şişirmeyin.

إذا كان ضغط الدم الانقباضي أكثر من ٢١٠ ملليمترات زئبقية:
بعد بدء انتفاخ الشريط الضاغط للذراع، اضغط مع الاستمرار على الزر [START/STOP]
حتى يقوم الجهاز بالنفخ من ٣٠ إلى ٤٠ ملليمترًا زئبقيًا أعلى من قيمة ضغط الدم الانقباضي
المتوقعة. لا تنتفخ الهواء فوق ٢٩٩ ملليمترًا زئبقيًا.

Checking Readings

- FR** Vérification des mesures
- DE** Überprüfen von Messwerten
- IT** Controllo dei risultati
- ES** Comprobación de las lecturas
- NL** Metingen bekijken
- RU** Проверка результатов измерений
- TR** Ölçüm Değerlerini Kontrol Etme
- AR** التحقق من القراءات

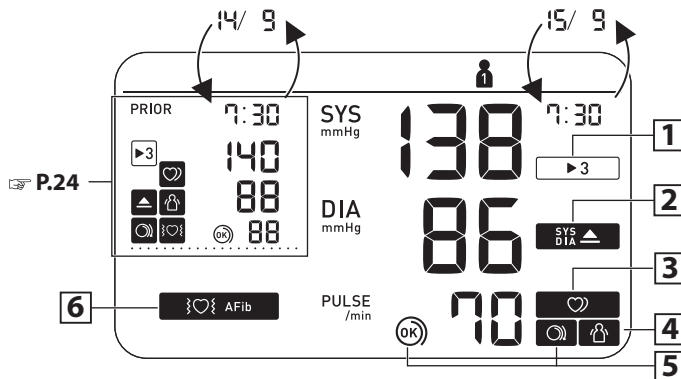

1

Appears when the reading was taken in TruRead mode.

Aparece cuando la lectura fue realizada en el modo TruRead.

يظهر عندما يتم الحصول على القراءة في وضع TruRead.

▶ 3

S'affiche lorsque la mesure a été effectuée en mode TruRead.

Verschijnt wanneer de meting in de TruRead-modus werd verricht.

Erscheint, wenn der Messwert im TruRead-Modus ermittelt wurde.

Отображается, если значение получено в режиме TruRead.

Appare quando la misurazione è stata effettuata in modalità TruRead.

Ölçüm TruRead moduna alınınca görünür.

2

Appears if "SYS" is 135 mmHg or above and/or "DIA" is 85 mmHg* or above.

S'affiche si « SYS » est égale ou supérieure à 135 mmHg et/ou « DIA » égale ou supérieure à 85 mmHg*.

Wird angezeigt, wenn „SYS“ 135 mmHg oder mehr beträgt und/oder wenn „DIA“ 85 mmHg* oder mehr beträgt.

Viene visualizzato se la pressione sistolica "SYS" è pari o superiore a 135 mmHg e/o la pressione diastolica "DIA" è pari o superiore a 85 mmHg*.

Aparece si "SYS" es 135 mmHg o superior y/o "DIA" es 85 mmHg* o superior.

Verschijnt als "SYS" 135 mmHg of hoger is en/of "DIA" 85 mmHg* of hoger is.

Отображается, если «SYS» 135 мм рт. ст. и выше и/или «DIA» 85 мм рт. ст.* и выше.

"SYS" 135 mmHg ya da üstünde olduğunda ve/veya "DIA" 85 mmHg* ya da üstünde olduğunda görünür.

تظهر إذا كان «SYS» يبلغ ١٣٥ ملليمترًا زئبقيًا أو أكثر و/أو «DIA» يبلغ ٨٥ ملليمترًا زئبقيًا* أو أكثر.

SYS
DIA

3

Appears when an irregular rhythm is detected during a measurement. If it continues to appear, consulting with your physician is recommended.**

S'affiche lorsqu'un rythme irrégulier** est détecté pendant une mesure. S'il continue d'apparaître, il est recommandé de consulter votre médecin.

Wird angezeigt, wenn während einer Messung ein unregelmäßiger Herzschlag** erkannt wird. Wird das Symbol weiterhin angezeigt, sollten Sie sich an Ihren Arzt wenden.

Viene visualizzato se nel corso di una misurazione viene rilevato un ritmo cardiaco irregolare**. Se il simbolo continua ad apparire è consigliabile rivolgersi al proprio medico curante.

Aparece cuando se detecta un ritmo irregular** durante una medición. Si esto sigue apareciendo, le recomendamos que consulte a su médico.

Verschijnt wanneer tijdens een meting een onregelmatig ritme** wordt gedetecteerd. Neem contact op met uw arts als dit blijft verschijnen.

Отображается, если при измерении определяется нерегулярный ритм**. Если этот значок продолжает отображаться, рекомендуем обратиться к лечащему врачу.

Bir ölçüm esnasında düzensiz ritim** saptandığında görünür. Görünmeye devam ederse doktorunuza danışmanız önerilir.

تظهر عند اكتشاف عدم انتظام ضربات القلب** في أثناء عملية القياس. إذا استمرت في الظهور، يُوصى باستشارة طبيبك المختص.



4

Appears when your body moves during a measurement*. Remove the arm cuff, wait 2-3 minutes and try again.**

Aparece cuando se mueve el cuerpo durante una medición***. Retire el manguito, espere unos 2 o 3 minutos e inténtelo de nuevo.

تظهر عندما يتحرك جسمك في أثناء عملية القياس***. قم بإزالة الشريط الضاغط للذراع وانتظر من ٢ إلى ٣ دقائق وحاول مرة أخرى.



S'affiche si vous bougez pendant une mesure***. Retirez le brassard, attendez 2 à 3 minutes et essayez à nouveau.

Verschijnt wanneer uw lichaam tijdens een meting*** beweegt. Verwijder de armanchet, wacht 2-3 minuten en probeer het opnieuw.

Wird angezeigt, wenn Sie sich während der Messung*** bewegen. Nehmen Sie die Manschette ab, warten Sie 2–3 Minuten und versuchen Sie es erneut.

Отображается при движении тела во время измерения***. Снимите манжету, подождите 2-3 минуты и попробуйте еще раз.

Viene visualizzato se l'utilizzatore si muove durante la misurazione***. Rimuovere il bracciale, attendere 2-3 minuti e riprovare.

Bir ölçüm esnasında vücudunuz hareket ettiğinde görünür***. Koluğu çıkarın, 2-3 dakika bekleyip tekrar deneyin.

5

The cuff is tight enough.

Le brassard est suffisamment serré.



Manschette sitzt ausreichend straff.

Il bracciale è stretto a sufficienza.

El manguito está lo suficientemente prieto.

Manchet zit strak genoeg.

Манжета затянута достаточно туго.

Kolluk yeterince sıkıdır.

الشريط الضاغط محكم بما يكفي.

5

Apply the cuff again MORE TIGHTLY.

Poser le brassard en le serrant davantage.



Manschette STRAFFER ziehen.

Applicare di nuovo il bracciale STRINGENDOLO DI PIÙ.

Vuelva a poner el manguito MÁS PRIETO.

Breng de manchet STRAKKER aan.

Наложите манжету еще раз БОЛЕЕ ТУГО.

Kolluğu tekrar, DAHA SIKI bir şekilde takın.

قم بلف الشريط الضاغط مرة أخرى بشكل أكثر إحكامًا.

Appears if a possibility of AFib was detected during a measurement. This is not a diagnosis, it is only a potential finding for AFib. You should contact your physician to discuss the findings.

Apparaît si une possibilité de fibrillation auriculaire a été détectée lors d'une mesure. Il ne s'agit pas d'un diagnostic, mais seulement d'une découverte potentielle de fibrillation auriculaire. Vous devriez contacter votre médecin pour discuter des résultats.

Erscheint, wenn während einer Messung die Möglichkeit von Vorhofflimmern festgestellt wurde. Dies ist keine Diagnose, sondern nur ein möglicher Befund für Vorhofflimmern. Sie sollten Ihren Arzt kontaktieren, um den Befund zu besprechen.

Appare se durante una misurazione è stata rilevata la possibilità di fibrillazione atriale. Questa non è una diagnosi, è solo un potenziale riscontro di fibrillazione atriale. Dovresti contattare il tuo medico per discutere i risultati.

Aparece si se detectó la posibilidad de fibrilación auricular durante una medición. Esto no es un diagnóstico, es sólo un hallazgo potencial de fibrilación auricular. Debe comunicarse con su médico para discutir los hallazgos.

Verschijnt als tijdens een meting de mogelijkheid van AFib is gedetecteerd. Dit is geen diagnose, het is slechts een mogelijke bevinding voor AFib. U dient contact op te nemen met uw arts om de bevindingen te bespreken.

Появляется, если во время измерения была обнаружена возможность ФП. Это не диагноз, это всего лишь потенциальный признак мерцательной аритмии. Вам следует связаться со своим врачом, чтобы обсудить результаты.

Bir ölçüm sırasında AFib olasılığı tespit edilirse görünür. Bu bir tanı değil, yalnızca AFib için potansiyel bir bulgudur. Bulguları tartışmak için doktorunuzla iletişime geçmelisiniz.

تظهر في حالة اكتشاف احتمال الإصابة بالرجفان الأذيني خلال إجراء القياس. لا يُعد هذا الإجراء تشخيصيًا، فما هو إلا اكتشاف محتمل لحدوث رجفان أذيني. ومن ثم، يجب عليك الاتصال بالطبيب لمناقشة النتائج.

E1

Error messages or other problems? Refer to:

Messages d'erreur ou autres problèmes ? Voir :

E2

Weitere Fehlermeldungen oder Probleme siehe:

Messaggi di errore o altri problemi? Fare riferimento a:

¿Hay mensajes de error u otros problemas? Consulte:

Foutmeldingen of andere problemen? Raadpleeg:

Сообщения об ошибках или другие неисправности? См.

Hata mesajları veya başka sorunlar mı var? Bkz:

رسائل الخطأ أو المشكلات الأخرى؟ ارجع إلى:



Instruction Manual 1

3.

*** The high blood pressure definition is based on the 2021 ESH/ESC Guidelines.**

* La définition de l'hypertension est basée sur les recommandations ESH/ESC 2021.

* Die Definition für Bluthochdruck basiert auf den 2021 ESH/ESC-Richtlinien.

* La definizione di alta pressione arteriosa si basa sulle linee guida 2021 di ESH/ESC.

* La definición de presión arterial alta se basa en las guías 2021 ESH/ESC.

* De definitie van hoge bloeddruk is gebaseerd op de ESH/ESC-richtlijnen uit 2021.

* Определение высокого артериального давления основано на Рекомендациях 2021 ESH/ESC.

* Yüksek tansiyon tanımı, 2021 ESH/ESC Kılavuzlarını temel alır.

*تعريف ضغط الدم المرتفع يستند إلى إرشادات الجمعية الأوروبية لفرط ضغط الدم (ESH)/الجمعية الأوروبية لقلب القلب (ESC) لعام 2021.

**** An irregular heartbeat rhythm is defined as a rhythm that is 25 % less or 25 % more than the average rhythm detected while your monitor is measuring blood pressure.**

** Les pulsations cardiaques irrégulières sont des pulsations dont la fréquence est supérieure ou inférieure de 25 % par rapport à la moyenne détectée lorsque l'appareil mesure la pression artérielle.

** Unregelmäßiger Herzschlag ist definiert als ein Herzrhythmus, der 25 % unter oder 25 % über dem mittleren Herzrhythmus liegt, der während der Blutdruckmessung erkannt wird.

** Per battito cardiaco irregolare si intende la presenza di variazioni inferiori del 25% o superiori del 25% nel ritmo rispetto al ritmo medio rilevato dall'apparecchio durante la misurazione della pressione arteriosa.

** Un ritmo de latido cardíaco irregular se define como aquel ritmo que es el 25 % inferior o el 25 % superior al ritmo cardíaco medio detectado mientras el monitor mide la presión arterial.

** Onregelmatige hartslag is gedefinieerd als een hartritme dat meer dan 25% lager of 25% hoger is dan het gemiddelde hartritme tijdens het meten van de bloeddruk door de meter.

** нерегулярный ритм сердцебиения — это ритм, который на 25 % медленнее или на 25 % быстрее среднего ритма, определенного прибором при измерении артериального давления.

** Düzensiz kalp atışı ritmi, ölçüm cihazınız tansiyon ölçümü yaparken saptanan ortalama ritme göre %25'ten az ya da %25'ten fazla sapma gösteren ritim olarak tanımlanır.

** اضطراب ضربات القلب هو إيقاع يقل بنسبة ٢٥٪، أو يزيد بنسبة ٢٥٪، عن الإيقاع المتوسط، والذي يتم اكتشافه في أثناء قياس الجهاز لضغط الدم.

*** The body movement function is disabled when a possibility of AFib or irregular heartbeat is detected during a measurement.

*** La fonction de détection des mouvements du corps est désactivée lorsqu'une possibilité d'afib ou de pulsations cardiaques irrégulières est détectée durant une mesure.

*** Die Bewegungserkennung wird deaktiviert, wenn bei einer Messung ein mögliches Afib oder unregelmäßiger Herzschlag erkannt wird.

*** La funzione di rilevamento del movimento del corpo viene disattivata qualora vengano rilevati una potenziale AFib o un battito cardiaco irregolare durante una misurazione.

*** La función de movimiento corporal se inhabilita cuando se detecta la posibilidad de fibrilación auricular o latido cardíaco irregular durante una medición.

*** De lichaamsbewegingsfunctie wordt uitgeschakeld wanneer de mogelijkheid van Afib of een onregelmatige hartslag wordt gedetecteerd tijdens een meting.

*** Если при измерении в режиме Afib определяется вероятность AFib или нерегулярного сердцебиения, функция обнаружения движения тела отключается.

*** Afib modunda ölçüm sırasında Afib olasılığı veya düzensiz kalp atışı tespit edildiğinde vücut hareketi işlevi devre dışı bırakılır.

*** يتم تعطيل وظيفة حركة الجسم عندما يتم اكتشاف احتمال الإصابة بالرجفان الأذيني، أو اضطرابات ضربات القلب أثناء القياس.

Comparison Display (PRIOR Reading)

| | |
|----|---|
| FR | Affichage de comparaison (mesure précédente) |
| DE | Vergleichsanzeige (vorheriger Messwert) |
| IT | Visualizzazione comparativa (lettura precedente) |
| ES | Visualización de comparación (lectura previa) |
| NL | Vergelijkingweergave (eerdere meting) |
| RU | Сравнительный дисплей (предварительные показания) |
| TR | Karşılaştırma Ekranı (Ön Okuma) |
| AR | عرض المقارنة (قبل القراءة) |

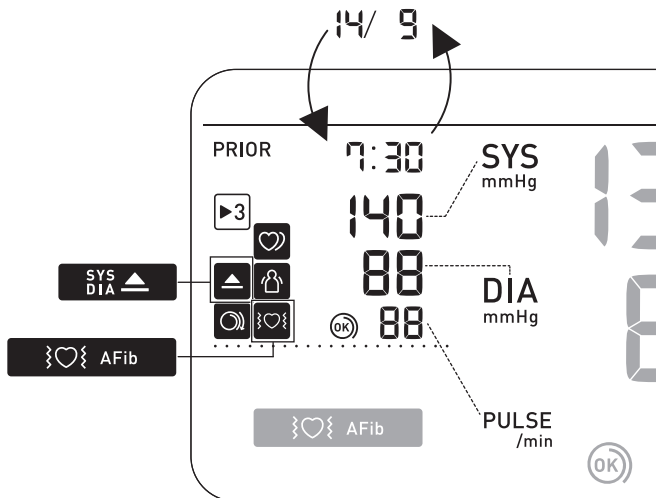

10 Using Memory Functions

FR Utilisation des fonctions de mémoire

DE Verwendung der Speicherfunktionen

IT Uso delle funzioni di memoria

ES Uso de las funciones de memoria

NL Geheugenfuncties gebruiken

RU Использование функций памяти

TR Hafıza Fonksiyonunun Kullanılması

AR استخدام وظائف الذاكرة

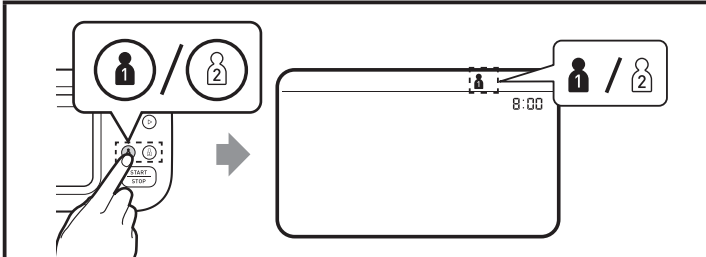

Before using memory functions, select your user ID.

Avant d'utiliser les fonctions de mémoire, sélectionner votre ID Utilisateur.

Wählen Sie vor dem Verwenden der Speicherfunktionen Ihre Benutzer-ID aus.

Prima di utilizzare le funzioni di memoria selezionare il proprio ID utente.

Antes de usar las funciones de memoria, seleccione su ID de usuario.

Selecteer uw gebruikers-ID voordat u geheugenfuncties gebruikt.

Перед использованием функции памяти выберите идентификатор пользователя.

Hafıza fonksiyonunu kullanmadan önce kullanıcı kimliğinizi seçin.

قبل استخدام وظائف الذاكرة، حدد معرف المستخدم الخاص بك.



Readings Stored in Memory

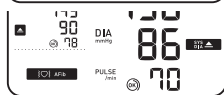
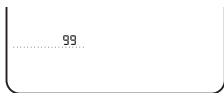
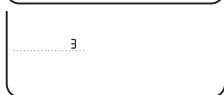
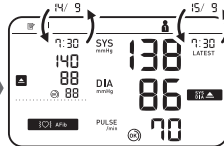
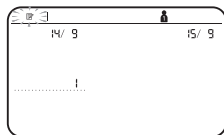
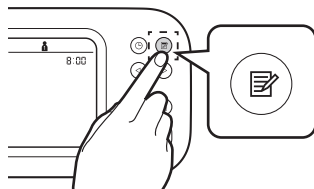

Stores up to 100 readings.

Mémorise jusqu'à 100 mesures.

Es werden bis zu 100 Messwerte gespeichert.

Conserva fino a 100 risultati.

Almacena hasta 100 lecturas.

Slaat tot maximaal 100 metingen op.

Сохраняется до 100 показаний.

100 adede kadar ölçüm değeri saklar.

تقوم بتخزين ما يصل إلى 100 قراءة.

FR Mesures stockées en mémoire

DE Gespeicherte Messungen

IT Risultati conservati in memoria

ES Lecturas guardadas en la memoria

NL Meetwaarden opgeslagen in het geheugen

RU Сохранение показаний в памяти

TR Hafızada Saklanan Ölçüm Değerleri

AR تم تخزين القراءات في الذاكرة



Individual TruRead Readings in Memory

FR

Mesures TruRead individuelles en mémoire

DE

Individuelle TruRead-Messwerte im Speicher

IT

Letture TruRead individuali in memoria

ES

Lecturas individuales de TruRead en la memoria

NL

Individuele TruRead-metingen in het geheugen

RU

Индивидуальные показания TruRead в памяти



TR



Bellekteki Bireysel TruRead Okumaları

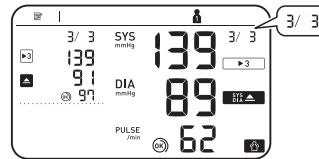
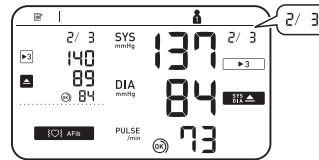
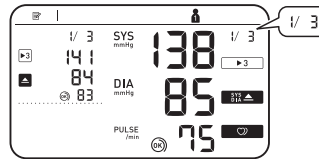
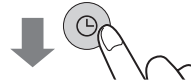
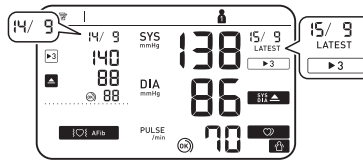

AR



قراءات TruRead الفردية في الذاكرة







While viewing the reading taken in TruRead mode, press  to view the individual readings. Individual TruRead readings will appear with  3 symbol on the left for the past, and on the right for the latest readings.



Tout en affichant une mesure prise en mode TruRead, appuyez sur  pour afficher les mesures individuelles. Les mesures TruRead individuelles apparaîtront avec le symbole  3 à gauche pour les mesures passées et à droite pour les mesures les plus récentes.



Während Sie den im TruRead-Modus erfassten Messwert anzeigen, drücken Sie , um die einzelnen Messwerte anzuzeigen. Einzelne TruRead-Messwerte werden mit dem  3-Symbol links für die vergangenen und rechts für die neuesten Messwerte angezeigt.



Durante la visualizzazione della lettura effettuata in modalità TruRead, premere  per visualizzare le singole letture. Le letture individuali TruRead appariranno con il simbolo  3 a sinistra per le letture passate e a destra per le ultime letture.

Mientras visualiza la lectura tomada en el modo TruRead, presione  para ver las lecturas individuales. Las lecturas individuales de TruRead aparecerán con el símbolo  3 a la izquierda para las lecturas pasadas y a la derecha para las últimas lecturas.

Terwijl u de meting in de TruRead-modus bekijkt, drukt u op  om de afzonderlijke metingen te bekijken. Individuele TruRead-metingen verschijnen met het  3-symbool aan de linkerkant voor de afgelopen en aan de rechterkant voor de laatste metingen.

При просмотре показаний, снятых в режиме TruRead, нажмите , чтобы просмотреть отдельные показания. Отдельные показания TruRead будут отображаться с символом  3 слева для прошлых показаний и справа для последних показаний.

TruRead modunda alinan okumayı görüntülerken, bireysel okumaları görüntülemek için  tuşuna basın. Bireysel TruRead okumaları, geçmiş için solda, en son okumalar için ise sağda  3 sembolüyle görünecektir.

أثناء عرض القراءة المأخوذة في وضع TruRead، اضغط  لعرض القراءات الفردية. سوف تظهر قراءات TruRead الفردية مع وجود الرمز  3 إلى اليسار بالنسبة للقراءات القديمة، وإلى اليمين بالنسبة لأحدث القراءات.

 **AVG Morning/Evening**
 **AVG Weekly Averages**

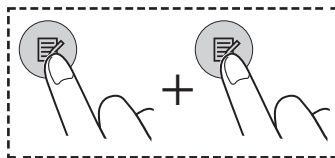

FR Moyennes hebdomadaires matin/
soir

DE Wöchentliche Morgen-/
Abendmittelwerte

IT Media settimanale mattutina e
serale

ES Valor promedio semanal de
mañana y noche

NL Weekgemiddelden van ochtend-
en avondwaarden

RU Утренние/вечерние средние
значения за неделю

TR Sabah/Akşam Haftalık
Ortalamaları

AR المعدلات الأسبوعية الصباحية/المسائية

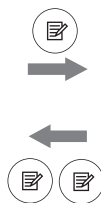
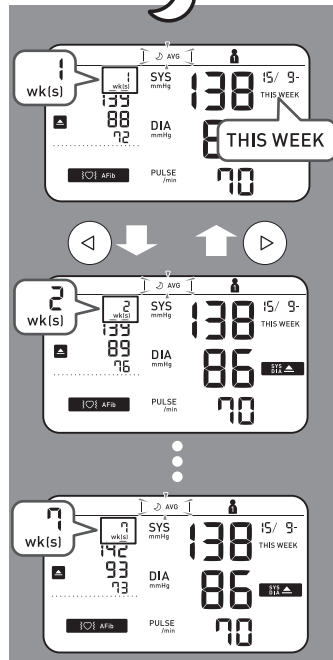
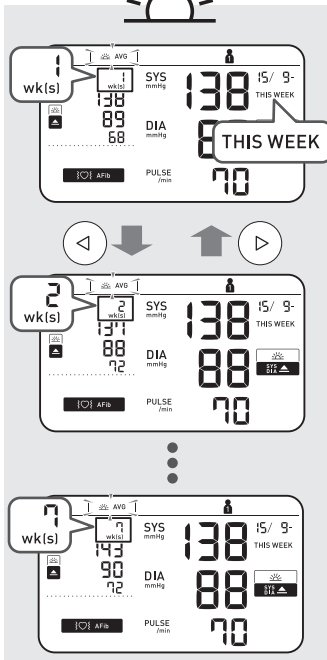

2 wks. ago

7 wks. ago



Appears if "SYS" is 135 mmHg or above and/or "DIA" is 85 mmHg or above in the morning weekly average.

S'affiche si « SYS » est égale ou supérieure à 135 mmHg et/ou « DIA » égale ou supérieure à 85 mmHg dans la moyenne hebdomadaire du matin.

Wird angezeigt, wenn im wöchentlichen Morgenmittelwert „SYS“ 135 mmHg oder mehr und/oder „DIA“ 85 mmHg oder mehr beträgt.

Viene visualizzato se la pressione sistolica "SYS" è pari o superiore a 135 mmHg e/o la pressione diastolica "DIA" è pari o superiore a 85 mmHg nella media mattutina settimanale.

Aparece si "SYS" es 135 mmHg o superior y/o "DIA" es 85 mmHg o superior en el promedio semanal de mañana.

Verschijnt als "SYS" 135 mmHg of hoger is en/of "DIA" 85 mmHg of hoger is in het ochtendweekgemiddelde.

Отображается, если средние утренние значения за неделю «SYS» — 135 мм рт. ст. и выше и/или «DIA» — 85 мм рт. ст. и выше.

Sabah haftalık ortalamasında "SYS" 135 mmHg ya da üstünde olduğunda ve/veya "DIA" 85 mmHg ya da üstünde olduğunda görünür.

تظهر إذا كان «الضغط الانقباضي» يبلغ ١٣٥ ملليمترًا زئبقيًا أو أكثر و/ أو «الضغط الانبساطي» ٨٥ ملليمترًا زئبقيًا أو أكثر في المعدل الأسبوعي الصباحي.

To know how to calculate weekly averages, refer to section 10 of the Instruction Manual 1.

Pour savoir comment calculer les moyennes hebdomadaires, se reporter à la section 10 du Mode d'emploi 1.

Wie die wöchentlichen Mittelwerte berechnet werden, ist in Abschnitt 10 der Gebrauchsanweisung 1 beschrieben.

Per sapere come calcolare le medie settimanali, consultare la sezione 10 del manuale di istruzioni 1.

Para saber cómo calcular mediciones semanales, consulte la sección 10 del manual de instrucciones 1.

Zie paragraaf 10 van de gebruiksaanwijzing 1 voor aanwijzingen hoe u het wekelijkse gemiddelde kunt berekenen.

О том, как рассчитываются средние значения за неделю, см. раздел 10 этого руководства по эксплуатации 1.

Haftalık ortalamaların nasıl hesaplanacağı öğrenmek için, Kullanım Kılavuzu 1'de bölüm 10'a bakın.

لمعرفة كيفية حساب المعدلات الأسبوعية، ارجع إلى القسم ١٠ من دليل الإرشادات ١.



AVG

Average of the Latest 2 or 3 Readings Taken within a 10 Minute Span

FR

Moyenne des 2 ou 3 dernières mesures prises en l'espace de 10 minutes

DE

Mittelwert der letzten 2 oder 3 Messwerte, die in einem 10-Minuten-Zeitraum erfasst wurden

IT

Media degli ultimi 2 o 3 risultati ottenuti nell'arco di 10 minuti

ES

Promedio de las 2 o 3 últimas lecturas realizadas en un intervalo de 10 minutos

NL

Gemiddelde van de laatste 2 of 3 metingen uitgevoerd binnen een tijdspanne van 10 minuten

RU

Среднее значение последних 2-х или 3-х показаний, полученных в течение 10 минут

TR

10 Dakika Aralıkta Alınan Son 2 veya 3 Ölçüm Değerinin Ortalaması

AR

معدل آخر قراءتين أو آخر 3 قراءات مسجلة خلال مدة زمنية تبلغ ١٠ دقائق

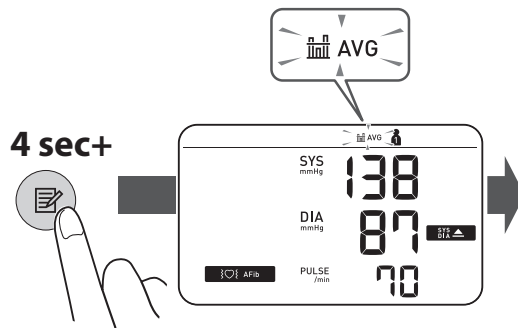



Deleting All Readings for 1 User

FR

Suppression de toutes les mesures pour 1 utilisateur

DE

Löschen aller Messwerte für 1 Benutzer

IT

Eliminazione di tutti i risultati relativi a 1 utente

ES

Eliminación de todas las lecturas de un usuario

NL

Alle meetresultaten voor 1 gebruiker wissen

RU

Удаление всех показаний одного пользователя

TR

1 Kullanıcı için Tüm Ölçüm Değerlerini Silme

AR

مسح جميع القراءات الخاصة بمستخدم واحد

1



2

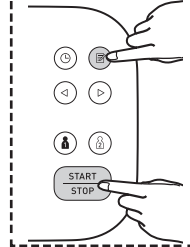

3

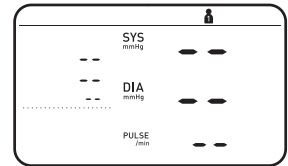
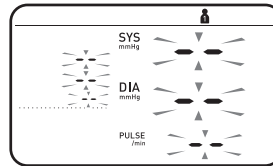
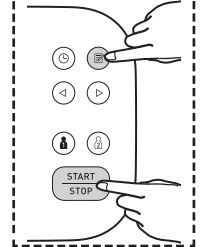

FR Réinitialisation aux réglages par défaut

DE Wiederherstellen der Standardeinstellungen

IT Ripristino delle impostazioni predefinite

ES Restablecimiento a los ajustes de fábrica

NL De standaardinstellingen herstellen

RU Восстановление настроек по умолчанию

TR Varsayılan Ayarları Geri Yükleme

AR استعادة الإعدادات الافتراضية

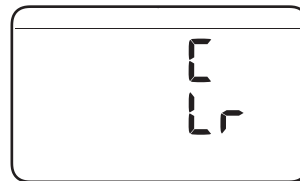
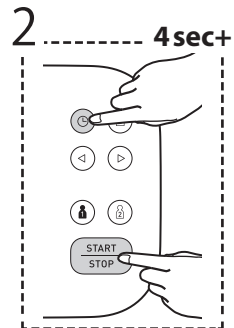
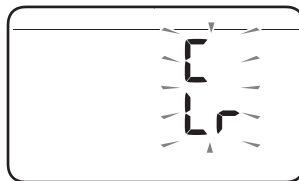
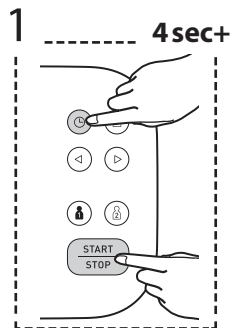

FR Accessoires médicaux en option

DE Medizinisches optionales Zubehör

IT Accessori medicali opzionali

ES Accesorios médicos opcionales

NL Optionele medische accessoires

RU Дополнительные принадлежности

TR Opsiyonel Tıbbi Aksesuarlar

AR الملحقات الطبية الاختيارية



Arm Cuff
(HEM-FL31)
22 - 42 cm

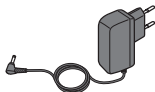

AC Adapter
(HHP-CM01)



(HHP-BFH01)

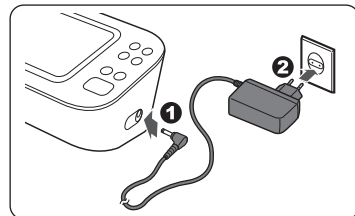

Do not throw the air plug away. The air plug can be applicable to the optional cuff.

Ne pas jeter la prise de gonflage. La prise de gonflage peut être utilisée pour le brassard en option.

Entsorgen Sie den Luftschlauchstecker nicht. Der Luftschlauchstecker wird für die optionale Manschette verwendet.

Non gettare via l'attacco del tubo dell'aria. L'attacco del tubo dell'aria può essere applicato al bracciale opzionale.

No tire el conector para tubo de aire. El conector para tubo de aire puede ser utilizado con el manguito opcional.

Gooi de plug van de luchtslang niet weg. De plug van de luchtslang kan worden gebruikt op de optionele manchet.

Не выбрасывайте воздушный штекер. Он может подойти к дополнительной манжете.

Hava tıpasını atmayın. Hava tıpası isteğe bağlı koluğa uygulanabilir.

لا تتخلص من سدادة الهواء. يمكن استعمال سدادة الهواء مع الشريط الضاغط الاختياري.

| | | |
|--|---|---|
|  Manufacturer Fabricant Hersteller Produttore | Fabricante Fabrikant Производитель Üretici | الشركة المصنعة OMRON HEALTHCARE Co., Ltd. 53, Kunotsubo, Terado-cho, Muko, KYOTO, 617-0002 JAPAN شركة امرون هيلث كير المحدودة 53, كونوتسوبو, تيرادو-شوموكو, كايوتو اليابان 617-0002 |
| <div style="border: 1px solid black; padding: 2px; display: inline-block;">EC REP</div> EU-representative Mandataire dans l'UE EU-Repräsentant | Rappresentante per l'UE Representante en la UE Vertegenwoordiging in de EU Представитель в ЕС AB temsilcisi | جهة التمثيل بالاتحاد الأوروبي OMRON HEALTHCARE EUROPE B.V. Wegalaan 73, 2132 JD Hoofddorp, THE NETHERLANDS www.omron-healthcare.com |
| Importer in EU Importateur dans l'UE Importeur in der EU Importatore per l'UE | Importador en la UE Importeur in de EU Импортёр в ЕС AB'de İthalatçı | المستورد في الاتحاد الأوروبي OMRON HEALTHCARE MANUFACTURING VIETNAM CO., LTD. No.28 VSIIP II, Street 2, Vietnam-Singapore Industrial Park II, Binh Duong Industry-Services-Urban Complex, Hoa Phu Ward, Thu Dau Mot City, Binh Duong Province, Vietnam |
| Production facility Site de production Produktionsstätte Stabilimento di produzione | Planta de producción Productiefaciliteit Производственное подразделение Üretim Tesisi | منشأة التصنيع OMRON HEALTHCARE UK LTD. Opal Drive, Fox Milne, Milton Keynes, MK15 0DG, UK www.omron-healthcare.com/distributors |
| Subsidiaries Succursales Niederlassungen Consociate Empresas filiales | Dochterondernemingen Филиалы Yan Kuruluşlar الشركات التابعة | Importer in the United Kingdom and UK responsible person OMRON HEALTHCARE UK LTD. Opal Drive, Fox Milne, Milton Keynes, MK15 0DG, UK www.omron-healthcare.com/distributors OMRON MEDIZINTECHNIK HANDELSGESELLSCHAFT mbH www.omron-healthcare.com/distributors OMRON SANTÉ FRANCE SAS www.omron-healthcare.com/distributors |

Made in Vietnam / Fabriqué au Vietnam / Hergestellt in Vietnam / Prodotto in Vietnam / Fabricado en Vietnam / Geproduceerd in Vietnam / Сделано во Вьетнаме / Vietnam'da Üretilmiştir / صنع في فيتنام

Issue Date / Date de publication / Ausgabedatum / Data di pubblicazione / Fecha de publicación / Uitgiftedatum / Дата выпуска / Teslim Tarihi / تاريخ الإصدار / 2023-12-15