

M6 Comfort AFib (HEM-7380-E)

ام6 كومفورت افيب

Automatic Upper Arm Blood Pressure Monitor

Tensiomètre automatique brassard

Automatisches Oberarm-Blutdruckmessgerät

Misuratore automatico di pressione arteriosa da braccio

Monitor de presión arterial automático de brazo

Automatische bovenarmbloeddrukmeter

Измеритель артериального давления и частоты пульса автоматический

Otomatik Üst Kol Kan Basıncı Ölçüm Cihazı

جهاز قياس ضغط الدم الالي القابل للتثبيت بأعلى الذراع

Instruction Manual 1: Safety and Other Information

Mode d'emploi 1 : Sécurité et autres informations

Gebrauchsanweisung 1: Sicherheitshinweise und andere Informationen

Manuale di istruzioni 1: Sicurezza e altre informazioni

Manual de instrucciones 1: Seguridad y otra información

Gebruiksaanwijzing 1: Veiligheid en andere informatie

Руководство по эксплуатации 1: Информация о безопасности и другие сведения

Kullanım kılavuzu 1: Güvenlik bilgileri ve diğer bilgiler

دليل الإرشادات 1: الأمان ومعلومات أخرى

All for Healthcare

 Intelli
sense AFib

UK
CA
0086

CE0197

EN

FR

DE

IT

ES

NL

RU

TR

AR

Symbols

Symboles / Symbole / Simboli /
Símbolos / Symbolen / Символы /
Semboller / الرموز

Overview

FR Présentation générale
DE Überblick
IT Presentazione del prodotto
ES Descripción general

NL Overzicht
RU Описание
TR Genel Bakış
AR نظرة عامة

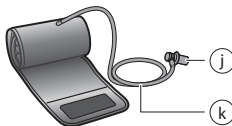
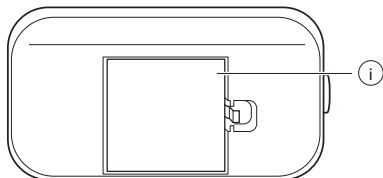
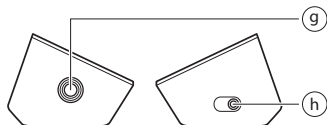
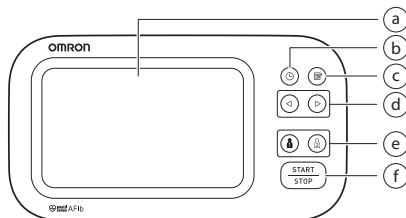

a	Display Affichage Display الشاشة	Display Pantalla Scherm	Дисплей Ekran الشاشة
b	[Date/Time setting] button Bouton [Réglage de la date et de l'heure] Taste zur Einstellung von Datum/Uhrzeit Pulsante [Impostazione data/ora] Botón [Ajuste de fecha/hora] Knop [Instelling datum/tijd] Кнопка [Установка даты/времени] [Tarih/Saat ayarı] düğmesi الزر [ضبط التاريخ/الوقت]		
c	[Memory] button Bouton [Mémoire] Taste [Speicher] Pulsante [Memoria] Botón [Memoria]		Knop [Geheugen] Кнопка [Память] [Hafıza] düğmesi الزر [الذاكرة]
d	[Forward]/[Backward] buttons Boutons [Avant]/[Arrière] Vor-/Zurück-Tasten Pulsanti [Avanti]/[Indietro] Botones [Siguiete]/[Atrás] Knoppen [Vooruit]/[Terug] Кнопки [Вперед]/[Назад] [İleri]/[Geri] düğmeleri الزران [التقدم/الرجوع]		
e	[User ID 1]/[User ID 2] buttons Boutons [ID Utilisateur 1]/[ID Utilisateur 2] Tasten für Benutzer-ID 1/2 Pulsanti [ID utente 1]/[ID utente 2] Botones [ID de usuario 1]/[ID de usuario 2] Knoppen [Gebruikers-ID 1]/[Gebruikers-ID 2] Кнопки [Пользователь 1]/[Пользователь 2] [Kullanıcı Kimliği 1]/[Kullanıcı Kimliği 2] düğmeleri الزران [هوية المستخدم 1/هوية المستخدم 2]		
f	[START/STOP] button Bouton [START/STOP] [START/STOP]-Taste Pulsante [START/STOP] Botón [START/STOP]		Knop [START/STOP] Кнопка [START/STOP] [START/STOP]-Taste [START/STOP] düğmesi الزر [START/STOP]

g	Air jack Prise à air Luftschlauchbuchse Presa per il tubo dell'aria Toma de aire	Luchtslangaansluiting Воздушное гнездо Hava jaki مقيس خرطوم الهواء
h	AC adapter jack (for optional AC adapter) Prise pour l'adaptateur secteur (pour adaptateur secteur en option) Netzteilanschluss (für das optionale Netzteil) Presa per l'alimentatore CA (per l'alimentatore CA opzionale) Toma del adaptador de CA (para el adaptador de CA opcional) Netadapteraansluiting (voor de optionele netadapter) Гнездо адаптера переменного тока (приобретаемого дополнительно) AC adaptörü jaki (isteğe bağlı AC adaptörü için) مقيس مهامي التيار المتردد (لمهامي التيار المتردد الاختياري)	
i	Battery compartment Compartiment des piles Batteriefach Vano batterie Compartimento de las pilas	Batterijvak Отсек для элементов питания Pil bölmesi حجيرة البطاريات
j	Air plug Prise de gonflage Luftschlauchstecker Attacco del tubo dell'aria Conector para tubo de aire	Plug van de luchtslang Воздушный штекер Hava tıpası قابس خرطوم الهواء
k	Air tube Tuyau à air Luftschlauch Tubo dell'aria Tubo de aire	Luchtslang Воздуховодная трубка Hava borusu خرطوم الهواء

1. Introduction

Merci d'avoir fait l'acquisition du tensiomètre brassard OMRON automatique. Ce tensiomètre fonctionne sur le principe de l'oscillométrie pour mesurer votre pression artérielle. Cela signifie qu'il détecte la circulation de votre sang dans l'artère brachiale et la convertit en une mesure numérique.

1.1 Consignes de sécurité

Ce mode d'emploi vous fournit des informations importantes sur le tensiomètre brassard automatique OMRON. Pour une utilisation sûre et correcte de ce tensiomètre, LIRE et COMPRENDRE toutes ces instructions. **Si vous ne comprenez pas ces instructions ou avez des questions, contactez votre détaillant ou votre revendeur OMRON avant d'essayer d'utiliser ce tensiomètre. Pour des informations spécifiques sur votre propre pression artérielle, consultez votre médecin.**

1.2 Utilisation prévue

Objectif visé

Ce tensiomètre numérique est conçu pour mesurer la pression artérielle et le pouls chez les patients adultes. L'appareil peut détecter un pouls irrégulier suggérant une fibrillation auriculaire (AFib). Veuillez noter que l'appareil n'est pas conçu pour diagnostiquer la fibrillation auriculaire. Un diagnostic de fibrillation auriculaire ne peut être confirmé que par un électrocardiogramme (ECG). Si le symbole de fibrillation auriculaire (AFib) apparaît, consultez votre médecin.

Patients visés

Population de patients adultes

Utilisateurs visés

Population adulte capable de comprendre ce mode d'emploi.

Avantage clinique

La pression artérielle du patient peut être mesurée de manière non invasive et simple à domicile, et l'existence possible d'une fibrillation auriculaire est détectée à partir de l'onde de pouls obtenue lors de la mesure de la pression artérielle et communiquée à l'utilisateur.

Type d'utilisation

Ce tensiomètre est destiné à un usage multiple par plusieurs patients.

Limitation

La circonférence du bras du patient doit être comprise entre 22 et 42 cm.

Indication

Cet appareil est utilisé par des personnes en bonne santé, des patients souffrant d'hypertension, des patients soucieux de leur santé, dans un cadre domestique général, dans le but suivant.

- mesurer la pression artérielle et la fréquence du pouls
- évaluer la possibilité de fibrillation auriculaire

1.3 Réception et inspection

Retirer le tensiomètre et les autres composants de l'emballage et vérifier qu'ils ne sont pas endommagés. Si le tensiomètre ou tout autre composant est endommagé, NE PAS L'UTILISER et consulter votre revendeur OMRON.

2. Informations importantes sur la sécurité

Lire les informations importantes sur la sécurité dans le mode d'emploi avant d'utiliser ce tensiomètre. Suivre attentivement le présent mode d'emploi pour votre sécurité.

Le conserver pour s'y référer ultérieurement. **Pour des informations spécifiques sur votre propre pression artérielle, consultez votre médecin.**

2.1 Contre-indications

- NE PAS utiliser ce tensiomètre sur un bras blessé ou placé sous traitement médical.
- NE PAS porter le brassard sur le bras dans lequel une perfusion ou une transfusion de sang est en cours.
- NE PAS utiliser ce tensiomètre sur des nourrissons, des tout-petits, des enfants ou des personnes qui ne peuvent pas s'exprimer.

2.2 Effets secondaires

- La prise de mesures plus souvent que nécessaire peut provoquer des ecchymoses consécutives aux interférences avec le flux sanguin.
- Le gonflement du brassard à une pression plus élevée que nécessaire peut provoquer des ecchymoses sur le bras à l'endroit où le brassard est posé. REMARQUE : se reporter à l'encadré « Si votre pression systolique est supérieure à 210 mmHg » de la section 8 du mode d'emploi 2 pour plus d'informations.
- Arrêter d'utiliser ce tensiomètre et consulter votre médecin en cas d'irritation cutanée ou de gêne.

2.3 ⚠ Avertissement

Indique une situation potentiellement dangereuse qui, si elle n'est pas évitée, peut entraîner la mort ou de graves lésions.

- NE PAS ajuster le traitement (y compris modifier l'utilisation d'un médicament ou d'un traitement) sur la base des relevés de ce tensiomètre. Suivre le traitement prescrit par votre médecin. SEUL un médecin est qualifié pour diagnostiquer et traiter l'hypertension et des problèmes cardiaques.
- Ne JAMAIS poser un diagnostic ou vous traiter vous-même sur la base des mesures réalisées. TOUJOURS consulter un médecin.
- La fonction de dépistage de la fibrillation auriculaire possible évalue la possibilité d'une fibrillation auriculaire UNIQUEMENT. Elle ne détectera PAS d'autres arythmies ou maladies potentiellement mortelles, telles que la possibilité d'autres arythmies cardiaques ou de crise cardiaque.
- Si vous ressentez un symptôme ou éprouvez une inquiétude quelconque, consultez votre médecin.
- NE PAS reporter/arrêter les contrôles réguliers ou les visites chez le médecin en fonction des résultats que vous fournit ce moniteur.
- La fonction de dépistage possible de la fibrillation auriculaire n'est pas destinée aux utilisateurs chez qui une fibrillation auriculaire a déjà été diagnostiquée.

- Ce tensiomètre peut ne pas détecter une possibilité de fibrillation auriculaire chez les personnes portant un stimulateur cardiaque ou un défibrillateur. Les personnes équipées d'un stimulateur cardiaque ou d'un défibrillateur ne doivent donc pas utiliser ce tensiomètre pour détecter une éventuelle fibrillation auriculaire.
- NE PAS utiliser ce tensiomètre dans des lieux contenant des équipements chirurgicaux à haute fréquence (HF), d'imagerie par résonance magnétique (IRM) ou de tomодensitométrie (CT). Cela risquerait de perturber le fonctionnement du moniteur et/ou de provoquer des erreurs de mesure.
- NE PAS utiliser ce tensiomètre dans des environnements riches en oxygène ou à proximité de gaz inflammables.
- Consulter votre médecin avant d'utiliser ce tensiomètre dans l'une des conditions suivantes : arythmies courantes telles qu'extrasystoles auriculaires ou ventriculaires ; fibrillation auriculaire ; artériosclérose ; mauvais perfusion ; diabète ; grossesse ; pré-éclampsie ou maladie rénale. NOTEZ que toutes ces conditions, en plus des mouvements, tremblements ou frissons du patient peuvent avoir un impact sur la mesure.
- Pour éviter tout risque de strangulation, conserver le tuyau à air et le câble de l'adaptateur secteur hors de portée des enfants en bas âge, des bébés et des enfants.
- Ce produit contient des petites pièces pouvant présenter un risque d'étouffement en cas d'ingestion par des bébés et des enfants.

Manipulation et utilisation de l'adaptateur secteur (accessoire en option)

- NE PAS utiliser l'adaptateur secteur si le tensiomètre ou le câble de l'adaptateur secteur est endommagé. Si le tensiomètre ou le câble de l'adaptateur secteur est endommagé, éteindre l'appareil et débrancher l'adaptateur secteur immédiatement.
- Brancher l'adaptateur secteur sur la prise de tension appropriée. NE PAS utiliser avec une multiprise.
- NE JAMAIS brancher ou débrancher l'adaptateur secteur de la prise électrique avec les mains mouillées.
- NE PAS démonter ou tenter de réparer l'adaptateur secteur.

Manipulation et utilisation de la pile

- Garder les piles hors de la portée des bébés et des enfants.

Indique une situation potentiellement dangereuse qui, si elle n'est pas évitée, peut entraîner des blessures mineures ou modérées chez l'utilisateur ou le patient, ou endommager l'appareil ou tout autre équipement.

2.4 ⚠ Précaution

- Consulter votre médecin avant d'utiliser ce tensiomètre sur un bras muni d'une perfusion intravasculaire ou sous traitement intravasculaire, ou pourvu d'une anastomose artérioveineuse en raison d'interférences temporaires avec le flux sanguin et du risque de blessure.
- Si une mastectomie ou une ablation de ganglion lymphatique a été subie, consulter un médecin avant d'utiliser ce tensiomètre.
- Consulter votre médecin avant d'utiliser ce tensiomètre si vous êtes atteint de graves problèmes de circulation sanguine ou de troubles sanguins car le gonflage du brassard peut causer des ecchymoses.
- NE gonfler le brassard QUE lorsqu'il est enroulé autour de votre bras.
- Retirer le brassard s'il ne commence pas à se dégonfler lors d'une mesure.
- NE PAS utiliser ce tensiomètre à d'autres fins que la mesure de la pression artérielle ou la détection d'une possible fibrillation auriculaire.
- Pendant la mesure, veiller à ce qu'aucun appareil mobile ou autre appareil électrique émettant des champs électromagnétiques ne se trouve dans un rayon de 30 cm de ce tensiomètre. Cela risquerait de perturber le fonctionnement du moniteur et/ou de provoquer des erreurs de mesure.
- NE PAS démonter ou tenter de réparer le tensiomètre ou d'autres composants. Cela pourrait compromettre la précision de lecture.
- NE PAS utiliser le tensiomètre dans un endroit humide ou dans lequel il pourrait être éclaboussé par de l'eau. Cela risque de l'endommager.
- NE PAS utiliser ce tensiomètre dans un véhicule en mouvement, comme une voiture ou un avion.
- NE PAS laisser tomber le tensiomètre ou le soumettre à des vibrations ou chocs violents.
- NE PAS utiliser ce tensiomètre dans des endroits présentant une humidité élevée ou faible, ou des températures élevées ou basses. Se reporter à la section 6.
- Pendant la mesure, observer le bras pour vérifier que le tensiomètre ne provoque pas une altération prolongée de la circulation sanguine.
- NE PAS utiliser ce tensiomètre dans des environnements à forte utilisation, tels que les cliniques médicales ou les cabinets de médecins.
- NE PAS utiliser ce tensiomètre en même temps qu'un autre équipement médical électrique. Cela risquerait de perturber le fonctionnement des appareils et/ou de provoquer des erreurs de mesure.
- Éviter de prendre un bain, de consommer de l'alcool ou de la caféine, de fumer ou de faire du sport 30 minutes avant la mesure.
- Se reposer pendant au moins 5 minutes avant la mesure.
- Retirer les vêtements moulants ou épais de votre bras lorsque vous effectuez une mesure.
- Rester immobile et NE PAS parler pendant la mesure.
- N'utiliser le brassard QUE sur des personnes dont la circonférence du bras se situe dans la plage spécifiée du brassard.
- Veillez à ce que le tensiomètre ait atteint la température ambiante avant d'effectuer une mesure. Toute mesure réalisée après un changement de température extrême pourrait fournir un résultat incorrect. Il est recommandé d'attendre environ 2 heures pour que le tensiomètre se réchauffe ou se refroidisse lorsqu'il est utilisé dans un environnement dont la température se situe dans la plage des températures indiquées comme températures de fonctionnement, après qu'il a été conservé à la température de stockage maximum ou minimum. Pour plus d'informations sur la température de fonctionnement et de stockage/transport, se reporter à la section 6.
- NE PAS utiliser ce tensiomètre après expiration de sa durée de vie. Se reporter à la section 6.
- NE PAS tordre le brassard et ne pas plier excessivement le tuyau à air.
- NE PAS plier ou couder le tuyau à air pendant la réalisation d'une mesure. Cela pourrait provoquer des lésions par interruption du flux sanguin.
- Pour débrancher la prise de gonflage, tirer la prise de gonflage en plastique à la base du tuyau, et non le tuyau lui-même.
- N'utiliser QUE l'adaptateur secteur, le brassard, les piles et les accessoires spécifiés pour ce tensiomètre. L'utilisation d'adaptateurs secteur, brassards et piles inappropriés peut s'avérer dangereuse pour le moniteur et/ou l'endommager.

- Utiliser UNIQUEMENT le brassard approuvé pour ce tensiomètre. L'utilisation d'autres brassards peut fausser les résultats des mesures.
- Lire et suivre la procédure « Mise au rebut correcte de ce produit » de la section 7 pour la mise au rebut de l'appareil et des accessoires ou pièces optionnelles utilisés.

Manipulation et utilisation de l'adaptateur secteur (accessoire en option)

- Insérer entièrement l'adaptateur secteur dans la prise.
- Pour débrancher l'adaptateur secteur de la prise, retirer délicatement l'adaptateur secteur. NE PAS tirer sur le câble de l'adaptateur secteur.
- Lors de la manipulation du câble de l'adaptateur secteur :
NE PAS l'endommager. / NE PAS le casser. / NE PAS le modifier. / NE PAS le pincer. / NE PAS le plier ou le tirer avec force. / NE PAS le tordre. / NE PAS l'utiliser s'il est entortillé. / NE PAS le placer sous des objets lourds.
- Dépoussiérer l'adaptateur secteur.
- Débrancher l'adaptateur secteur lorsqu'il n'est pas utilisé.
- Débrancher l'adaptateur secteur avant de nettoyer le tensiomètre.

Manipulation et utilisation de la pile

- NE PAS introduire les piles en inversant leur polarité.
- Utiliser UNIQUEMENT 4 piles alcalines ou au manganèse « AA » avec ce tensiomètre. NE PAS utiliser d'autres types de piles. NE PAS utiliser des piles neuves et usagées en même temps. NE PAS utiliser des piles de marques différentes en même temps.
- Retirer les piles si le tensiomètre ne doit pas être utilisé pendant une longue période.
- En cas de projection du liquide provenant des piles dans les yeux, rincer immédiatement et abondamment à l'eau. Consulter immédiatement votre médecin.
- En cas de projection du liquide provenant des piles sur votre peau, la laver immédiatement et abondamment à l'eau tiède. En cas d'irritation, de blessure ou de douleur persistante, consulter votre médecin.
- NE PAS utiliser de piles après leur date d'expiration.
- Vérifier régulièrement les piles pour vous assurer qu'elles sont en bon état.

2.5 Remarques générales

- Pour arrêter une mesure, appuyer sur le bouton [START/STOP] au cours de la mesure.
- Lorsque la mesure est effectuée sur le bras droit, le tuyau à air doit se trouver à côté de votre coude. Veiller à ne pas poser le bras sur le tuyau à air.



- La pression artérielle peut être différente entre le bras droit et le bras gauche. Les résultats de la mesure peuvent donc être différents. Toujours utiliser le même bras pour les mesures. Si les valeurs mesurées aux deux bras sont trop différentes, consulter votre médecin pour savoir quel bras utiliser pour les mesures.
- En cas d'utilisation d'un adaptateur secteur en option, veiller à ne pas placer votre tensiomètre à un endroit où il est difficile de brancher et débrancher l'adaptateur secteur.







Manipulation et utilisation de la pile

- La mise au rebut des piles usagées doit être effectuée conformément aux réglementations locales.
- Il se peut que les piles fournies aient une durée de vie plus courte que des piles neuves.
- Le remplacement des piles ne supprime pas les mesures précédentes.

3. Messages d'erreur et dépannage

Si l'un des problèmes ci-dessous se produit pendant la mesure, vérifier qu'aucun autre appareil électrique ne se trouve à moins de 30 cm. Si le problème persiste, se reporter au tableau ci-dessous.

Affichage/Problème	Cause possible	Solution		
E1	s'affiche ou le brassard ne se gonfle pas.	Le bouton [START/STOP] a été utilisé alors que le brassard n'est pas en place. L'embout de gonflage n'est pas entièrement inséré dans le tensiomètre. Le brassard n'est pas correctement posé. Le brassard laisse échapper de l'air.	Appuyer une nouvelle fois sur le bouton [START/STOP] pour éteindre le tensiomètre. Brancher la prise de gonflage fermement. Poser le brassard correctement, puis effectuer une nouvelle mesure. Se reporter à la section 6 du mode d'emploi 2. Remplacer le brassard par un brassard neuf. Se reporter à la section 12 du mode d'emploi 2.	
	E2	s'affiche ou il est impossible d'effectuer une mesure après que le brassard s'est gonflé.	Si vous bougez ou parlez pendant une mesure, le brassard ne se gonfle pas suffisamment. La pression systolique est supérieure à 210 mmHg et il est impossible de réaliser une mesure.	Rester immobile et ne pas parler pendant la mesure. Si « E2 » apparaît à plusieurs reprises, gonfler le brassard manuellement jusqu'à ce que la pression systolique soit de 30 à 40 mmHg supérieure aux résultats précédents. Se reporter à la section 8 du mode d'emploi 2.
		E3	s'affiche	Le brassard est gonflé à une pression supérieure à la pression maximale admissible.
	E4	s'affiche	Le fait de bouger ou de parler pendant une mesure provoque des vibrations qui perturbent la mesure.	Rester immobile et ne pas parler pendant la mesure.
E5	s'affiche	Le pouls n'est pas détecté correctement.	Poser le brassard correctement, puis effectuer une nouvelle mesure. Se reporter à la section 6 du mode d'emploi 2. Rester immobile et s'asseoir correctement pendant la mesure.	
Er	s'affiche	Le tensiomètre a mal fonctionné.	Appuyer à nouveau sur le bouton [START/STOP]. Si « Er » continue à s'afficher, contacter votre détaillant ou votre revendeur OMRON.	

Affichage/Problème	Cause possible	Solution
 s'affiche	Le pouls n'est pas détecté correctement.	Poser le brassard correctement, puis effectuer une nouvelle mesure. Se reporter à la section 6 du mode d'emploi 2. Rester immobile et s'asseoir correctement pendant la mesure. Si le symbole de pulsations cardiaques irrégulières «  /  » continue de s'afficher, il est recommandé de consulter votre médecin.
 s'affiche		
 ne clignote pas pendant une mesure	Les piles sont faibles.	Il est recommandé de remplacer les 4 piles par des neuves. Se reporter à la section 3 du mode d'emploi 2.
 clignote		
 s'affiche ou le tensiomètre s'éteint accidentellement pendant une mesure.	Les piles sont épuisées.	Remplacer immédiatement les 4 piles par des piles neuves. Se reporter à la section 3 du mode d'emploi 2.
Rien ne s'affiche sur l'écran du tensiomètre.	Les polarités des piles ne sont pas correctement alignées.	Vérifier que les piles sont correctement installées. Se reporter à la section 3 du mode d'emploi 2.
Les résultats semblent trop hauts ou trop bas.	La pression artérielle varie constamment. De nombreux facteurs, y compris le stress, l'heure de la journée et/ou la façon dont vous posez le brassard, peuvent avoir une incidence sur votre pression artérielle. Se reporter aux sections 2, 6 et 7 du mode d'emploi 2.	
Un autre problème se produit.	Appuyer sur le bouton [START/STOP] pour arrêter le tensiomètre, puis une nouvelle fois pour effectuer une mesure. Si le problème persiste, retirer toutes les piles et attendre 30 secondes. Réinstaller ensuite les piles. Si le problème persiste, contacter votre détaillant ou votre revendeur OMRON.	

4. Garantie limitée

Merci d'avoir acheté un produit OMRON. Ce produit est fabriqué à l'aide de matériaux de haute qualité et les plus grands soins ont été apportés à sa fabrication. Il est conçu pour vous apporter un haut niveau de confort, à condition de l'utiliser et de l'entretenir correctement, conformément aux indications du mode d'emploi.

Ce produit est garanti par OMRON pour une période de 5 ans après la date d'achat. La qualité de la fabrication, de la main d'œuvre et des matériaux est garantie par OMRON. Pendant cette période de garantie, OMRON réparera ou remplacera le produit défectueux ou tout pièce défectueuse sans facturer la main d'œuvre ni les pièces.

La garantie ne couvre aucun des éléments suivants :

- A. Frais et risques liés au transport.
- B. Coûts des réparations et/ou des défauts résultant de réparations effectuées par des personnes non agréées.
- C. Contrôles et maintenance périodiques.
- D. Défaillance ou usure de pièces optionnelles ou d'autres accessoires autres que l'appareil principal lui-même, à moins que cela ne soit explicitement garanti ci-dessus.
- E. Coûts résultant de la non-acceptation d'une réclamation (ces coûts seront facturés).
- F. Dommages quelconques, y compris dommages personnels d'origine accidentelle ou résultant d'une utilisation inappropriée.
- G. Le service d'étalonnage n'est pas inclus dans la garantie.
- H. Les pièces optionnelles ont une garantie de un (1) an à partir de la date d'achat. Les pièces optionnelles comprennent, sans y être limitées, les éléments suivants : brassard et tuyau du brassard.

Si un entretien au titre de la garantie est requis, s'adresser au détaillant chez lequel le produit a été acheté ou à un revendeur OMRON agréé.

Pour les adresses, se référer à l'emballage/à la documentation du produit ou à votre détaillant spécialisé. Si vous rencontrez des difficultés à trouver le service client OMRON, rendez-vous sur notre site Internet (www.omron-healthcare.com) pour trouver leurs coordonnées.

La réparation ou le remplacement sous garantie ne donne pas droit à une extension ou à un renouvellement de la période de garantie.

La garantie ne s'applique que si le produit complet est retourné, accompagné de la facture/du ticket de caisse d'origine établi(e) au nom du consommateur par le détaillant.

5. Maintenance

5.1 Maintenance

Pour protéger votre tensiomètre contre des dommages éventuels, procéder comme suit :

Toute modification non autorisée par le fabricant annulera la garantie utilisateur.

Précaution

NE PAS démonter ou tenter de réparer le tensiomètre ou d'autres composants. Cela pourrait compromettre la précision de lecture.

5.2 Stockage

- Conserver le tensiomètre et les autres composants dans l'étui de rangement lorsqu'ils ne sont pas utilisés.
- Conserver votre tensiomètre et ses composants dans un endroit propre et sûr.
 1. Retirer le brassard du tensiomètre.La prise de gonflage est conçue pour s'insérer solidement dans le tensiomètre pour éviter qu'elle ne se débranche accidentellement du moniteur en cours d'utilisation.
Lorsque vous retirez le brassard du tensiomètre, tirez la prise de gonflage du tensiomètre d'un mouvement droit, en tenant la prise et en n'utilisant pas le tube. Vous entendrez un « clic » au moment où la fiche du brassard est retirée du tensiomètre.

Précaution

Pour débrancher la prise de gonflage, tirer l'embout de gonflage en plastique à la base du tuyau, et non le tuyau lui-même.

2. Replier délicatement le tuyau à air dans le brassard. Remarque : ne pas plier ou tordre excessivement le tuyau à air.
 3. Placer le tensiomètre et les autres composants dans l'étui de rangement.
- Ne pas stocker votre tensiomètre et les autres composants :
 - Si votre tensiomètre et les autres composants sont mouillés.
 - Dans des endroits soumis à des températures extrêmes, à l'humidité, à la lumière directe du soleil, à la poussière ou à des vapeurs corrosives telles que l'eau de Javel.
 - Dans des endroits exposés à des vibrations ou à des chocs.

5.3 Nettoyage du tensiomètre

- Ne pas utiliser de produits nettoyants abrasifs ou volatils.
- Utiliser un chiffon doux et sec ou un chiffon doux imprégné de détergent doux (neutre) pour nettoyer votre tensiomètre et le brassard, puis les sécher à l'aide d'un chiffon sec.
- Ne pas laver ou immerger votre tensiomètre et le brassard ou les autres composants dans l'eau.
- Ne pas utiliser d'essence, de diluant ou autre solvant pour nettoyer votre tensiomètre, le brassard et les autres composants.

5.4 Étalonnage et entretien

- Des tests rigoureux ont été réalisés afin de garantir la précision de ce tensiomètre et de lui assurer une longue durée de vie.
- Il est généralement recommandé de faire inspecter l'appareil tous les deux ans afin de garantir son bon fonctionnement et sa précision. Veuillez contacter votre revendeur OMRON agréé ou le service clientèle d'OMRON à l'adresse indiquée sur l'emballage ou dans la documentation fournie.

6. Spécifications

Catégorie du produit	Sphygmomanomètres électroniques
Description du produit	Tensiomètre automatique brassard
Modèle (réf.)	M6 Comfort AFib (HEM-7380-E)
Affichage	Affichage numérique LCD
Plage de pressions du brassard	0 à 299 mmHg
Plage de mesure de la pression artérielle	SYS : 60 à 260 mmHg DIA : 40 à 215 mmHg
Plage de mesure du pouls	40 à 180 pulsations/min.
Précision	Pression : ± 3 mmHg Pouls : ± 5 % de la mesure affichée
Gonflage	Automatique par une pompe électrique
Dégonflage	Soupape de régulation automatique de la pression
Méthode de mesure	Méthode oscillométrique
Mode de fonctionnement	Fonctionnement continu
Classification IP	Tensiomètre : IP21 Adaptateur secteur en option : IP21 (HHP-CM01) ou IP22 (HHP-BFH01)
Valeur nominale	6 V CC 4 W
Source d'alimentation	4 piles « AA », 1,5 V ou adaptateur secteur en option (ENTRÉE CA 100 - 240 V 50- 60 Hz 0,12 - 0,065 A)
Durée de vie des piles	Environ 700 mesures (avec piles alcalines neuves) Le nombre de fois peut diminuer lorsque le mode TruRead est utilisé car un mode TruRead est le résultat de 3 mesures normales.
Durée de vie	Tensiomètre : 5 ans où après 30 000 utilisations. / Brassard : 5 ans où après 10 000 utilisations. / Adaptateur secteur en option : 5 ans

Conditions d'utilisation	+10 °C à +40 °C / 15 à 90 % HR (sans condensation) / 800 à 1060 hPa
Conditions de stockage et de transport	-20 °C à +60 °C / 10 à 90 % HR (sans condensation)
Poids	Tensiomètre : environ 440 g (sans les piles) Brassard : environ 163 g
Dimensions	Tensiomètre : environ 191 mm (P) × 85 mm (H) × 117 mm (L) / Brassard : environ 145 mm × 532 mm (tuyau à air : 750 mm)
Circonférence du brassard applicable au tensiomètre	22 à 42 cm
Mémoire	Enregistre jusqu'à 100 résultats par utilisateur
Contenu	Tensiomètre, brassard (HEM-FL31), 4 piles « AA », Mode d'emploi 1 et 2, étui de rangement
Protection contre les chocs électriques	Équipement ME alimenté en interne (en cas d'utilisation exclusive de piles) Équipement ME de classe II (adaptateur secteur en option)
Pièce appliquée	Type BF (brassard)

Remarque

- Ces spécifications sont sujettes à modification sans préavis.
- Ce tensiomètre fait l'objet d'un examen clinique conformément aux exigences de la norme EN ISO 81060-2:2014 et est conforme aux normes EN ISO 81060-2:2014 et EN ISO 81060-2:2019+A1:2020 (à l'exception des patientes enceintes et souffrant de pré-éclampsie). Lors de l'étude de validation clinique, K5 a été utilisé sur 85 sujets afin de déterminer la pression artérielle diastolique.



- Cet appareil a été validé pour utilisation chez les patientes enceintes et pré-éclampsiques conformément au Protocole modifié de l'European Society of Hypertension*.
- Cet appareil a été validé pour utilisation sur des patients diabétiques (Type II)**.
- La classification IP indique le degré de protection fourni par les boîtiers conformément à la norme CEI 60529. Ce tensiomètre et l'adaptateur secteur en option sont protégés contre les corps solides de 12,5 mm de diamètre et plus, le doigt par exemple. Le tensiomètre et l'adaptateur secteur HHP-CM01 sont protégés contre les chutes verticales de gouttes d'eau susceptibles de provoquer des problèmes pendant une utilisation normale. L'adaptateur secteur en option HHP-BFH01 est protégé contre les chutes obliques de gouttes d'eau susceptibles de provoquer des problèmes pendant une utilisation normale.
- Le mode de fonctionnement est classifié conformément à la norme CEI 60601-1.

*Topouchian J et al. Vascular Health and Risk Management 2018;14 189-197

** Chahine M.N. et al. Medical Devices: Evidence and Research 2018;11 11-20

7. Mise au rebut correcte de ce produit (Déchets d'équipements électriques et électroniques)

Ce marquage sur le produit ou sa documentation indique qu'il ne doit pas être éliminé en fin de vie utile avec les autres déchets ménagers.

La mise au rebut incontrôlée des déchets pouvant porter préjudice à l'environnement ou à la santé humaine, veuillez séparer ce produit des autres types de déchets et le recycler de façon responsable. Vous favorisez ainsi la réutilisation durable des ressources matérielles.

Les particuliers sont invités à contacter le distributeur leur ayant vendu le produit ou à se renseigner auprès de leur mairie/maison communale pour savoir où et comment ils peuvent rapporter ce produit afin qu'il soit recyclé dans le respect de l'environnement.

Les entreprises sont invitées à contacter leur fournisseur et à consulter les conditions de leur contrat de vente. Ce produit ne doit pas être mis au rebut avec les autres déchets commerciaux.



8. Informations importantes sur la compatibilité électromagnétique (CEM)

HEM-7380-E est conforme à la norme EN 60601-1-2 Compatibilité électromagnétique (CEM).

D'autres documents relatifs à la norme CEM sont disponibles sur <https://healthcare.omron.com/electro-magnetic-compatibility>.

Se reporter aux informations relatives à la norme CEM pour HEM-7380-E, disponibles sur le site Web.

9. Conseils et déclaration du fabricant

- Ce produit OMRON est fabriqué conformément au système strict de qualité d'OMRON HEALTHCARE Co. Ltd., Japon. Le composant-clé de ce tensiomètre OMRON, c'est-à-dire le capteur de pression, est fabriqué au Japon. L'algorithme fibrillation auriculaire a été développé à partir de plusieurs bases de données publiées par PhysioNet et disponibles sous l'ODC Attribution License. Pour plus d'informations, rendez-vous sur la page produits : www.omron-healthcare.com
- Signaler au fabricant et aux autorités compétentes de l'État membre dans lequel vous êtes établi tout incident grave qui s'est produit impliquant cet appareil.

10. Comment calculer les moyennes hebdomadaires

Calcul de la moyenne hebdomadaire du matin

Il s'agit de la moyenne des mesures réalisées le matin (4:00 - 9:59) du dimanche au samedi. Les 2 ou 3 mesures effectuées au cours des 10 premières minutes le matin entre 4:00 et 9:59 seront utilisées pour calculer la moyenne du matin pour chaque jour.

Calcul de la moyenne hebdomadaire du soir

Il s'agit de la moyenne des mesures réalisées le soir (19:00 - 1:59) du dimanche au samedi. Les 2 ou 3 mesures effectuées au cours des 10 dernières minutes le soir entre 19:00 et 1:59 seront utilisées pour calculer la moyenne du soir pour chaque jour.

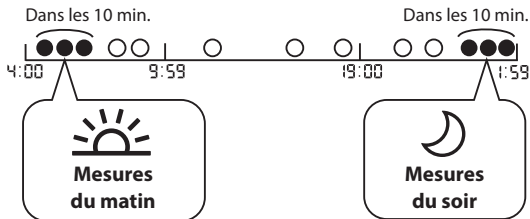

11. Informations supplémentaires

Qu'est-ce que la pression artérielle ?

La pression artérielle est une mesure de la pression exercée par le sang sur les parois des artères. La pression artérielle change constamment tout au long du cycle cardiaque.

La pression la plus élevée au cours du cycle est appelée pression artérielle systolique ; la plus basse est la pression artérielle diastolique. Les deux mesures de la pression (systolique et diastolique) permettent au médecin d'évaluer la pression artérielle d'un patient.

Qu'est-ce que l'arythmie ?

L'arythmie est un état dans lequel le rythme cardiaque est anormal en raison de défaillances du système bioélectrique qui commande les pulsations cardiaques. Les symptômes classiques sont des pulsations cardiaques manquantes, une contraction prématurée, un pouls anormalement rapide (tachycardie) ou anormalement lent (bradycardie).

Qu'est-ce que la fibrillation auriculaire ?

La fibrillation auriculaire (AFib) est le type de tachyarythmie non sinusale le plus répandu. Ce symptôme peut entraîner la formation de caillots sanguins. Ceci peut à son tour provoquer de graves problèmes de santé, parmi lesquels des accidents vasculaires cérébraux, des accidents ischémiques transitoires (AIT) et des embolies pulmonaires, en fonction de la chambre où se trouve le caillot de sang.

Détection d'une possible fibrillation auriculaire



La technologie brevetée d'OMRON vous alerte dès qu'un risque de fibrillation auriculaire est détecté, même avec une seule mesure.



Le tensiomètre vous informera de la possibilité d'une fibrillation auriculaire s'il détecte une irrégularité entre les intervalles de pouls au cours d'une mesure. La fonction de dépistage de la fibrillation auriculaire possible évalue UNIQUEMENT la possibilité d'une fibrillation auriculaire après avoir effectué une mesure. Elle NE surveille PAS constamment votre cœur et ne peut donc pas vous prévenir qu'une fibrillation auriculaire est en train de se produire à tout autre moment. Ce tensiomètre ne peut pas détecter toutes les formes de fibrillation auriculaire. Si l'irrégularité du rythme cardiaque est trop faible, elle peut ne pas être détectée. Par exemple, en cas d'anomalie de la conduction entre les oreillettes et le ventricule, le rythme cardiaque peut être sinusal, auquel cas le tensiomètre ne peut pas détecter la possibilité d'une fibrillation auriculaire.

L'état dans lequel le symbole «  /  AFib » s'affiche peut influencer les mesures de la pression artérielle et rendre difficile l'obtention d'une mesure précise. Si cela se produit, il est recommandé de consulter votre médecin.

Quelle est la différence entre la fonction de dépistage d'une éventuelle fibrillation auriculaire et l'ECG ?

La fonction de dépistage d'une possible fibrillation auriculaire utilise la détection de l'onde de pouls pour détecter la possibilité d'une fibrillation auriculaire. Un ECG mesure l'activité électrique du cœur et peut être utilisé par un médecin pour diagnostiquer la fibrillation auriculaire.



Si le symbole « / AFib » n'apparaît pas, cela signifie-t-il qu'une fibrillation auriculaire ne peut pas se produire ?

Même si le symbole «  /  AFib » ne s'affiche pas, une fibrillation auriculaire reste possible. Si la mesure est réalisée à un moment où aucune fibrillation auriculaire ne se produit, une éventuelle fibrillation auriculaire peut ne pas être détectée. Ce tensiomètre ne peut pas détecter toutes les formes de fibrillation auriculaire.

Avertissement

- La fonction de dépistage de la fibrillation auriculaire possible évalue la possibilité d'une fibrillation auriculaire UNIQUEMENT. Elle ne détectera PAS d'autres arythmies ou maladies potentiellement mortelles, telles que la possibilité d'autres arythmies cardiaques ou de crise cardiaque.

Dois-je consulter mon médecin si le symbole « / AFib » s'affiche ?

Il est recommandé de consulter votre médecin si le symbole «  /  AFib » s'affiche. Ce symbole peut s'afficher pour d'autres raisons, comme d'autres arythmies cardiaques.

Que dois-je faire si le symbole « / AFib » s'affiche parfois ?

La fibrillation auriculaire n'est pas toujours symptomatique. Il est recommandé de consulter votre médecin et de suivre ses recommandations.

Mon médecin m'a diagnostiqué une fibrillation auriculaire mais le symbole « / AFib » ne s'affiche pas.

Il est possible que la fibrillation auriculaire ne se produise pas lors de certaines mesures de la pression artérielle. Il est recommandé de consulter votre médecin régulièrement.

La mesure de pression artérielle est-elle fiable lorsque le symbole «  /  » ou le symbole de pulsations cardiaques irrégulières «  /  » s'affiche ?























La fibrillation auriculaire ou des pulsations cardiaques irrégulières peuvent influencer les mesures de la pression artérielle et rendre difficile l'obtention d'une mesure précise. Des mesures répétées peuvent être nécessaires pour compenser les variabilités.* Le tensiomètre indiquera un message d'erreur (E5) si l'influence des pulsations cardiaques irrégulières est trop importante pour permettre une mesure correcte. Si cela se produit de manière répétée, il est recommandé de consulter votre médecin.

* O'Brien E, et al.; J Hypertens. 2003; 21: 821-848.

Symbols Description

FR Description des symboles
DE Beschreibung der Symbole
IT Descrizione dei simboli
ES Descripción de los símbolos

NL Beschrijving van symbolen
RU Описание символов
TR Simgelerin Açıklaması
AR شرح الرموز

- | | | | |
|---|---|---|---|
| 1.  | 2.  | 3. IP XX | 4.  |
| 5.  | 6.  | 7.  | 8.  |
| 9.  | 10.  | 11.  | 12.  |
| 13.  | 14.  | 15.  | 16.  |
| 17. LATEX FREE | 18.  | 19.  | 20.  |
| 21.  | 22.  | 23.  | 24.  |
| 25.  | 26.  | | |

1.

Applied part - Type BF Degree of protection against electric shock (leakage current)

Pièce appliquée - Type BF Degré de protection contre les chocs électriques (courant de fuite)

Anwendungsteil - Type BF Schutz vor Stromschlägen (Ableitstrom)

Parti applicate - Tipo BF Livello di protezione contro le folgorazioni (corrente di dispersione)

Partes en contacto: Tipo BF Grado de protección contra descargas eléctricas (corriente de fuga)

Toegepast onderdeel - Type BF-beschermingsgraad tegen elektrische schokken (lekstroom)

Рабочая часть аппарата - Степень защиты от поражения электрическим током (токи утечки) Тип BF

Uygulanan parça - Tip BF Elektrik çarpmasına karşı koruma derecesi (kaçak akım) BF الجزء المطبق: درجة الحماية ضد الصدمات الكهربائية (التيار المتسرب) للنوع

2.

Class II equipment. Protection against electric shock

Équipement de classe II. Protection contre les chocs électriques
 Gerät der Klasse II. Schutz vor Stromschlägen

Apparecchiatura di Classe II. Protezione contro le folgorazioni

Equipo de Clase II. Protección contra descargas eléctricas

Apparatuur van Klasse II. Bescherming tegen elektrische schokken

Изделие класса II Защита от поражения электрическим током

Sınıf II ünite. Elektrik çarpmasına karşı koruma

جهاز من الفئة II. الحماية ضد الصدمات الكهربائية

3.

Ingress protection degree provided by IEC 60529

Degré de protection selon CEI 60529

Grad des Eindringsschutzes gemäß IEC 60529

Livello di protezione IP in base a IEC 60529

Grado de protección según la norma internacional IEC 60529

Beschermingsklasse volgens IEC 60529

Степень защиты, обеспечиваемая оболочками, согласно IEC 60529

Su girmesine karşı koruma derecesi IEC 60529 tarafından verilmiştir

درجة حماية الدخول المقدمة بواسطة معيار IEC 60529

4. **CE Marking**
Marquage CE
CE-Kennzeichnung
Contrasegno CE
Marcado CE
CE-merkteken
Знак соответствия директиве ЕС
CE İşareti
علامة التوافق مع اللجنة الأوروبية (CE)
5. **UKCA marking**
Marquage UKCA
UKCA-Kennzeichnung
Marchio UKCA
Marcado UKCA
UKCA-markering
Знак соответствия требованиям для Великобритании
UKCA İşareti
UKCA علامة
6. **Serial number**
Numéro de série
Seriennummer
Numero di serie
Número de serie
Seriennummer
Порядковый (серийный) номер
Seri numarasi
الرقم المتسلسل
7. **Unique device identifier**
Identifiant unique des dispositifs
Produktidentifizierungsnummer
Identificatore univoco del dispositivo
Identificador único del producto
Unieke apparaat-ID
Уникальный идентификатор медицинского изделия в Европейском Союзе
Benzersiz cihaz tanımlayıcısı
معرف الجهاز الفريد
8. **Medical device**
Dispositif médical
Medizinprodukt
Dispositivo medico
Producto sanitario
Medisch apparaat
Медицинское изделие в соответствии с правилами/директивой по медицинским изделиям Европейского Союза
Tibbi cihaz
جهاز طبي
9. **Temperature limitation**
Limitation de température
Temperaturbegrenzung
Limite di temperatura
Limitación de la temperatura
Temperatuurbegrenzing
Температурный диапазон
Sıcaklık sınırlaması
حدود درجة الحرارة المناسبة
10. **Humidity limitation**
Limitation d'humidité
Luftfeuchtigkeitsbegrenzung
Limite di umidità
Limitación de la humedad
Vochtigheidsbegrenzing
Диапазон влажности
Nem sınırlaması
حدود الرطوبة المناسبة
11. **Atmospheric pressure limitation**
Limitation de pression atmosphérique
Luftdruckbegrenzung
Limite di pressione atmosferica
Limitación de la presión atmosférica
Luchtdrukbegrenzing
Ограничение атмосферного давления
Atmosferik basınç sınırlaması
حدود الضغط الجوي المناسب
12. **Indication of connector polarity**
Indication de la polarité des connecteurs
Anzeige der Steckerpolarität
Indicazione della polarità dei connettori
Indicación de la polaridad del conector
Indicatie van polariteit van aansluiting
Полярность разъема адаптера
Bağlantı polarite göstergesi
علامة تشير لقطبية الموصل
13. **For indoor use only**
Pour un usage à l'intérieur uniquement
Nur für die Nutzung in Innenbereichen
Solo per uso in interni
Para uso solo en interiores
Alleen voor gebruik binnenshuis
Для использования только внутри помещений
Sadece iç mekanda kullanım için
صالح للاستخدام في المناطق المغلقة فقط
14. **OMRON's trademarked technology alerts you once possible AFib is detected, even with a single measurement.**
La technologie brevetée d'OMRON vous alerte dès qu'un risque de fibrillation auriculaire est détecté, même avec une seule mesure.
Die markenrechtlich geschützte Technologie von OMRON warnt bei möglichem Vorhofflimmern – auch bei einer Einzelmessung.
La tecnologia brevettata da OMRON avvisa l'utilizzatore una volta rilevata la potenziale presenza di fibrillazione atriale, anche con una misurazione singola.
La tecnología de OMRON le notifica la detección de una posible fibrilación auricular incluso con una única medición.
De technologie voor bloeddrukmeting onder handelsmerk van OMRON waarschuwt u wanneer mogelijk AFib is gedetecteerd, zelfs bij een enkele meting.
Зарегистрированная технология OMRON сразу предупреждает Вас о выявлении вероятности ФП, даже при однократном измерении.
OMRON'un ticari markalı teknolojisi, tek bir ölçümle bile olası AFib tespit edilirdiğinde sizi uyarır.
تقوم تقنية OMRON المسجلة بعلامة تجارية، بتبنيك بمجرد اكتشاف رجفان أذني محتمل، حتى مع قياس واحد.

15.

Identifier of cuffs compatible for the device

Identificateur des brassards compatibles avec l'appareil
Kennzeichnung der mit dem Gerät kompatiblen Manschetten
Identifica i bracciali compatibili con il dispositivo
Identificador para manguitos compatibles con el dispositivo
Identificatie van manchetten die compatibel zijn met het apparaat
Манжеты совместимые с устройством
Cihaz ile uyumlu kolluğunun tanıtım işareti
علامات تحديد الشروط الضاغطة المتوافقة مع الجهاز

17.

Not made with natural rubber latex

Ne contient pas de latex de caoutchouc naturel
Enthält kein Naturlatex
Non contiene lattice di gomma naturale
No contiene látex de caucho natural
Bevat geen natuurrubberlatex
Не содержит натуральный латекс
Doğal kauçuk lateksten üretilmemiştir
تم التصنيع دون استخدام لاتيكس المطاط الطبيعي

20.

**Need for the user to follow this instruction manual thoroughly for your safety.
(Background: blue)**

L'utilisateur doit suivre attentivement ce mode d'emploi pour votre sécurité. (Fond : bleu)
Damit die Sicherheit gewährleistet ist, muss der Benutzer diese Gebrauchsanweisung sorgfältig befolgen. (Hintergrund: blau)
Per la propria sicurezza, l'utente deve seguire attentamente il presente manuale di istruzioni. (Sfondo: blu)
Es necesario que el usuario siga rigurosamente este manual de instrucciones para su seguridad. (Fondo: azul)
Noodzaak voor de gebruiker om zich voor de eigen veiligheid zorgvuldig aan deze gebruiksaanwijzing te houden (Achtergrond: blauw)
Обратитесь к руководству по эксплуатации (Фон: синий)
Güvenlik açısından kullanıcının bu kullanım kılavuzuna dikkatle uyması gerekir.
(Arka plan: mavi)
حاجة المستخدم إلى اتباع الإرشادات الواردة في دليل الإرشادات بالكامل لهذا للحفاظ على السلامة. (الخلفية: زرقاء)

16.

Artery mark

Marque d'artère
Arterienmarkierung
Contrassegno per l'arteria
Marca de la arteria
Adersymbol
Маркер артерии
Arter işareti
علامة دالة على الشريان

19.

Need for the user to consult this instruction manual

L'utilisateur doit consulter le présent mode d'emploi
Der Benutzer muss diese Gebrauchsanweisung lesen
L'utente deve consultare il presente manuale di istruzioni
Es necesario que el usuario consulte este manual de instrucciones
Noodzaak voor de gebruiker om deze gebruiksaanwijzing te raadplegen
Необходимо ознакомиться с данным руководством по эксплуатации
Kullanıcının bu kullanım kılavuzuna başvurması gerekir
حاجة المستخدم إلى الرجوع إلى المعلومات الواردة بدليل الإرشادات هذا

21.

Direct current

Courant continu
Gleichstrom
Corrente diretta
Corriente directa
Gelijkstroom
Постоянный ток
Doğru akım
التيار المباشر

22.

Alternating current

Courant alternatif
Wechselstrom
Corrente alternata
Corriente alterna
Wisselstroom
Переменный ток
Alternatif akım
التيار المتناوب

23.

Date of manufacture

Date de fabrication

Herstellungsdatum

Data di fabbricazione

Fecha de fabricación

Productiedatum

Дата изготовления в формате ГТГГММДД

Üretim tarihi

تاريخ التصنيع

24.

Efficiency level of power supply

Niveau d'efficacité de l'alimentation électrique

Effizienz der Stromversorgung

Livello di efficienza dell'alimentazione

Grado de eficiencia de la alimentación

Efficiëntieniveau van de voeding

Уровень эффективности источника питания

Güç kaynağının verimlilik seviyesi

مستوى كفاءة مصدر الطاقة

25.

Prohibited action

Action interdite

Verbotene Aktion

Operazione proibita

Acción prohibida

Verboden handeling

Запрещенное действие

Yasaklanmış eylem

إجراء محظور

26.

Recycle mark X: Material number Y: Material abbreviation Refer to 97/129/EC for more information.

Marque de recyclage X: Numérotation des matériaux Y: Abréviation pour les matériaux Voir 97/129/CE pour plus d'informations.

Recyclingsymbol X: Materialnummer Y: Materialabkürzung Weitere Informationen siehe 97/129/EG.

Simbolo di riciclaggio X: Codice materiale Y: Abbreviazione materiale Fare riferimento a 97/129/CE per ulteriori informazioni.

Marca de reciclaje X: Número de material Y: Abreviatura del material Consulte 97/129/CE para más información.

Recycle-markering X: Materiaalnummer Y: Materiaalafkorting Raadpleeg 97/129/EG voor meer informatie.

Знак переработки X: Числовое обозначение материала Y: Подробнее о сокращенном названии материалов см. 97/129/EC.

Geri dönüşüm işareti X: Malzeme numarası Y: Malzeme kısaltması Daha fazla bilgi için bkz. 97/129/EC.

علامة إعادة التدوير X: رقم المادة Y: اختصار المادة راجع 97/129/EC للمزيد من المعلومات.

Issue Date:
Date de publication :
Ausgabedatum:
Data di pubblicazione:
Fecha de publicación: 2023-12-15
Uitgiftedatum
Дата выпуска:
Teslim Tarihi:
تاريخ الإصدار:

IM1-HEM-7380-E-02-09/2023
3146867-6B

Automatic Upper Arm Blood Pressure Monitor

Tensiomètre automatique brassard

Automatisches Oberarm-Blutdruckmessgerät

Misuratore automatico di pressione arteriosa da braccio

Monitor de presión arterial automático de brazo

Automatische bovenarmbloeddrukmeter

Измеритель артериального давления и частоты пульса автоматический

Otomatik Üst Kol Kan Basıncı Ölçüm Cihazı

جهاز قياس ضغط الدم الآلي القابل للتثبيت بأعلى الذراع



Instruction Manual 2: Operational Instructions

FR Mode d'emploi 2 : Instructions de fonctionnement

DE Gebrauchsanweisung 2: Betriebsanweisungen

IT Manuale di istruzioni 2: Istruzioni operative

ES Manual de instrucciones 2: Instrucciones operativas

NL Gebruiksaanwijzing 2: Operationele instructies

RU Руководство по эксплуатации 2: Инструкция по эксплуатации

TR Kullanım kılavuzu 2: Çalıştırma talimatları

AR دليل الإرشادات ٢ : إرشادات التشغيل

Read Instruction Manual 1 and 2 before use.

Lire les modes d'emploi 1 et 2 avant l'utilisation.

Lesen Sie vor der Verwendung Gebrauchsanweisung 1 und 2.

Leggere il manuale di istruzioni 1 e 2 prima dell'uso.

Lea el manual de instrucciones 1 y 2 antes del uso.

Lees gebruiksaanwijzing 1 en 2 voor gebruik.

Прочтите руководство по эксплуатации 1 и 2 перед использованием.

Kullanmadan önce, kullanım kılavuzu 1 ve 2'yi okuyun.

اقرأ دليل الإرشادات ١ و ٢ قبل الاستخدام.

1 Package Contents.....3

Contenu de l'emballage
Packungsinhalt
Contenuto della confezione
Contenido del envase
Inhoud van de verpakking
Комплект поставки
Paketin İçindekiler
محتويات العبوة

2 Preparing for a Measurement..4

Préparation pour une prise de mesure
Vorbereiten einer Messung
Preparazione per la misurazione
Preparación para una medición
Een meting voorbereiden
Подготовка к измерению
Ölçüm Hazırlığı
التجهيز لعملية القياس

3 Inserting Batteries.....5

Mise en place des piles
Einlegen von Batterien
Inserimento delle batterie
Introducción de las pilas
De batterijen plaatsen
Установка элементов питания
Pilleri Takma
إدخال البطاريات

4 Setting the Date and Time.....6

Réglage de la date et de l'heure
Einstellen von Datum und Uhrzeit
Impostazione manuale di data e ora
Ajuste de la fecha y la hora
Datum en tijd instellen
Установка даты и времени вручную
Tarih ve Saatin Manuel Olarak Ayarlanması
ضبط التاريخ والوقت

5 Setting the TruRead Mode Interval.....7

Définition de l'intervalle du mode TruRead
Festlegen des TruRead-Modusintervalls
Impostazione dell'intervallo della modalità TruRead
Configuración del intervalo del modo TruRead
Het TruRead-modusinterval instellen
Настройка интервала режима TruRead
TruRead Modu Aralığını Ayarlama
ضبط الفترة الفاصلة لوضع TruRead

6 Applying the Arm Cuff...9

Pose du brassard
Anbringen der Manschette
Applicazione del bracciale
Colocación del manguito
De manchet aanbrengen
Расположение манжеты
Kolluğun Takılması
وضع الشريط الضاغط للذراع

7 Sitting Correctly.....11

Position assise correcte
Korrekte Körperhaltung
Come sedersi nel modo corretto
Cómo sentarse correctamente
Correct zitten
Сядьте правильно
Düzgün Oturma
الجلوس بشكل صحيح

8 Taking a Measurement...13

Réalisation d'une mesure
Eine Messung vornehmen
Misurazione
Realizar una medición
Een meting verrichten
Выполнение измерений
Bir Ölçüm Yapma
إجراء القياس

9 Checking Readings.....19

Vérification des mesures
Überprüfen von Messwerten
Controllo dei risultati
Comprobación de las lecturas
Metingen bekijken
Проверка результатов измерений
Ölçüm Değerlerini Kontrol Etme
التحقق من القراءات

10 Using Memory Functions..25

Utilisation des fonctions de mémoire
Verwendung der Speicherfunktionen
Usò delle funzioni di memoria
Usò de las funciones de memoria
Geheugenfuncties gebuiken
Использование функций памяти
Hafıza Fonksiyonunun Kullanılması
استخدام وظائف الذاكرة

11 Restoring to the Default Settings.....33

Réinitialisation aux réglages par défaut
Wiederherstellen der Standardeinstellungen
Ripristino delle impostazioni predefinite
Restablecimiento a los ajustes de fábrica
De standaardinstellingen herstellen
Восстановление настроек по умолчанию
Varsayılan Ayarları Geri Yükleme
استعادة الإعدادات الافتراضية

12 Optional Medical Accessories..34

Accessoires médicaux en option
Medizinisches optionales Zubehör
Accessori medicali opzionali
Accesorios médicos opcionales
Optionele medische accessoires
Дополнительные принадлежности
Opsiyonel Tibbi Aksesuarlar
الملحقات الطبية الاختيارية

1

Package Contents

FR Contenu de l'emballage

DE Packungsinhalt

IT Contenuto della confezione

ES Contenido del envase

NL Inhoud van de verpakking

RU Комплект поставки

TR Paketin İçindekiler

AR محتويات العبوة

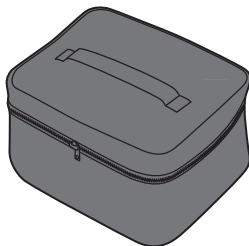
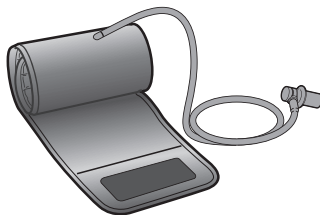
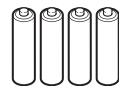
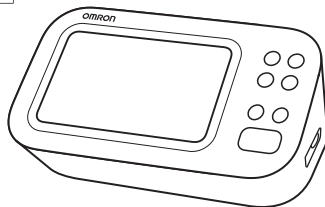

Preparing for a Measurement

FR Préparation pour une prise de mesure

DE Vorbereiten einer Messung

IT Preparazione per la misurazione

ES Preparación para una medición

NL Een meting voorbereiden

RU Подготовка к измерению

TR Ölçüm Hazırlığı

AR التجهيز لعملية القياس

30 minutes before

30 minutes avant

30 Minuten vorher

30 minuti prima

30 minutos antes

30 minuten ervoor

За 30 минут до

30 dakika önce

قبل القياس بمدة تبلغ ٣٠ دقيقة



5 minutes before: Relax and rest.

5 minutes avant : détente et repos.

5 Minuten vorher: ruhig hinsetzen.

5 minuti prima: rilassarsi e stare a riposo.

5 minutos antes: relájese y descanse.

5 minuten ervoor: ontspan en rust.

За 5 минут до: расслабьтесь и отдохните.

5 dakika önce: Gevşeyin ve dinlenin.

قبل القياس بمدة تبلغ ٥ دقائق: استرخ واسترخ.



3

Inserting Batteries

- FR** Mise en place des piles
- DE** Einlegen von Batterien
- IT** Inserimento delle batterie
- ES** Introducción de las pilas
- NL** De batterijen plaatsen
- RU** Установка элементов питания
- TR** Pilleri Takma
- AR** إدخال البطاريات

1

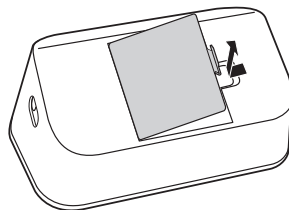

2

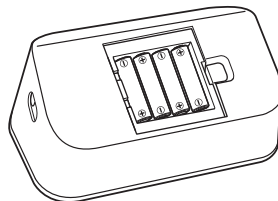

AA, 1.5V × 4

3



Your monitor automatically turns off after 3 minutes.

Votre tensiometre s'éteint automatiquement après 3 minutes.

Ihr Monitor schaltet sich nach 3 Minuten automatisch aus.

Il monitor si spegne automaticamente dopo 3 minuti.

Su monitor se apaga automáticamente después de 3 minutos.

Uw monitor wordt na 3 minuten automatisch uitgeschakeld.

Монитор автоматически выключается через 3 минуты.

Ölçüm cihazınız 3 dakika sonra otomatik olarak kapanır.

يتم إيقاف تشغيل جهاز القياس تلقائيًا بعد مرور 3 دقائق.

➔ P.6

4

Setting the Date and Time

FR

Réglage de la date et de l'heure

DE

Manuelles Einstellen von Datum und Uhrzeit

IT

Impostazione manuale di data e ora

ES

Ajuste de la fecha y la hora

NL

Datum en tijd handmatig instellen

RU

Установка даты и времени вручную

TR

Tarih ve Saatin Manuel Olarak Ayarlanması

AR

ضبط التاريخ والوقت

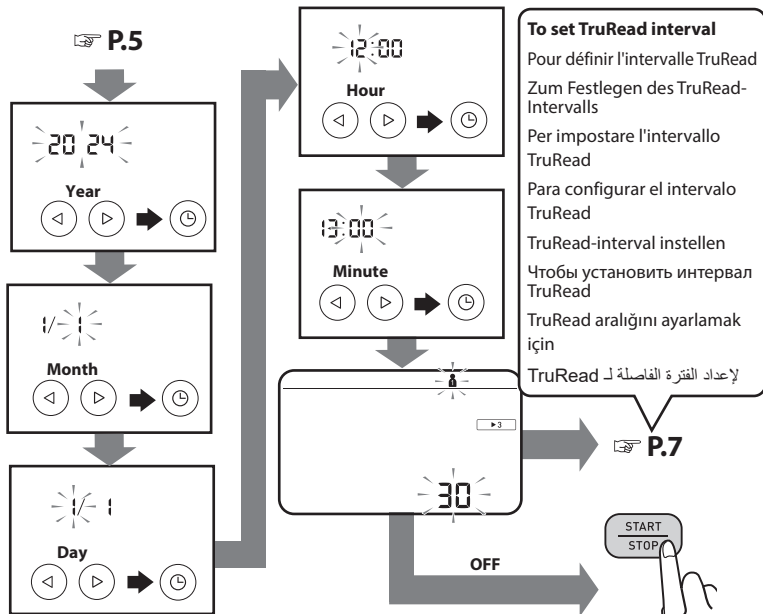

If the year is not displayed, press

Si l'année ne s'affiche pas, appuyez sur

Wenn das Jahr nicht angezeigt wird, drücken Sie

Se l'anno non viene visualizzato, premere

Si no se muestra el año, presione

Als het jaar niet wordt weergegeven, drukt u op

Если год не отображается, нажмите

Yıl görüntülenmiyorsa tuşuna basın.

إذا لم تكن السنة ظاهرة، اضغط

Setting the TruRead Mode Interval

- FR** Définition de l'intervalle du mode TruRead
- DE** Festlegen des TruRead-Modusintervalls
- IT** Impostazione dell'intervallo della modalità TruRead
- ES** Configuración del intervalo del modo TruRead
- NL** Het TruRead-modusinterval instellen
- RU** Настройка интервала режима TruRead
- TR** TruRead Modu Aralığını Ayarlama
- AR** ضبط الفترة الفاصلة لوضع TruRead

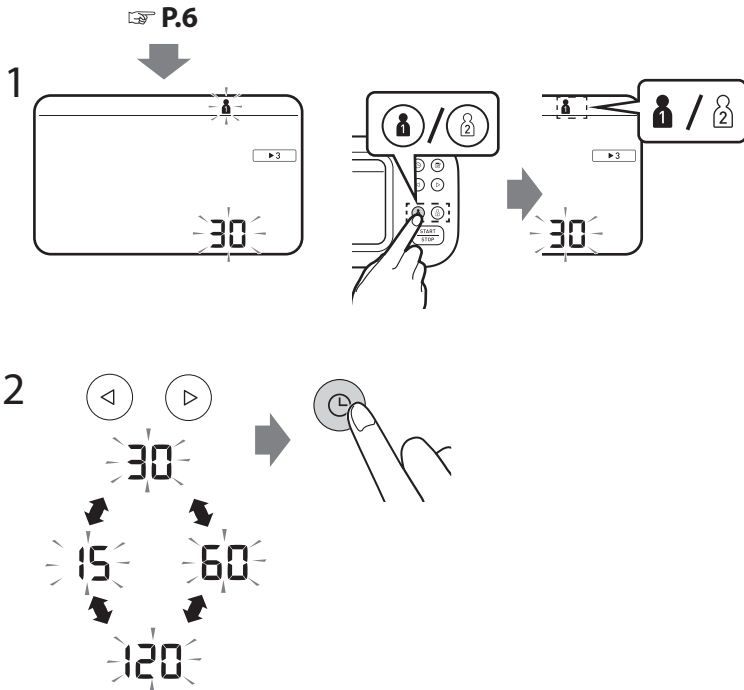

In the TruRead mode, your monitor automatically takes 3 consecutive readings at selected intervals and displays the average. The interval is set to 30 seconds by default. Refer to "Taking a measurement in TruRead mode" on page 15.

En mode TruRead, votre tensiomètre prend automatiquement 3 mesures consécutives à des intervalles sélectionnés et affiche la moyenne. L'intervalle est défini par défaut sur 30 secondes. Reportez-vous à « Réalisation d'une mesure en mode TruRead » à la page 15.

Im TruRead-Modus nimmt Ihr Monitor automatisch drei aufeinanderfolgende Messwerte in ausgewählten Intervallen vor und zeigt den Durchschnitt an. Das Intervall ist standardmäßig auf 30 Sekunden eingestellt. Siehe „Vornehmen einer Messung im TruRead-Modus“ auf Seite 15.

Nella modalità TruRead, il monitor effettua automaticamente 3 letture consecutive a intervalli selezionati e visualizza la media. Per impostazione predefinita, l'intervallo è impostato su 30 secondi. Fare riferimento a "Misurazione in modalità TruRead" a pagina 15.

En el modo TruRead, su monitor toma automáticamente 3 lecturas consecutivas a intervalos seleccionados y muestra el promedio. El intervalo está establecido en 30 segundos de forma predeterminada. Consulte "Realizar una medición en el modo TruRead" en la página 15.

In de TruRead-modus voert uw monitor automatisch 3 opeenvolgende metingen uit met geselecteerde intervallen en geeft het gemiddelde weer. Het interval is standaard ingesteld op 30 seconden. Zie "Een meting in TruRead-modus afnemen" op pagina 15.

В режиме TruRead ваш монитор автоматически снимает 3 последовательных показания через выбранные интервалы и отображает среднее значение. По умолчанию интервал установлен на 30 секунд. См. «Выполнение измерений в режиме TruRead» на странице 15.

TruRead modunda ölçüm cihazınız seçilen aralıklarla otomatik olarak ardışık 3 ölçüm alır ve ortalamasını görüntüler. Aralık varsayılan olarak 30 saniyeye ayarlanmıştır. Bkz. "TruRead modunda ölçüm yapma" sayfa 15.

في وضع TruRead، يقوم جهاز القياس بالتقاط ٣ قراءات متتابعة تلقائيًا على فترات منتظمة، ومن ثم يعرض المعدل. يتم إعداد الفترة الفاصلة على ٣٠ ثانية كأعداد افتراضية. ارجع إلى «تسجيل قياس في وضع TruRead» في الصفحة ١٥.

6

Applying the Arm Cuff

FR Pose du brassard

DE Anbringen der Manschette

IT Applicazione del bracciale

ES Colocación del manguito

NL De manchet aanbrengen

RU Расположение манжеты

TR Koluğun Takılması

AR وضع الشريط الضاغط للذراع

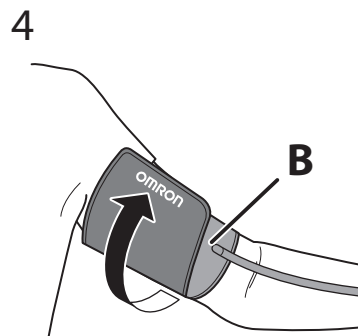
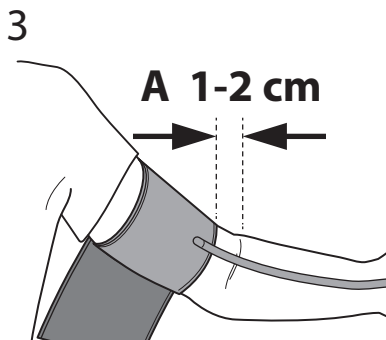
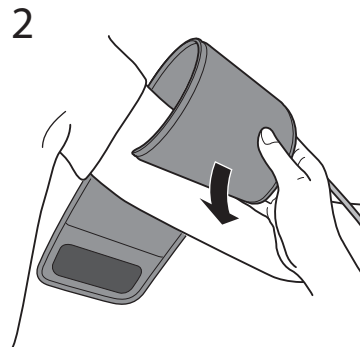
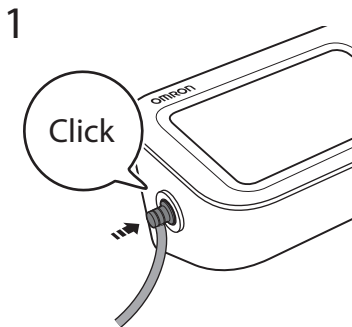

A. Tube side of the cuff should be 1 - 2 cm above the inside elbow.

B. Make sure that the air tube is on the inside of your arm and wrap the cuff securely so it can no longer slip round.

- A. Le côté tuyau du brassard doit être positionné 1 à 2 cm au-dessus de l'intérieur du coude.
- B. Assurez-vous que le tuyau à air se trouve du côté intérieur de votre bras et enroulez fermement le brassard de manière qu'il ne puisse plus tourner.

- A. Das Manschettenstück mit dem Schlauch muss 1 bis 2 cm oberhalb des Ellbogens liegen.
- B. Stellen Sie sicher, dass der Luftschlauch an der Arminnenseite sitzt, und befestigen Sie die Manschette sicher, so dass sie nicht verrutscht.

- A. Il lato del bracciale con il tubo deve trovarsi al di sopra del gomito interno, a una distanza di circa 1 o 2 cm.
- B. Assicurarsi che il tubo dell'aria si trovi all'interno del braccio e avvolgere il bracciale saldamente in modo che non possa ruotare.

- A. El lado del tubo del manguito deberá quedar 1 o 2 cm por encima de la parte interna del codo.
- B. Asegúrese de que el tubo de aire se encuentra en la cara interna del brazo y enrolle el manguito con firmeza para que no pueda deslizarse.

- A. De kant met de slang van de manchet moet 1 - 2 cm boven de binnenkant van de elleboog liggen.
- B. Zorg ervoor dat de luchtslang zich aan de binnenkant van uw arm bevindt en wikkel de manchet stevig rond uw arm zodat deze niet meer kan wegglijden.

- A. Край манжеты с трубкой должен находиться на 1 - 2 см выше локтевого сгиба.
- B. Убедитесь, что воздуховодная трубка находится на внутренней поверхности плеча и надежно оберните манжету, чтобы она не прокручивалась вокруг руки.

- A. Kolluğun boru tarafı, dirsek içinin 1-2 cm üstünde olmalıdır.
- B. Hava borusunun kolunuzun iç tarafında olduğundan emin olun ve kolluğu kaymayacak şekilde sabit şekilde sarın.

- A. يجب أن يرتفع جانب الخرطوم من الشريط الضاغط من ١ إلى ٢ سم عن المرفق.
- B. تأكد من أن خرطوم الهواء على الجانب الداخلي من ذراعك، ولف الشريط الضاغط بإحكام بحيث لا ينزلق حول الذراع.

If taking measurements on the right arm, refer to:

Pour la prise de mesures au bras droit, voir:

Bei Messungen am rechten Arm siehe:

Se la misurazione viene eseguita al braccio destro, fare riferimento a:

Si va a realizar mediciones en el brazo derecho, consulte:

Als u metingen aan de rechterarm uitvoert, raadpleeg dan:

При измерении на правой руке см.

Sağ koldan ölçüm yapıyorsanız aşağıdakilere bakın:

في حال إجراء القياس على الذراع الأيمن، ارجع إلى:

Instruction Manual 1 2.5

Sitting Correctly

FR Position assise correcte

DE Korrekte Körperhaltung

IT Come sedersi nel modo corretto

ES Cómo sentarse correctamente

NL Correct zitten

RU Сядьте правильно

TR Düzgün Oturma

AR الجلوس بشكل صحيح

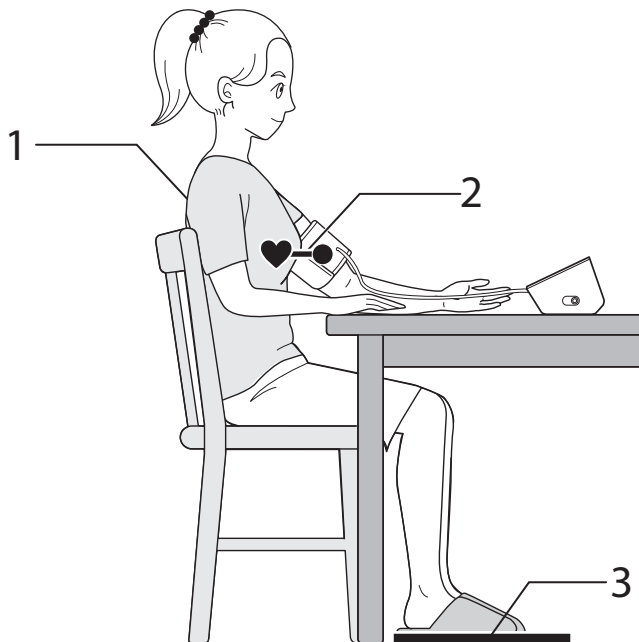

Relax and sit comfortably. Remain still and do not talk.

1. Keep your back and arm supported.
2. Keep the arm cuff at the same level as your heart.
3. Keep your feet flat and your legs uncrossed.

Détendez-vous et asseyez-vous confortablement. Restez immobile et ne parlez pas.

1. Gardez votre dos et vos bras soutenus.
2. Gardez le brassard au même niveau que votre cœur.
3. Gardez vos pieds à plat et vos jambes décroisées.

Entspannen Sie sich und sitzen Sie bequem. Bleiben Sie still und reden Sie nicht.

1. Halten Sie Rücken und Arm gestützt.
2. Halten Sie die Armmanschette auf Herzhöhe.
3. Halten Sie Ihre Füße flach und die Beine nicht übereinander gekreuzt.

Rilassarsi e sedersi comodamente. Rimanere fermi e non parlare.

1. Mantenere la schiena e il braccio supportati.
2. Mantenere il bracciale allo stesso livello del cuore.
3. Tenere i piedi piatti e le gambe non incrociate.

Relájese y siéntese cómodamente. Quédese quieto y no hable.

1. Mantenga la espalda y el brazo apoyados.
2. Mantenga el manguito al mismo nivel que su corazón.
3. Mantenga los pies planos y las piernas sin cruzar.

Ontspan en zit comfortabel. Zit stil en praat niet.

1. Houd uw rug en arm ondersteund.
2. Houd de armanchet op dezelfde hoogte als uw hart.
3. Houd uw voeten plat en uw benen niet over elkaar.

Расслабьтесь и сядьте удобно. Сохраняйте спокойствие и не разговаривайте.

1. Обопритесь спиной и рукой.
2. Держите манжету на уровне сердца.
3. Держите ступни ровно и не скрещенными.

Rahatlayın ve rahatça oturun. Hareketsiz kalın ve konuşmayın.

1. Sırtınızı ve kolunuzu destekleyin.
2. Kolluğu kalbinizle aynı seviyede tutun.
3. Ayaklarınızı düz tutun ve bacaklarınızı çaprazlamayın.

- استرخ في جلستك واسترخ تماما. ابق ساكنا ولا تتحدث.
1. يجب أن يكون ظهرك وذراعك في وضع استناد.
2. يجب أن يكون الشريط الضاغط للذراع في نفس مستوى القلب.
3. حافظ على قدميك منبسطتين وساقيك غير متقاطعتين.

Taking a Measurement

FR Réalisation d'une mesure

DE Eine Messung vornehmen

IT Misurazione

ES Realizar una medición

NL Een meting verrichten

RU Выполнение измерений

TR Bir Ölçüm Yapma

AR إجراء القياس

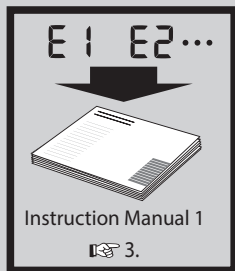

1

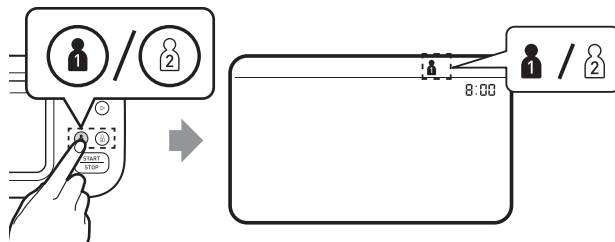

2

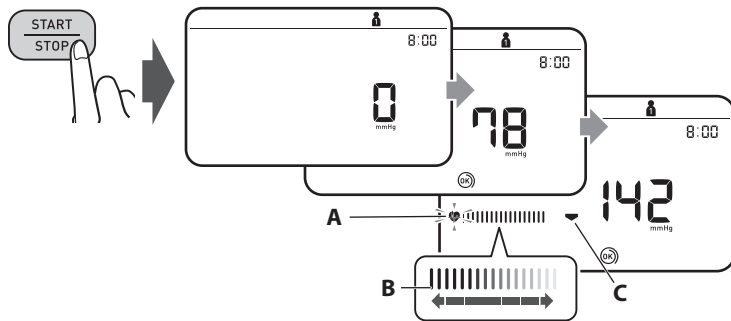

3

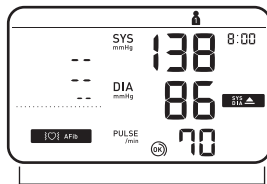

P.19~

1. Select your user ID from buttons "1" or "2".
2. Press the [START/STOP] button.
 - A: Flashes at every heartbeat.
 - B: Moves along with the pulse strength while the cuff is deflating.
 - C: Appears while the cuff is deflating.
3. The reading is saved automatically.

1. Sélectionnez votre identifiant utilisateur à l'aide des boutons « 1 » ou « 2 ».
2. Appuyez sur le bouton [START/STOP].
A : Clignote à chaque battement de cœur.
B : Se déplace avec la force du pouls pendant que le brassard se dégonfle.
C : S'affiche pendant que le brassard se dégonfle.
3. La mesure est enregistrée automatiquement.

1. Wählen Sie über die Schaltflächen „1“ oder „2“ Ihre Benutzer-ID aus.
2. Drücken Sie die Taste [START/STOP].
A: Blinkt bei jedem Herzschlag.
B: Bewegt sich mit der Pulsstärke, während die Manschette entlüftet wird.
C: Blinkt, während die Manschette entlüftet wird.
3. Der Messwert wird automatisch gespeichert.

1. Selezionare il proprio ID utente dai pulsanti "1" o "2".
2. Premere il pulsante [START/STOP].
A: Lampeggia ad ogni battito cardiaco.
B: Si muove insieme alla forza del polso mentre il bracciale si sgonfia.
C: Lampeggia mentre il bracciale si sta sgonfiando.
3. La lettura viene salvata automaticamente.

1. Seleccione su ID de usuario en los botones "1" o "2".
2. Presione el botón [START/STOP].
A: Parpadea con cada latido del corazón.
B: Se mueve junto con la fuerza del pulso mientras el manguito se desinfla.
C: Aparece mientras el manguito se está desinflando.
3. La lectura se guarda automáticamente.

1. Selecteer uw gebruikers-ID via knop "1" of "2".
2. Druk op de [START/STOP]-knop.
A: Knippert bij elke hartslag.
B: Beweegt mee met de polssterkte terwijl de manchet leegloopt.
C: Knippert terwijl de manchet leegloopt.
3. De meting wordt automatisch opgeslagen.

1. Выберите свой идентификатор пользователя с помощью кнопок «1» или «2».
2. Нажмите кнопку [START/STOP].
A: Мигает при каждом ударе сердца.
B: Движется, отражая силу пульса, пока манжета сдувается.
C: Мигает во время спуска воздуха из манжеты.
3. Показания сохраняются автоматически.

1. "1" veya "2" tuşlarından kullanıcı kimliğinizi seçin.
2. [START/STOP] düğmesine basın.
A: Her kalp atışında yanıp söner.
B: Kolluğun havası sönerken nabız kuvvetiyle birlikte hareket eder.
C: Kolluğun havası inerken yanıp söner.
3. Okuma otomatik olarak kaydedilir.

1. حدد هوية المستخدم الخاصة بك «1» أو «2».
2. اضغط على زر [START/STOP] (بدء/إيقاف).
A. يومض مع كل نبضة قلب.
B. يتحرك مع قوة النبضة أثناء تفريغ الشريط الضاغط.
C. يومض أثناء تفريغ الشريط الضاغط.
3. يتم حفظ القراءة تلقائيًا.

▶ 3

Taking a measurement in TruRead mode

FR

Réalisation d'une mesure en mode TruRead

DE

Vornehmen einer Messung im TruRead-Modus

IT

Misurazione in modalità TruRead

ES

Realizar una medición en el modo TruRead

NL

Een meting in TruRead-modus afnemen

RU

Выполнение измерений в режиме TruRead

TR

TruRead modunda ölçüm yapma

AR

تسجيل قياسي في وضع TruRead

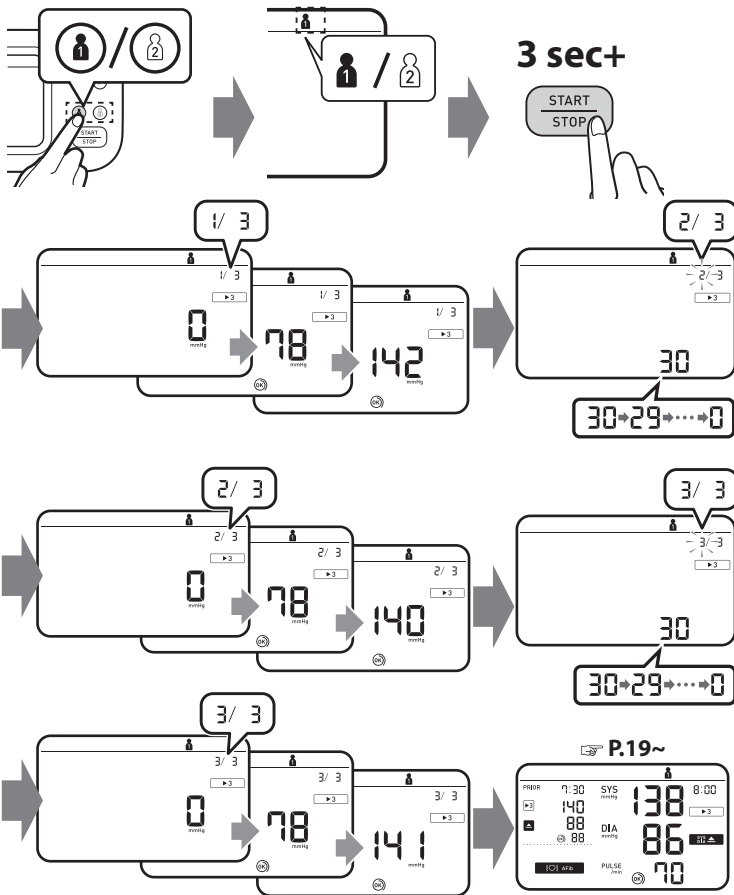

In the TruRead mode, your monitor automatically takes 3 consecutive readings at selected intervals and displays the average. The interval is set to 30 seconds by default. Refer to "Setting the TruRead Mode Interval" on page 7.

En mode TruRead, votre tensiomètre prend automatiquement 3 mesures consécutives à des intervalles sélectionnés et affiche la moyenne. L'intervalle est défini par défaut sur 30 secondes. Reportez-vous à « Définition de l'intervalle du mode TruRead » à la page 7.

Im TruRead-Modus nimmt Ihr Monitor automatisch drei aufeinanderfolgende Messwerte in ausgewählten Intervallen vor und zeigt den Durchschnitt an. Das Intervall ist standardmäßig auf 30 Sekunden eingestellt. Siehe „Festlegen des TruRead-Modusintervalls“ auf Seite 7.

Nella modalità TruRead, il monitor effettua automaticamente 3 letture consecutive a intervalli selezionati e visualizza la media. Per impostazione predefinita, l'intervallo è impostato su 30 secondi. Fare riferimento a "Impostazione dell'intervallo della modalità TruRead" a pagina 7.

En el modo TruRead, su monitor toma automáticamente 3 lecturas consecutivas a intervalos seleccionados y muestra el promedio. El intervalo está establecido en 30 segundos de forma predeterminada. Consulte "Configuración del intervalo del modo TruRead" en la página 7.

In de TruRead-modus voert uw monitor automatisch 3 opeenvolgende metingen uit met geselecteerde intervallen en geeft het gemiddelde weer. Het interval is standaard ingesteld op 30 seconden. Raadpleeg "Het TruRead-modusinterval instellen" op pagina 7.

В режиме TruRead ваш монитор автоматически снимает 3 последовательных показания через выбранные интервалы и отображает среднее значение. По умолчанию интервал установлен на 30 секунд. См. «Настройка интервала режима TruRead» на странице 7.

TruRead modunda ölçüm cihazınız seçilen aralıklarla otomatik olarak ardışık 3 ölçüm alır ve ortalamasını görüntüler. Aralık varsayılan olarak 30 saniyeye ayarlanmıştır. Bkz. "TruRead Modu Aralığını Ayarlama" sayfa 7.

في وضع TruRead، يقوم جهاز القياس بالتقاط ٣ قراءات متتالية تلقائيًا على فترات منتظمة، ومن ثم يعرض المعدل. يتم إعداد الفترة الفاصلة على ٣٠ ثانية كأعداد افتراضية. ارجع إلى «ضبط الفترة الفاصلة لوضع TruRead» في الصفحة ٧.



Taking a measurement in guest mode

FR

Réalisation d'une mesure en mode Invité

DE

Vornehmen einer Messung im Gast-Modus

IT

Misurazione in modalità Ospite

ES

Realizar una medición en modo de invitado

NL

Een meting in gastmodus afnemen

RU

Выполнение измерений в гостевом режиме

TR

Konuk modunda ölçüm yapma

AR

تسجيل قياس في وضع الضيف

1

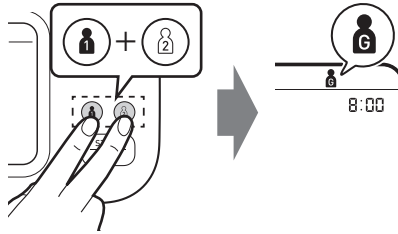

2

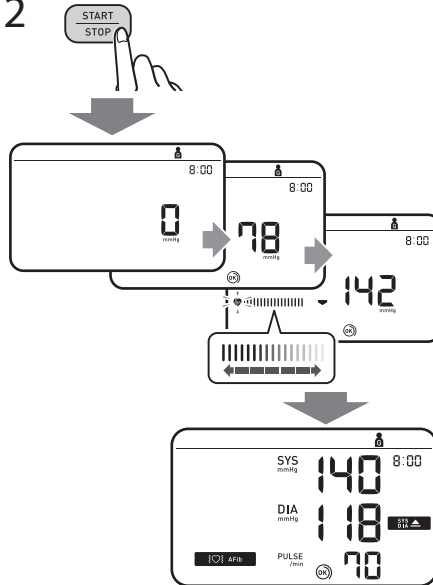

Takes a single measurement for another user. No readings are stored in the memory and TruRead mode is unavailable.

Prend une seule mesure pour un autre utilisateur. Aucune mesure n'est stockée dans la mémoire et le mode TruRead n'est pas disponible.

Führt eine einzelne Messung für einen anderen Benutzer durch. Es werden keine Messwerte im Speicher gespeichert und der TruRead-Modus ist nicht verfügbar.

Effettua una singola misurazione per un altro utente. Nessuna lettura viene archiviata nella memoria e la modalità TruRead non è disponibile.

Toma una sola medida para otro usuario. No se almacenan lecturas en la memoria y el modo TruRead no está disponible.

Voert een enkele meting uit voor een andere gebruiker. Er worden geen metingen in het geheugen opgeslagen en de TruRead-modus is niet beschikbaar.

Выполняет одно измерение для другого пользователя. Показания не сохраняются в памяти, а режим TruRead недоступен.

Başka bir kullanıcı için tek bir ölçüm alır. Bellekte hiçbir okuma saklanmaz ve TruRead modu kullanılamaz.

يسجل قياس فردي لمستخدم آخر. لا يتم تخزين قراءات في الذاكرة، ووضع TruRead غير متوفر.

**If your systolic pressure is more than 210 mmHg:
After the arm cuff starts to inflate, press and hold the [START/STOP]
button until the monitor inflates 30 to 40 mmHg higher than your
expected systolic pressure. Do not inflate above 299 mmHg.**

Si votre pression systolique est supérieure à 210 mmHg :
Lorsque le brassard commence à se gonfler, appuyer sur le bouton
[START/STOP] et le maintenir enfoncé jusqu'à ce que le tensiomètre atteigne
une pression de gonflage supérieure de 30 à 40 mmHg à votre pression
systolique attendue. Ne pas gonfler à plus de 299 mmHg.

Wenn Ihr systolischer Druck höher ist als 210 mmHg:
Nachdem die Manschette begonnen hat, sich aufzupumpen, drücken
Sie die [START/STOP]-Taste, und halten Sie sie gedrückt, bis ein Druck
von 30 bis 40 mmHg über Ihrem erwarteten systolischen Druck erreicht
ist. Die Manschette darf nicht auf über 299 mmHg aufgepumpt werden.

Se la pressione sistolica è superiore a 210 mmHg:
Quando il bracciale inizia a gonfiarsi, premere e mantenere premuto il
pulsante [START/STOP] finché il misuratore non raggiunge una pressione da
30 a 40 mmHg superiore rispetto al valore di pressione sistolica atteso. Non
gonfiare a una pressione superiore a 299 mmHg.

En caso de que su presión arterial sistólica esté por encima de
210 mmHg:
Una vez que el manguito comience a inflarse, mantenga pulsado el botón
[START/STOP] hasta que el monitor indique que el inflado está entre 30 y
40 mmHg por encima de la presión arterial sistólica estimada. No infle por
encima de 299 mmHg.

Als uw systolische druk hoger is dan 210 mmHg:
Zodra de armmanchet wordt opgepompt, houdt u de knop [START/STOP]
ingedrukt totdat de meter 30 tot 40 mmHg hoger aangeeft dan uw
verwachte systolische druk. Blaas de manchet niet verder op dan tot
299 mmHg.

Если ваше систолическое давление превышает 210 мм рт. ст.:
После того как манжета начнет надуваться, нажмите и удерживайте
кнопку [START/STOP], пока прибор не поднимет давление до
значения, превышающего ожидаемое систолическое давление на
30–40 мм рт. ст. Не превышайте давление 299 мм рт. ст.

Sistolik basıncınız 210 mmHg'den fazlaysa:
Kolluk şişmeye başladıktan sonra, [START/STOP] düğmesine basın ve ölçüm
cihazı beklediğiniz sistolik basınç değerinden 30 ila 40 mmHg daha fazla
şişene kadar basılı tutun. 299 mmHg'den fazla şişirmeyin.

إذا كان ضغط الدم الانقباضي أكثر من ٢١٠ ملليمترات زئبقية:
بعد بدء انتفاخ الشريط الضاغط للذراع، اضغط مع الاستمرار على الزر [START/STOP]
حتى يقوم الجهاز بالنفخ من ٣٠ إلى ٤٠ ملليمترًا زئبقيًا أعلى من قيمة ضغط الدم الانقباضي
المتوقعة. لا تنتفخ الهواء فوق ٢٩٩ ملليمترًا زئبقيًا.

Checking Readings

- FR** Vérification des mesures
- DE** Überprüfen von Messwerten
- IT** Controllo dei risultati
- ES** Comprobación de las lecturas
- NL** Metingen bekijken
- RU** Проверка результатов измерений
- TR** Ölçüm Değerlerini Kontrol Etme
- AR** التحقق من القراءات

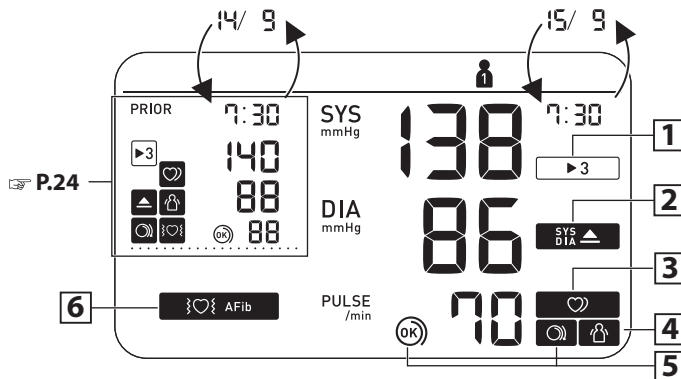

1

Appears when the reading was taken in TruRead mode.

Aparece cuando la lectura fue realizada en el modo TruRead.

يظهر عندما يتم الحصول على القراءة في وضع TruRead.

▶ 3

S'affiche lorsque la mesure a été effectuée en mode TruRead.

Verschijnt wanneer de meting in de TruRead-modus werd verricht.

Erscheint, wenn der Messwert im TruRead-Modus ermittelt wurde.

Отображается, если значение получено в режиме TruRead.

Appare quando la misurazione è stata effettuata in modalità TruRead.

Ölçüm TruRead moduna alınınca görünür.

2

Appears if "SYS" is 135 mmHg or above and/or "DIA" is 85 mmHg* or above.

S'affiche si « SYS » est égale ou supérieure à 135 mmHg et/ou « DIA » égale ou supérieure à 85 mmHg*.

Wird angezeigt, wenn „SYS“ 135 mmHg oder mehr beträgt und/oder wenn „DIA“ 85 mmHg* oder mehr beträgt.

Viene visualizzato se la pressione sistolica "SYS" è pari o superiore a 135 mmHg e/o la pressione diastolica "DIA" è pari o superiore a 85 mmHg*.

Aparece si "SYS" es 135 mmHg o superior y/o "DIA" es 85 mmHg* o superior.

Verschijnt als "SYS" 135 mmHg of hoger is en/of "DIA" 85 mmHg* of hoger is.

Отображается, если «SYS» 135 мм рт. ст. и выше и/или «DIA» 85 мм рт. ст.* и выше.

"SYS" 135 mmHg ya da üstünde olduğunda ve/veya "DIA" 85 mmHg* ya da üstünde olduğunda görünür.

تظهر إذا كان «SYS» يبلغ ١٣٥ ملليمترًا زئبقيًا أو أكثر و/أو «DIA» يبلغ ٨٥ ملليمترًا زئبقيًا* أو أكثر.

SYS
DIA

3

Appears when an irregular rhythm is detected during a measurement. If it continues to appear, consulting with your physician is recommended.**

S'affiche lorsqu'un rythme irrégulier** est détecté pendant une mesure. S'il continue d'apparaître, il est recommandé de consulter votre médecin.

Wird angezeigt, wenn während einer Messung ein unregelmäßiger Herzschlag** erkannt wird. Wird das Symbol weiterhin angezeigt, sollten Sie sich an Ihren Arzt wenden.

Viene visualizzato se nel corso di una misurazione viene rilevato un ritmo cardiaco irregolare**. Se il simbolo continua ad apparire è consigliabile rivolgersi al proprio medico curante.

Aparece cuando se detecta un ritmo irregular** durante una medición. Si esto sigue apareciendo, le recomendamos que consulte a su médico.

Verschijnt wanneer tijdens een meting een onregelmatig ritme** wordt gedetecteerd. Neem contact op met uw arts als dit blijft verschijnen.

Отображается, если при измерении определяется нерегулярный ритм**. Если этот значок продолжает отображаться, рекомендуем обратиться к лечащему врачу.

Bir ölçüm esnasında düzensiz ritim** saptandığında görünür. Görünmeye devam ederse doktorunuza danışmanız önerilir.

تظهر عند اكتشاف عدم انتظام ضربات القلب** في أثناء عملية القياس. إذا استمرت في الظهور، يُوصى باستشارة طبيبك المختص.



4

Appears when your body moves during a measurement*. Remove the arm cuff, wait 2-3 minutes and try again.**

Aparece cuando se mueve el cuerpo durante una medición***. Retire el manguito, espere unos 2 o 3 minutos e inténtelo de nuevo.

تظهر عندما يتحرك جسمك في أثناء عملية القياس***. قم بإزالة الشريط الضاغط للذراع وانتظر من ٢ إلى ٣ دقائق وحاول مرة أخرى.



S'affiche si vous bougez pendant une mesure***. Retirez le brassard, attendez 2 à 3 minutes et essayez à nouveau.

Verschijnt wanneer uw lichaam tijdens een meting*** beweegt. Verwijder de armanchet, wacht 2-3 minuten en probeer het opnieuw.

Wird angezeigt, wenn Sie sich während der Messung*** bewegen. Nehmen Sie die Manschette ab, warten Sie 2–3 Minuten und versuchen Sie es erneut.

Отображается при движении тела во время измерения***. Снимите манжету, подождите 2-3 минуты и попробуйте еще раз.

Viene visualizzato se l'utilizzatore si muove durante la misurazione***. Rimuovere il bracciale, attendere 2-3 minuti e riprovare.

Bir ölçüm esnasında vücudunuz hareket ettiğinde görünür***. Koluğu çıkarın, 2-3 dakika bekleyip tekrar deneyin.

5

The cuff is tight enough.

Le brassard est suffisamment serré.



Manschette sitzt ausreichend straff.

Il bracciale è stretto a sufficienza.

El manguito está lo suficientemente prieto.

Manchet zit strak genoeg.

Манжета затянута достаточно туго.

Kolluk yeterince sıkıdır.

الشريط الضاغط محكم بما يكفي.

5

Apply the cuff again MORE TIGHTLY.

Poser le brassard en le serrant davantage.



Manschette STRAFFER ziehen.

Applicare di nuovo il bracciale STRINGENDOLO DI PIÙ.

Vuelva a poner el manguito MÁS PRIETO.

Breng de manchet STRAKKER aan.

Наложите манжету еще раз БОЛЕЕ ТУГО.

Kolluğu tekrar, DAHA SIKI bir şekilde takın.

قم بلف الشريط الضاغط مرة أخرى بشكل أكثر إحكامًا.

Appears if a possibility of AFib was detected during a measurement. This is not a diagnosis, it is only a potential finding for AFib. You should contact your physician to discuss the findings.

Apparaît si une possibilité de fibrillation auriculaire a été détectée lors d'une mesure. Il ne s'agit pas d'un diagnostic, mais seulement d'une découverte potentielle de fibrillation auriculaire. Vous devriez contacter votre médecin pour discuter des résultats.

Erscheint, wenn während einer Messung die Möglichkeit von Vorhofflimmern festgestellt wurde. Dies ist keine Diagnose, sondern nur ein möglicher Befund für Vorhofflimmern. Sie sollten Ihren Arzt kontaktieren, um den Befund zu besprechen.

Appare se durante una misurazione è stata rilevata la possibilità di fibrillazione atriale. Questa non è una diagnosi, è solo un potenziale riscontro di fibrillazione atriale. Dovresti contattare il tuo medico per discutere i risultati.

Aparece si se detectó la posibilidad de fibrilación auricular durante una medición. Esto no es un diagnóstico, es sólo un hallazgo potencial de fibrilación auricular. Debe comunicarse con su médico para discutir los hallazgos.

Verschijnt als tijdens een meting de mogelijkheid van AFib is gedetecteerd. Dit is geen diagnose, het is slechts een mogelijke bevinding voor AFib. U dient contact op te nemen met uw arts om de bevindingen te bespreken.

Появляется, если во время измерения была обнаружена возможность ФП. Это не диагноз, это всего лишь потенциальный признак мерцательной аритмии. Вам следует связаться со своим врачом, чтобы обсудить результаты.

Bir ölçüm sırasında AFib olasılığı tespit edilirse görünür. Bu bir tanı değil, yalnızca AFib için potansiyel bir bulgudur. Bulguları tartışmak için doktorunuzla iletişime geçmelisiniz.

تظهر في حالة اكتشاف احتمال الإصابة بالرجفان الأذيني خلال إجراء القياس. لا يُعد هذا الإجراء تشخيصيًا، فما هو إلا اكتشاف محتمل لحدوث رجفان أذيني. ومن ثم، يجب عليك الاتصال بالطبيب لمناقشة النتائج.

E1

Error messages or other problems? Refer to:

Messages d'erreur ou autres problèmes ? Voir :

E2

Weitere Fehlermeldungen oder Probleme siehe:

Messaggi di errore o altri problemi? Fare riferimento a:

¿Hay mensajes de error u otros problemas? Consulte:

Foutmeldingen of andere problemen? Raadpleeg:

Сообщения об ошибках или другие неисправности? См.

Hata mesajları veya başka sorunlar mı var? Bkz:

رسائل الخطأ أو المشكلات الأخرى؟ ارجع إلى:



Instruction Manual 1

3.

*** The high blood pressure definition is based on the 2021 ESH/ESC Guidelines.**

* La définition de l'hypertension est basée sur les recommandations ESH/ESC 2021.

* Die Definition für Bluthochdruck basiert auf den 2021 ESH/ESC-Richtlinien.

* La definizione di alta pressione arteriosa si basa sulle linee guida 2021 di ESH/ESC.

* La definición de presión arterial alta se basa en las guías 2021 ESH/ESC.

* De definitie van hoge bloeddruk is gebaseerd op de ESH/ESC-richtlijnen uit 2021.

* Определение высокого артериального давления основано на Рекомендациях 2021 ESH/ESC.

* Yüksek tansiyon tanımı, 2021 ESH/ESC Kılavuzlarını temel alır.

*تعريف ضغط الدم المرتفع يستند إلى إرشادات الجمعية الأوروبية لفرط ضغط الدم (ESH)/الجمعية الأوروبية لقلب القلب (ESC) لعام 2021.

**** An irregular heartbeat rhythm is defined as a rhythm that is 25 % less or 25 % more than the average rhythm detected while your monitor is measuring blood pressure.**

** Les pulsations cardiaques irrégulières sont des pulsations dont la fréquence est supérieure ou inférieure de 25 % par rapport à la moyenne détectée lorsque l'appareil mesure la pression artérielle.

** Unregelmäßiger Herzschlag ist definiert als ein Herzrhythmus, der 25 % unter oder 25 % über dem mittleren Herzrhythmus liegt, der während der Blutdruckmessung erkannt wird.

** Per battito cardiaco irregolare si intende la presenza di variazioni inferiori del 25% o superiori del 25% nel ritmo rispetto al ritmo medio rilevato dall'apparecchio durante la misurazione della pressione arteriosa.

** Un ritmo de latido cardíaco irregular se define como aquel ritmo que es el 25 % inferior o el 25 % superior al ritmo cardíaco medio detectado mientras el monitor mide la presión arterial.

** Onregelmatige hartslag is gedefinieerd als een hartritme dat meer dan 25% lager of 25% hoger is dan het gemiddelde hartritme tijdens het meten van de bloeddruk door de meter.

** нерегулярный ритм сердцебиения — это ритм, который на 25 % медленнее или на 25 % быстрее среднего ритма, определенного прибором при измерении артериального давления.

** Düzensiz kalp atışı ritmi, ölçüm cihazınız tansiyon ölçümü yaparken saptanan ortalama ritme göre %25'ten az ya da %25'ten fazla sapma gösteren ritim olarak tanımlanır.

** اضطراب ضربات القلب هو إيقاع يقل بنسبة ٢٥٪، أو يزيد بنسبة ٢٥٪، عن الإيقاع المتوسط، والذي يتم اكتشافه في أثناء قياس الجهاز لضغط الدم.

*** The body movement function is disabled when a possibility of AFib or irregular heartbeat is detected during a measurement.

*** La fonction de détection des mouvements du corps est désactivée lorsqu'une possibilité d'afib ou de pulsations cardiaques irrégulières est détectée durant une mesure.

*** Die Bewegungserkennung wird deaktiviert, wenn bei einer Messung ein mögliches Afib oder unregelmäßiger Herzschlag erkannt wird.

*** La funzione di rilevamento del movimento del corpo viene disattivata qualora vengano rilevati una potenziale AFib o un battito cardiaco irregolare durante una misurazione.

*** La función de movimiento corporal se inhabilita cuando se detecta la posibilidad de fibrilación auricular o latido cardíaco irregular durante una medición.

*** De lichaamsbewegingsfunctie wordt uitgeschakeld wanneer de mogelijkheid van Afib of een onregelmatige hartslag wordt gedetecteerd tijdens een meting.

*** Если при измерении в режиме Afib определяется вероятность AFib или нерегулярного сердцебиения, функция обнаружения движения тела отключается.

*** Afib modunda ölçüm sırasında Afib olasılığı veya düzensiz kalp atışı tespit edildiğinde vücut hareketi işlevi devre dışı bırakılır.

*** يتم تعطيل وظيفة حركة الجسم عندما يتم اكتشاف احتمال الإصابة بالرجفان الأذيني، أو اضطرابات ضربات القلب أثناء القياس.

Comparison Display (PRIOR Reading)

FR	Affichage de comparaison (mesure précédente)
DE	Vergleichsanzeige (vorheriger Messwert)
IT	Visualizzazione comparativa (lettura precedente)
ES	Visualización de comparación (lectura previa)
NL	Vergelijkingweergave (eerdere meting)
RU	Сравнительный дисплей (предварительные показания)
TR	Karşılaştırma Ekranı (Ön Okuma)
AR	عرض المقارنة (قبل القراءة)

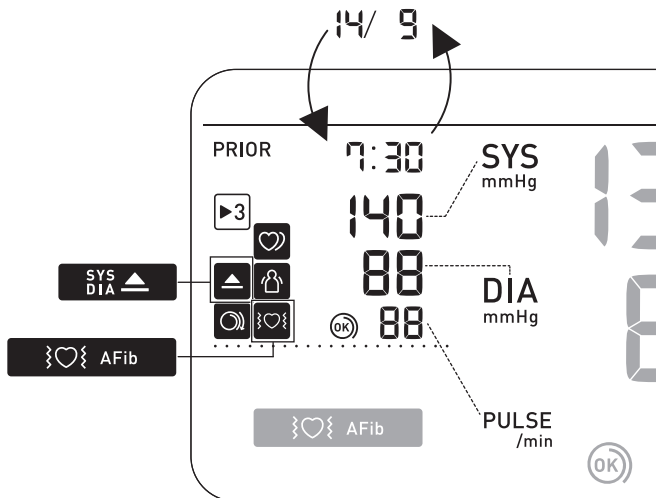

- FR** Utilisation des fonctions de mémoire
- DE** Verwendung der Speicherfunktionen
- IT** Uso delle funzioni di memoria
- ES** Uso de las funciones de memoria
- NL** Geheugenfuncties gebruiken
- RU** Использование функции памяти
- TR** Hafıza Fonksiyonunun Kullanılması
- AR** استخدام وظائف الذاكرة

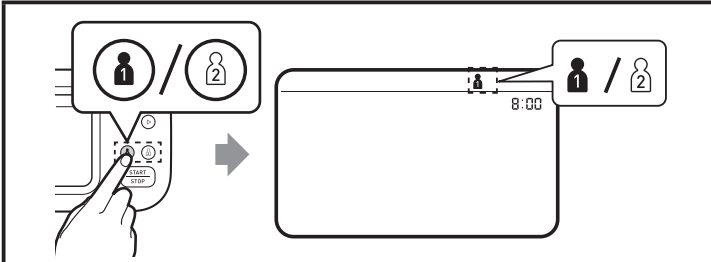

Before using memory functions, select your user ID.

Avant d'utiliser les fonctions de mémoire, sélectionner votre ID Utilisateur.

Wählen Sie vor dem Verwenden der Speicherfunktionen Ihre Benutzer-ID aus.

Prima di utilizzare le funzioni di memoria selezionare il proprio ID utente.

Antes de usar las funciones de memoria, seleccione su ID de usuario.

Selecteer uw gebruikers-ID voordat u geheugenfuncties gebruikt.

Перед использованием функции памяти выберите идентификатор пользователя.

Hafıza fonksiyonunu kullanmadan önce kullanıcı kimliğinizi seçin.

قبل استخدام وظائف الذاكرة، حدد معرف المستخدم الخاص بك.



Readings Stored in Memory

FR Mesures stockées en mémoire

DE Gespeicherte Messungen

IT Risultati conservati in memoria

ES Lecturas guardadas en la memoria

NL Meetwaarden opgeslagen in het geheugen

RU Сохранение показаний в памяти

TR Hafızada Saklanan Ölçüm Değerleri

AR تم تخزين القراءات في الذاكرة

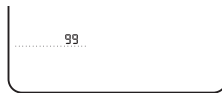
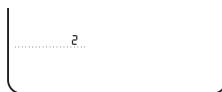
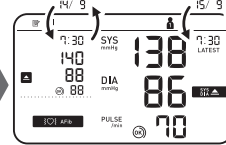
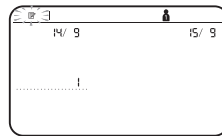
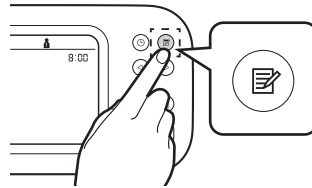

Stores up to 100 readings.

Mémorise jusqu'à 100 mesures.

Es werden bis zu 100 Messwerte gespeichert.

Conserva fino a 100 risultati.

Almacena hasta 100 lecturas.

Slaat tot maximaal 100 metingen op.

Сохраняется до 100 показаний.

100 adede kadar ölçüm değeri saklar.

تقوم بتخزين ما يصل إلى 100 قراءة.



Individual TruRead Readings in Memory

FR

Mesures TruRead individuelles en mémoire

DE

Individuelle TruRead-Messwerte im Speicher

IT

Letture TruRead individuali in memoria

ES

Lecturas individuales de TruRead en la memoria

NL

Individuele TruRead-metingen in het geheugen

RU

Индивидуальные показания TruRead в памяти



TR



Bellekteki Bireysel TruRead Okumaları

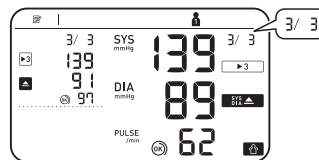
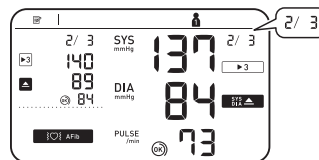
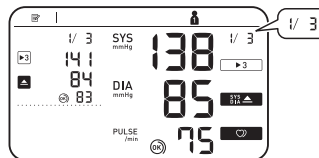
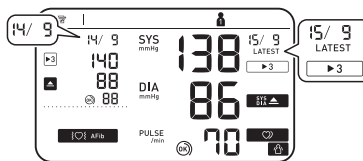

AR



قراءات TruRead الفردية في الذاكرة







While viewing the reading taken in TruRead mode, press  to view the individual readings. Individual TruRead readings will appear with  3 symbol on the left for the past, and on the right for the latest readings.



Tout en affichant une mesure prise en mode TruRead, appuyez sur  pour afficher les mesures individuelles. Les mesures TruRead individuelles apparaîtront avec le symbole  3 à gauche pour les mesures passées et à droite pour les mesures les plus récentes.



Während Sie den im TruRead-Modus erfassten Messwert anzeigen, drücken Sie , um die einzelnen Messwerte anzuzeigen. Einzelne TruRead-Messwerte werden mit dem  3-Symbol links für die vergangenen und rechts für die neuesten Messwerte angezeigt.



Durante la visualizzazione della lettura effettuata in modalità TruRead, premere  per visualizzare le singole letture. Le letture individuali TruRead appariranno con il simbolo  3 a sinistra per le letture passate e a destra per le ultime letture.

Mientras visualiza la lectura tomada en el modo TruRead, presione  para ver las lecturas individuales. Las lecturas individuales de TruRead aparecerán con el símbolo  3 a la izquierda para las lecturas pasadas y a la derecha para las últimas lecturas.

Terwijl u de meting in de TruRead-modus bekijkt, drukt u op  om de afzonderlijke metingen te bekijken. Individuele TruRead-metingen verschijnen met het  3-symbool aan de linkerkant voor de afgelopen en aan de rechterkant voor de laatste metingen.

При просмотре показаний, снятых в режиме TruRead, нажмите , чтобы просмотреть отдельные показания. Отдельные показания TruRead будут отображаться с символом  3 слева для прошлых показаний и справа для последних показаний.

TruRead modunda alinan okumayı görüntülerken, bireysel okumaları görüntülemek için  tuşuna basın. Bireysel TruRead okumaları, geçmiş için solda, en son okumalar için ise sağda  3 sembolüyle görünecektir.

أثناء عرض القراءة المأخوذة في وضع TruRead، اضغط  لعرض القراءات الفردية. سوف تظهر قراءات TruRead الفردية مع وجود الرمز  3 إلى اليسار بالنسبة للقراءات القديمة، وإلى اليمين بالنسبة لأحدث القراءات.

 **AVG Morning/Evening**
 **AVG Weekly Averages**

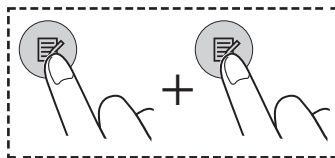

FR Moyennes hebdomadaires matin/
soir

DE Wöchentliche Morgen-/
Abendmittelwerte

IT Media settimanale mattutina e
serale

ES Valor promedio semanal de
mañana y noche

NL Weekgemiddelden van ochtend-
en avondwaarden

RU Утренние/вечерние средние
значения за неделю

TR Sabah/Akşam Haftalık
Ortalamaları

AR المعدلات الأسبوعية الصباحية/المسائية

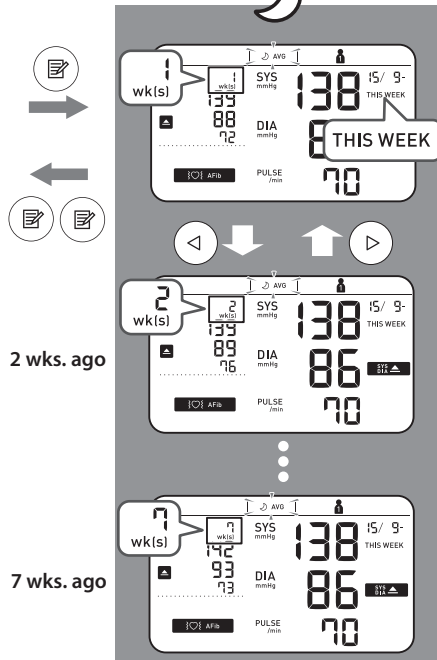
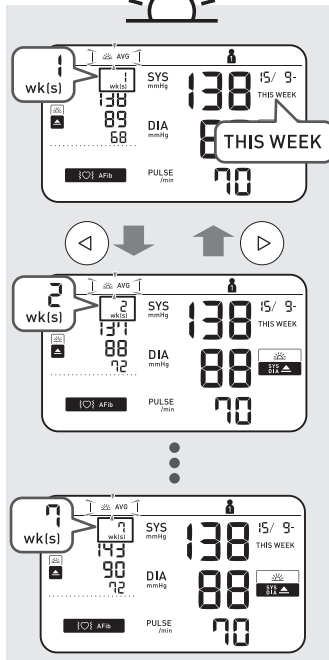

2 wks. ago

7 wks. ago



Appears if "SYS" is 135 mmHg or above and/or "DIA" is 85 mmHg or above in the morning weekly average.

S'affiche si « SYS » est égale ou supérieure à 135 mmHg et/ou « DIA » égale ou supérieure à 85 mmHg dans la moyenne hebdomadaire du matin.

Wird angezeigt, wenn im wöchentlichen Morgenmittelwert „SYS“ 135 mmHg oder mehr und/oder „DIA“ 85 mmHg oder mehr beträgt.

Viene visualizzato se la pressione sistolica "SYS" è pari o superiore a 135 mmHg e/o la pressione diastolica "DIA" è pari o superiore a 85 mmHg nella media mattutina settimanale.

Aparece si "SYS" es 135 mmHg o superior y/o "DIA" es 85 mmHg o superior en el promedio semanal de mañana.

Verschijnt als "SYS" 135 mmHg of hoger is en/of "DIA" 85 mmHg of hoger is in het ochtendweekgemiddelde.

Отображается, если средние утренние значения за неделю «SYS» — 135 мм рт. ст. и выше и/или «DIA» — 85 мм рт. ст. и выше.

Sabah haftalık ortalamasında "SYS" 135 mmHg ya da üstünde olduğunda ve/veya "DIA" 85 mmHg ya da üstünde olduğunda görünür.

تظهر إذا كان «الضغط الانقباضي» يبلغ ١٣٥ ملليمترًا زئبقيًا أو أكثر و/ أو «الضغط الانبساطي» ٨٥ ملليمترًا زئبقيًا أو أكثر في المعدل الأسبوعي الصباحي.

To know how to calculate weekly averages, refer to section 10 of the Instruction Manual 1.

Pour savoir comment calculer les moyennes hebdomadaires, se reporter à la section 10 du Mode d'emploi 1.

Wie die wöchentlichen Mittelwerte berechnet werden, ist in Abschnitt 10 der Gebrauchsanweisung 1 beschrieben.

Per sapere come calcolare le medie settimanali, consultare la sezione 10 del manuale di istruzioni 1.

Para saber cómo calcular mediciones semanales, consulte la sección 10 del manual de instrucciones 1.

Zie paragraaf 10 van de gebruiksaanwijzing 1 voor aanwijzingen hoe u het wekelijkse gemiddelde kunt berekenen.

О том, как рассчитываются средние значения за неделю, см. раздел 10 этого руководства по эксплуатации 1.

Haftalık ortalamaların nasıl hesaplanacağını öğrenmek için, Kullanım Kılavuzu 1'de bölüm 10'a bakın.

لمعرفة كيفية حساب المعدلات الأسبوعية، ارجع إلى القسم ١٠ من دليل الإرشادات ١.



AVG

Average of the Latest 2 or 3 Readings Taken within a 10 Minute Span

FR

Moyenne des 2 ou 3 dernières mesures prises en l'espace de 10 minutes

DE

Mittelwert der letzten 2 oder 3 Messwerte, die in einem 10-Minuten-Zeitraum erfasst wurden

IT

Media degli ultimi 2 o 3 risultati ottenuti nell'arco di 10 minuti

ES

Promedio de las 2 o 3 últimas lecturas realizadas en un intervalo de 10 minutos

NL

Gemiddelde van de laatste 2 of 3 metingen uitgevoerd binnen een tijdspanne van 10 minuten

RU

Среднее значение последних 2-х или 3-х показаний, полученных в течение 10 минут

TR

10 Dakika Aralıkta Alınan Son 2 veya 3 Ölçüm Değerinin Ortalaması

AR

معدل آخر قراءتين أو آخر ٣ قراءات مسجلة خلال مدة زمنية تبلغ ١٠ دقائق

4 sec+

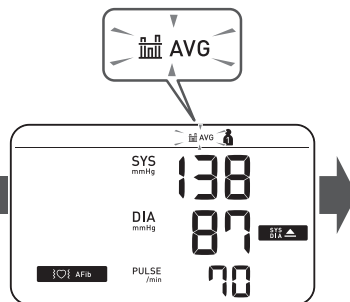
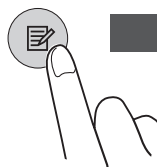



Deleting All Readings for 1 User

FR

Suppression de toutes les mesures pour 1 utilisateur

DE

Löschen aller Messwerte für 1 Benutzer

IT

Eliminazione di tutti i risultati relativi a 1 utente

ES

Eliminación de todas las lecturas de un usuario

NL

Alle meetresultaten voor 1 gebruiker wissen

RU

Удаление всех показаний одного пользователя

TR

1 Kullanıcı için Tüm Ölçüm Değerlerini Silme

AR

مسح جميع القراءات الخاصة بمستخدم واحد

1



2

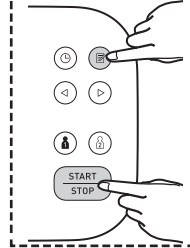

3

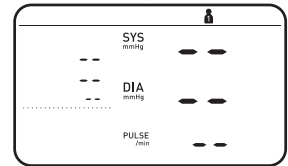
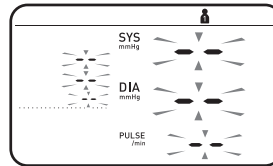
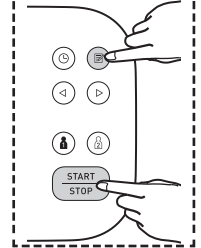

FR Réinitialisation aux réglages par défaut

DE Wiederherstellen der Standardeinstellungen

IT Ripristino delle impostazioni predefinite

ES Restablecimiento a los ajustes de fábrica

NL De standaardinstellingen herstellen

RU Восстановление настроек по умолчанию

TR Varsayılan Ayarları Geri Yükleme

AR استعادة الإعدادات الافتراضية

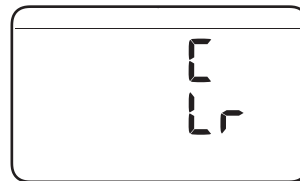
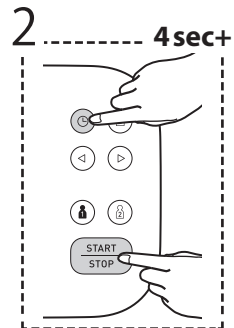
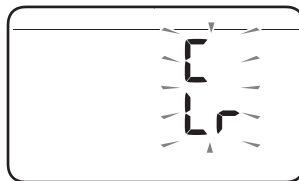
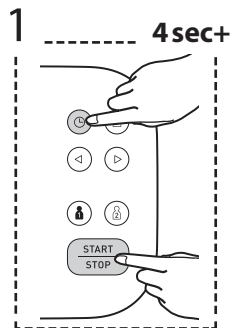

FR Accessoires médicaux en option

DE Medizinisches optionales Zubehör

IT Accessori medicali opzionali

ES Accesorios médicos opcionales

NL Optionele medische accessoires

RU Дополнительные принадлежности

TR Opsiyonel Tıbbi Aksesuarlar

AR الملحقات الطبية الاختيارية



Arm Cuff
(HEM-FL31)
22 - 42 cm

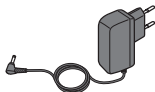

AC Adapter
(HHP-CM01)



(HHP-BFH01)

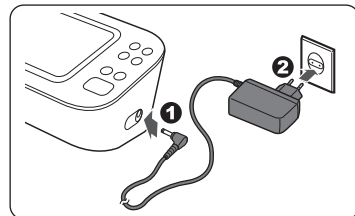

Do not throw the air plug away. The air plug can be applicable to the optional cuff.

Ne pas jeter la prise de gonflage. La prise de gonflage peut être utilisée pour le brassard en option.

Entsorgen Sie den Luftschauchstecker nicht. Der Luftschauchstecker wird für die optionale Manschette verwendet.

Non gettare via l'attacco del tubo dell'aria. L'attacco del tubo dell'aria può essere applicato al bracciale opzionale.

No tire el conector para tubo de aire. El conector para tubo de aire puede ser utilizado con el manguito opcional.

Gooi de plug van de luchtslang niet weg. De plug van de luchtslang kan worden gebruikt op de optionele manchet.

Не выбрасывайте воздушный штекер. Он может подойти к дополнительной манжете.

Hava tıpasını atmayın. Hava tıpası isteğe bağlı koluğa uygulanabilir.

لا تتخلص من سدادة الهواء. يمكن استعمال سدادة الهواء مع الشريط الضاغط الاختياري.

 Manufacturer Fabricant Hersteller Produttore	Fabricante Fabrikant Производитель Üretici	الشركة المصنعة OMRON HEALTHCARE Co., Ltd. 53, Kunotsubo, Terado-cho, Muko, KYOTO, 617-0002 JAPAN شركة امرون هيلث كير المحدودة 53, كونوتسوبو, تيرادو-شوموكو, كايوتو اليابان 617-0002
<div style="border: 1px solid black; padding: 2px; display: inline-block; margin-bottom: 5px;">EC</div> <div style="border: 1px solid black; padding: 2px; display: inline-block; margin-left: 5px;">REP</div> EU-representative Mandataire dans l'UE EU-Repräsentant	Rappresentante per l'UE Representante en la UE Vertegenwoordiging in de EU Представитель в ЕС AB temsilcisi	جهة التمثيل بالاتحاد الأوروبي OMRON HEALTHCARE EUROPE B.V. Wegalaan 73, 2132 JD Hoofddorp, THE NETHERLANDS www.omron-healthcare.com
Importer in EU Importateur dans l'UE Importeur in der EU Importatore per l'UE	Importador en la UE Importeur in de EU Импортёр в ЕС AB'de İthalatçı	المستورد في الاتحاد الأوروبي OMRON HEALTHCARE MANUFACTURING VIETNAM CO., LTD. No.28 VSIIP II, Street 2, Vietnam-Singapore Industrial Park II, Binh Duong Industry-Services-Urban Complex, Hoa Phu Ward, Thu Dau Mot City, Binh Duong Province, Vietnam
Production facility Site de production Produktionsstätte Stabilimento di produzione	Planta de producción Productiefaciliteit Производственное подразделение Üretim Tesisi	منشأة التصنيع OMRON HEALTHCARE UK LTD. Opal Drive, Fox Milne, Milton Keynes, MK15 0DG, UK www.omron-healthcare.com/distributors
Subsidiaries Succursales Niederlassungen Consociate Empresas filiales	Dochterondernemingen Филиалы Yan Kuruluşlar الشركات التابعة	Importer in the United Kingdom and UK responsible person OMRON HEALTHCARE UK LTD. Opal Drive, Fox Milne, Milton Keynes, MK15 0DG, UK www.omron-healthcare.com/distributors OMRON MEDIZINTECHNIK HANDELSGESELLSCHAFT mbH www.omron-healthcare.com/distributors OMRON SANTÉ FRANCE SAS www.omron-healthcare.com/distributors

Made in Vietnam / Fabriqué au Vietnam / Hergestellt in Vietnam / Prodotto in Vietnam / Fabricado en Vietnam / Geproduceerd in Vietnam / Сделано во Вьетнаме / Vietnam'da Üretilmiştir / صنع في فيتنام

Issue Date / Date de publication / Ausgabedatum / Data di pubblicazione / Fecha de publicación / Uitgiftedatum / Дата выпуска / Teslim Tarihi / تاريخ الإصدار / 2023-12-15