

X7 Smart AFib (HEM-7380T1-EOSL)

اكس 7 سمارت أفيب

Automatic Upper Arm Blood Pressure Monitor

Tensiomètre automatique brassard
 Automatisches Oberarm-Blutdruckmessgerät
 Misuratore automatico di pressione arteriosa da braccio
 Monitor de presión arterial automático de brazo
 Automatische bovenarmbloeddrukmeter
 Otomatik Üst Kol Kan Basıncı Ölçüm Cihazı
 Medidor de tensão arterial automático de braço
 Automatyczny ciśnieniomierz naramienny
 Automatisk blodtrycksmätare för överarmen
 جهاز قياس ضغط الدم الألي القابل للتثبيت بأعلى الذراع

Instruction Manual 1: Safety and Other Information

Mode d'emploi 1 : Sécurité et autres informations
 Gebrauchsanweisung 1: Sicherheitshinweise und andere Informationen
 Manuale di istruzioni 1: Sicurezza e altre informazioni
 Manual de instrucciones 1: Seguridad y otra información
 Gebruiksaanwijzing 1: Veiligheid en andere informatie
 Kullanım kılavuzu 1: Güvenlik bilgileri ve diğer bilgiler.
 Manual de Instruções 1: Segurança e outras informações
 Instrukcja obsługi 1: bezpieczeństwo i inne informacje
 Bruksanvisning 1: Säkerhet och annan information

دليل الإرشادات 1: الأمان ومعلومات أخرى

All for Healthcare

 Intelli
sense AFib

UK
CA
0086

CE 0197

EN
FR
DE
IT
ES
NL
TR
PT
PL
SV
AR
Symbols

Symboles / Symbole / Simboli / Símbolos /
 Symbolen / Semboller / Simbolos / Symbole /
 Symboler / الرموز

Overview

FR Présentation générale
DE Überblick
IT Presentazione del prodotto
ES Descripción general
NL Overzicht

TR Genel Bakış
PT Descrição geral
PL Przegląd
SV Översikt
AR نظرة عامة

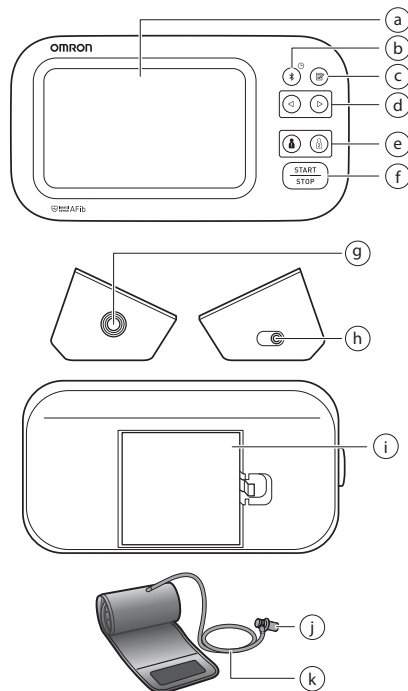

a	Display Affichage Display Display	Ekran Pantalla Visor Scherm	Bildschirm التشاشة Wyświetlacz
b	[Connection] button (Date/Time) Bouton [Connexion] (Date/Heure) Verbindungstaste (Datum/Uhrzeit) Pulsante [Connessione] (Data/Ora) Botón [Conexión] (Fecha/Hora) Knop [Verbinding] (Datum/tijd) [Bağlantı] düğmesi (Tarih/Saat) Botão de [Ligação] (Data/Hora) Przycisk [Połączenie] (Data/godzina) (Anslutning)-knapp, (datum/tid) الزر [الاتصال] (التاريخ/الوقت)		
c	[Memory] button Bouton [Mémoire] Taste [Speicher] Pulsante [Memoria] Botón [Memoria] Knop [Geheugen]	[Hafıza] düğmesi Botão [Memória] Przycisk [Pamięć] [Memoria] [Memoria]	الزر [الذاكرة]
d	[Forward]/[Backward] buttons Boutons [Avant]/[Arrière] Vor-/Zurück-Tasten Pulsanti [Avanti]/[Indietro] Botones [Siguiente]/[Atrás] Knoppen [Vooruit]/[Terug] [İleri]/[Geri] düğmeleri Botões [Avançar]/[Retraceder] Przyciski [Dalej]/[Wstecz] [Framåt]/[Bakåt]-knappar الزران [التقدم/الرجوع]		

e	<p>[User ID 1]/[User ID 2] buttons Boutons [ID Utilisateur 1]/[ID Utilisateur 2] Tasten für Benutzer-ID 1/2 Pulsanti [ID utente 1]/[ID utente 2] Botones [ID de usuario 1]/[ID de usuario 2] Knoppen [Gebruikers-ID 1]/[Gebruikers-ID 2] [Kullanıcı Kimliği 1]/[Kullanıcı Kimliği 2] düğmeleri Botões [ID de utilizador 1]/[ID de utilizador 2] Przyciski [Użytkownik 1]/[Użytkownik 2] [Användar-ID 1]/[Användar-ID 2]-knapp الزرّان [هوية المستخدم 1/هوية المستخدم 2]</p>
f	<p>[START/STOP] button [START/STOP] düğmesi Bouton [START/STOP] Botão [START/STOP] [START/STOP]-Taste Przycisk [START/STOP] Pulsante [START/STOP] [START/STOP]-knapp Botón [START/STOP] [START/STOP] الزرّ Knop [START/STOP]</p>
g	<p>Air jack Hava jakı Prise à air Tomada de ar Luftschauchbuchse Przyłącze powietrza Presa per il tubo dell'aria Luftingång Toma de aire مقبس خرطوم الهواء Luftslangaansluiting</p>
h	<p>AC adapter jack (for optional AC adapter) Prise pour l'adaptateur secteur (pour adaptateur secteur en option) Netzteilanschluss (für das optionale Netzteil) Presa per l'alimentatore CA (per l'alimentatore CA opzionale) Toma del adaptador de CA (para el adaptador de CA opcional) Netadapteraansluiting (voor de optionele netadapter) AC adaptörü jakı (isteğe bağlı AC adaptörü için) Tomada de adaptador de CA (para adaptador de CA opcional) Gniazdo zasilacza (do podłączania opcjonalnego zasilacza) Nätdapterjack (för tillvalet nätdapter) مقبس مهايئ التيار المتردد (لمهايئ التيار المتردد الاختياري)</p>
i	<p>Battery compartment Pil bölmesi Compartiment des piles Compartimento das pilhas Batteriefach Komora baterii Vano batterie Batterifack Compartimento de las pilas حجرة البطاريات Batterijvak</p>

j	<p>Air plug Prise de gonflage Luftschauchstecker Attacco del tubo dell'aria Conector para tubo de aire Plug van de luchtslang</p>	<p>Hava tipası Ficha de ar Wtyczka przewodu powietrza Luftkontakt قابس خرطوم الهواء</p>
k	<p>Air tube Tuyau à air Luftschauch Tubo dell'aria Tubo de aire Luchtslang</p>	<p>Hava borusu Tubo de ar Przewód powietrza Luftslang خرطوم الهواء</p>

1. Introduzione

Grazie per aver acquistato il misuratore automatico di pressione arteriosa da braccio OMRON. Questo misuratore di pressione misura la pressione arteriosa mediante il metodo oscillometrico. Ciò significa che questo misuratore rileva la pressione del sangue attraverso l'arteria brachiale e converte la pressione in una misura digitale.

1.1 Istruzioni di sicurezza

Questo manuale di istruzioni fornisce all'utilizzatore informazioni importanti sul misuratore automatico di pressione arteriosa da braccio OMRON. Per garantire l'utilizzo sicuro e corretto di questo misuratore, LEGGERE e COMPRENDERE le presenti istruzioni nella loro interezza. **Se non si comprendono le presenti istruzioni o si hanno eventuali domande, contattare il rivenditore o il distributore OMRON prima di utilizzare il misuratore. Per informazioni specifiche riguardo la propria pressione arteriosa, consultare il medico curante.**

1.2 Destinazione d'uso

Finalità prevista

Questo dispositivo è un misuratore digitale destinato alla misurazione della pressione arteriosa e della frequenza delle pulsazioni nei pazienti adulti. Il dispositivo è in grado di rilevare la presenza di pulsazioni irregolari che potrebbero essere un sintomo di fibrillazione atriale (AFib). Si prega di notare che il dispositivo non è specificamente destinato a diagnosticare la fibrillazione atriale (AFib). Una diagnosi di fibrillazione atriale (AFib) può essere confermata soltanto da un medico con un elettrocardiogramma (ECG). Se dovesse apparire il simbolo AFib, consultare il proprio medico curante.

Pazienti ai quali è destinato il prodotto

Popolazione di pazienti adulti

Utilizzatori ai quali è destinato il prodotto

Popolazione adulta in grado di comprendere il presente manuale di istruzioni.

Vantaggi clinici

La pressione arteriosa del paziente può essere misurata in modo non invasivo e con semplicità in ambiente domestico; inoltre, la possibile presenza di fibrillazione atriale (AFib) viene rilevata tramite l'onda sfigmica ottenuta dalla misurazione della pressione arteriosa e viene indicata all'utilizzatore.

Tipo di utilizzo

Questo misuratore è destinato a utilizzi multipli da parte di più pazienti.

Limitazioni

La circonferenza del braccio del paziente deve essere compresa tra 22 e 42 cm.

Indicazioni

Questo dispositivo viene utilizzato da individui sani, pazienti con ipertensione, pazienti attenti alla propria salute, in situazioni domestiche generiche, per lo scopo indicato di seguito.

- misurare la pressione arteriosa e la frequenza delle pulsazioni
- valutare la possibile presenza di fibrillazione atriale

1.3 Ricezione e ispezione

Estrarre dalla confezione il misuratore e gli altri componenti e ispezionare il tutto per rilevare eventuali danni. Se il misuratore o un qualsiasi altro componente è danneggiato, NON UTILIZZARLO e rivolgersi al rivenditore o al distributore OMRON.

2. Informazioni importanti sulla sicurezza

Prima di usare il misuratore, leggere attentamente la sezione "Informazioni importanti sulla sicurezza" nel presente manuale di istruzioni. Per la propria sicurezza, attenersi completamente al presente manuale di istruzioni.

Conservare il manuale per farvi riferimento in futuro. **Per informazioni specifiche riguardo la propria pressione arteriosa, consultare il medico curante.**

2.1 Controindicazioni

- NON utilizzare il misuratore su un braccio ferito o sottoposto a cure mediche.
- NON applicare il bracciale sul braccio mentre lo stesso viene sottoposto a flebotomie o trasfusione sanguigna.
- NON usare il misuratore su neonati, bambini o persone che non siano in grado di esprimersi.

2.2 Effetti collaterali

- Eseguire la misurazione più spesso del necessario può causare la formazione di ecchimosi dovute a interferenze nel flusso sanguigno.
- Il gonfiaggio a una pressione maggiore del necessario può causare ecchimosi sul braccio nell'area di applicazione del bracciale. **NOTA:** fare riferimento al paragrafo "Se la pressione sistolica è superiore a 210 mmHg" nella sezione 10 del manuale di istruzioni 2 per ulteriori informazioni.
- In caso di irritazioni cutanee o altri problemi, smettere di utilizzare il misuratore e rivolgersi al medico curante.

2.3 Avvertenza

Indica una situazione potenzialmente pericolosa che, se non evitata, può causare lesioni gravi o la morte.

- NON modificare le dosi dei farmaci (inclusi i cambiamenti nell'utilizzo di un qualsiasi farmaco o trattamento) in base alle misurazioni ottenute con il presente misuratore di pressione arteriosa. Assumere i farmaci secondo la dose prescritta dal proprio medico curante. SOLO i medici sono idonei ad emettere una diagnosi di ipertensione e patologie cardiache e prescrivere i relativi trattamenti.
- NON eseguire autonomamente diagnosi né auto-prescrizioni di farmaci in base ai valori delle misurazioni. Consultare SEMPRE il medico curante.
- La funzione di screening della potenziale presenza di fibrillazione atriale (AFib) valuta ESCLUSIVAMENTE la possibile presenza di AFib. NON rileva altre aritmie o patologie potenzialmente mortali, come la possibilità di altre aritmie cardiache o di un attacco cardiaco.

- Se si dovessero riscontrare eventuali sintomi o problemi, rivolgersi al proprio medico curante.
- NON rimandare né interrompere i controlli o le visite mediche di routine in base ai risultati ottenuti con il presente misuratore.
- La funzione di screening della potenziale presenza di fibrillazione atriale (AFib) non è destinata all'utilizzo da parte di utenti ai quali sia già stata diagnosticata la AFib.
- Questo misuratore potrebbe non rilevare la potenziale presenza di fibrillazione atriale nei portatori di pace-maker o defibrillatore. I portatori di pace-maker o defibrillatore non devono pertanto utilizzare il presente misuratore per rilevare la potenziale presenza di fibrillazione atriale.
- NON utilizzare il misuratore in aree in cui siano presenti apparecchi chirurgici ad alta frequenza (AF) o apparati per risonanza magnetica (RM) o scanner per tomografia computerizzata (TC). Ciò potrebbe determinare il funzionamento errato del misuratore e/o dare luogo a risultati imprecisi.
- NON utilizzare il misuratore in ambienti ricchi di ossigeno o in prossimità di gas infiammabili.
- Consultare il medico curante prima di utilizzare il misuratore in presenza di aritmie comuni quali battito atriale o ventricolare prematuro oppure fibrillazione atriale, arteriosclerosi, scarsa perfusione, diabete, gravidanza, preeclampsia o malattie renali. NOTA: la presenza di una di queste patologie, oltre al movimento, tremore o brividi da parte del paziente, può influire sui valori della misurazione.
- Per evitare i rischi di strangolamento, tenere il tubo dell'aria e il cavo dell'alimentatore CA lontani da neonati e bambini.
- Questo prodotto contiene componenti di piccole dimensioni che possono causare rischi di soffocamento se ingeriti da neonati e bambini.

Trasmissione dati

- Una volta completato il processo di associazione, questo prodotto emette sempre radiofrequenze (RF) nella banda 2,4 GHz. NON utilizzare il prodotto in luoghi soggetti a limitazioni per quanto concerne le radiofrequenze, ad esempio in aereo o negli ospedali. Nelle aree soggette a limitazioni per quanto concerne le radiofrequenze, disattivare la funzione **Bluetooth®** del misuratore oppure rimuovere le batterie e scollegare l'alimentatore CA.

Gestione e utilizzo dell'alimentatore CA (accessorio opzionale)

- NON utilizzare l'alimentatore CA se il misuratore o il cavo dell'alimentatore CA appaiono danneggiati. Se il misuratore o il cavo sono danneggiati, spegnere l'alimentazione e scollegare immediatamente l'alimentatore CA.
- Inserire l'alimentatore CA in una presa di tensione corretta. NON utilizzare con prese multiple.
- Non collegare né scollegare MAI l'alimentatore CA dalla presa elettrica con le mani bagnate.
- NON smontare né tentare di riparare l'alimentatore CA.

Gestione e utilizzo delle batterie

- Mantenere le batterie fuori dalla portata di bambini e neonati.

2.4 ⚠ Precauzione

Indica una situazione potenzialmente pericolosa che, se non evitata, può causare lesioni di lieve o media entità all'utente o al paziente oppure causare danni all'apparecchio o altri danni materiali.

- Consultare il medico curante prima di utilizzare il misuratore su un braccio ove sia presente un accesso o una terapia endovascolare oppure uno shunt artero-venoso (AV), a causa dell'interferenza temporanea sul flusso sanguigno che potrebbe causare lesioni.
- Le persone che hanno subito una mastectomia o un'asportazione dei linfonodi devono consultare il medico prima di usare il misuratore.
- Consultare il medico curante prima di usare il misuratore se si è affetti da gravi problemi circolatori o disturbi del sangue, in quanto il gonfiaggio del bracciale può causare ecchimosi.
- Gonfiare il bracciale SOLO quando è posizionato intorno al braccio.
- Rimuovere il bracciale se questo non inizia a sgonfiarsi durante una misurazione.
- NON usare il misuratore per scopi diversi dalla misurazione della pressione arteriosa e/o dal rilevamento della potenziale presenza di fibrillazione atriale (AFib).
- Durante la misurazione, verificare che non siano presenti, entro 30 cm di distanza dal misuratore, dispositivi portatili o altri dispositivi elettrici che emettono campi elettromagnetici. Ciò potrebbe determinare il funzionamento errato del misuratore e/o dare luogo a risultati imprecisi.
- NON smontare né tentare di riparare il misuratore o gli altri componenti. Questo può determinare risultati imprecisi.
- NON utilizzare in luoghi in cui sia presente umidità o in cui il misuratore possa essere soggetto a schizzi d'acqua. Si rischia di danneggiare il misuratore.
- NON utilizzare il misuratore in un veicolo in movimento, ad esempio in automobile o in aereo.
- NON lasciar cadere né sottoporre il misuratore a urti violenti o a vibrazioni.
- NON usare il misuratore in luoghi con umidità eccessiva o insufficiente né a temperature troppo alte o basse. Fare riferimento alla sezione 6.
- Durante la misurazione, osservare il braccio per assicurarsi che il misuratore non stia causando problemi prolungati alla circolazione del sangue.
- NON usare il misuratore in ambienti ad alta frequenza di utilizzo, ad esempio ospedali o studi medici.
- NON utilizzare il misuratore contemporaneamente ad altri apparati elettromedicali (EM). Ciò potrebbe determinare il funzionamento errato dei dispositivi e/o dare luogo a risultati imprecisi.
- Evitare di fare il bagno, non assumere bevande alcoliche o a base di caffeina, non fumare, non svolgere attività fisica né mangiare per almeno 30 minuti prima di eseguire una misurazione.
- Riposare per almeno 5 minuti prima di eseguire una misurazione.
- Togliere dal braccio eventuali indumenti eccessivamente aderenti o spessi quando si esegue la misurazione.

- Rimanere fermi e NON parlare mentre si esegue la misurazione.
- Utilizzare il bracciale SOLO su persone con una circonferenza del braccio compresa nell'intervallo specifico al quale è destinato il bracciale.
- Assicurarsi che il misuratore si sia adattato alla temperatura ambiente prima di effettuare una misurazione. Se la misurazione viene eseguita dopo un cambiamento drastico di temperatura, si rischia di ottenere un risultato impreciso. È consigliabile attendere per circa 2 ore che il misuratore si riscaldi o si raffreddi quando il misuratore deve essere utilizzato in un ambiente con una temperatura che rientra tra quelle specificate nelle condizioni operative dopo essere stato conservato alla temperatura di conservazione massima o minima. Per ulteriori informazioni sulla temperatura di funzionamento e di conservazione/trasporto, fare riferimento alla sezione 6.
- NON utilizzare il misuratore dopo il termine del periodo di durata operativa. Fare riferimento alla sezione 6.
- NON piegare eccessivamente il bracciale né il tubo dell'aria.
- NON piegare né attorcigliare il tubo dell'aria mentre si esegue una misurazione. Si rischia di causare lesioni dovute all'interruzione del flusso sanguigno.
- Per rimuovere l'attacco del tubo dell'aria, tirarlo afferrandolo dall'attacco in plastica alla base del tubo e non dal tubo stesso.
- Utilizzare SOLO l'alimentatore CA, il bracciale, le batterie e gli accessori specificati per questo misuratore. L'uso di alimentatori CA, bracciali e batterie non supportati può danneggiare e/o esporre a potenziali rischi il misuratore.
- Usare SOLO il bracciale approvato per questo misuratore. L'uso di bracciali differenti può causare risultati errati.
- Per smaltire l'apparecchio ed eventuali accessori o componenti opzionali di ricambio usati, leggere e attenersi alle indicazioni relative al "Corretto smaltimento del prodotto" nella sezione 7.

Trasmissione dati

- NON sostituire le batterie né scollegare l'adattatore CA mentre i risultati vengono trasferiti al dispositivo smart. Si rischia di causare il funzionamento errato del misuratore e il mancato trasferimento dei dati relativi alla pressione arteriosa.

Gestione e utilizzo dell'alimentatore CA (accessorio opzionale)

- Inserire a fondo l'alimentatore CA nella presa di corrente.
- Quando si scollega l'alimentatore CA dalla presa, assicurarsi di estrarre il cavo tenendolo dall'alimentatore in modo sicuro. NON estrarre l'alimentatore CA tirando il cavo.
- Quando si maneggia il cavo dell'alimentatore CA:
 - NON danneggiare il cavo. / NON rompere il cavo. / NON manomettere il cavo. / NON incastrare il cavo. / NON piegare né tirare con forza il cavo. / NON attaccare il cavo. / NON utilizzare il cavo se è avvolto su se stesso. / NON posizionare il cavo sotto oggetti pesanti.
- Spolverare spesso l'alimentatore CA.
- Scollegare l'alimentatore CA dalla corrente quando non viene utilizzato.
- Scollegare l'alimentatore CA dalla corrente prima di pulire il misuratore.

Gestione e utilizzo delle batterie

- NON inserire le batterie con le polarità allineate in modo errato.
- Utilizzare per il misuratore SOLO 4 batterie alcaline o al manganese di tipo "AA". NON utilizzare altri tipi di batterie. NON adoperare contemporaneamente batterie nuove e usate. NON adoperare contemporaneamente batterie di marche diverse.
- Rimuovere le batterie se non si intende utilizzare il misuratore per un periodo di tempo prolungato.
- Se il liquido delle batterie dovesse entrare a contatto con gli occhi, lavare immediatamente con abbondante acqua corrente. Consultare immediatamente il medico curante.
- Se il liquido delle batterie dovesse entrare a contatto con la pelle, lavare immediatamente con abbondante acqua tiepida. Se dovessero persistere irritazioni, lesioni o dolore, consultare il medico curante.
- NON utilizzare le batterie dopo la data di scadenza indicata.
- Controllare periodicamente le batterie per verificare che siano nelle condizioni operative corrette.

2.5 Note di carattere generale

- Per interrompere una misurazione, premere il pulsante [START/STOP] durante l'esecuzione di una misurazione.
- Quando si esegue la misurazione al braccio destro, il tubo dell'aria dovrà trovarsi in posizione laterale rispetto al gomito. Prestare attenzione a non appoggiare il braccio sul tubo dell'aria.



- La pressione arteriosa può differire tra il braccio destro e il braccio sinistro, dando luogo a valori di misurazione differenti. Utilizzare sempre lo stesso braccio per le misurazioni. Se i valori presentano delle differenze sostanziali tra le due braccia, rivolgersi al medico curante per sapere su quale braccio effettuare le misurazioni.
- Si tenga presente che OMRON non può essere considerata responsabile per la perdita dei dati e/o delle informazioni presenti nella app.
- "OMRON connect" è l'unica app da noi consigliata per l'utilizzo con il misuratore per trasferire correttamente i dati.
- Quando si utilizza un alimentatore CA opzionale, assicurarsi di non posizionare il misuratore in luoghi in cui risulti difficile inserire ed estrarre l'alimentatore CA dalla presa.

Gestione e utilizzo delle batterie

- Lo smaltimento delle batterie esaurite deve essere eseguito in osservanza delle normative locali.
- Le batterie fornite in dotazione possono presentare una durata inferiore rispetto a batterie nuove.
- Quando si sostituiscono le batterie, i risultati precedenti non vengono cancellati.

3. Messaggi di errore e risoluzione dei problemi

Se durante la misurazione si dovesse verificare uno dei problemi riportati di seguito, assicurarsi che non siano presenti altri dispositivi elettrici entro 30 cm di distanza. Se il problema persiste, fare riferimento alla tabella che segue.

Indicazione sul display/Problema	Possibile causa	Soluzione
E1 viene visualizzato oppure il bracciale non si gonfia.	Il pulsante [START/STOP] è stato premuto senza aver applicato il bracciale. L'attacco del tubo dell'aria non è inserito a fondo nel misuratore.	Premere nuovamente il pulsante [START/STOP] per spegnere il misuratore. Inserire correttamente l'attacco del tubo dell'aria.
	Il bracciale non è stato applicato correttamente.	Applicare correttamente il bracciale, quindi eseguire un'altra misurazione. Fare riferimento alla sezione 8 del manuale di istruzioni 2.
	Perdite di aria dal bracciale.	Sostituire il bracciale. Fare riferimento alla sezione 15 del manuale di istruzioni 2.
E2 viene visualizzato oppure non è possibile completare la misurazione dopo il gonfiaggio del bracciale.	Muoversi o parlare durante la misurazione causa un gonfiaggio insufficiente del bracciale. La pressione sistolica è superiore a 210 mmHg, pertanto non è possibile eseguire una misurazione.	Rimanere fermi e non parlare durante la misurazione. Se compare ripetutamente l'indicazione "E2", gonfiare il bracciale manualmente fino a raggiungere una pressione sistolica da 30 a 40 mmHg superiore rispetto ai risultati ottenuti in precedenza. Fare riferimento alla sezione 10 del manuale di istruzioni 2.
E3 viene visualizzato	Il bracciale è stato gonfiato a una pressione superiore a quella massima consentita.	Non toccare il bracciale né piegare il tubo dell'aria mentre si esegue una misurazione. Se il bracciale viene gonfiato manualmente, fare riferimento alla sezione 10 del manuale di istruzioni 2.
E4 viene visualizzato	Muoversi o parlare durante la misurazione causa delle vibrazioni che disturbano la misurazione.	Rimanere fermi e non parlare durante la misurazione.
E5 viene visualizzato	La frequenza delle pulsazioni non viene rilevata correttamente.	Applicare correttamente il bracciale, quindi eseguire un'altra misurazione. Fare riferimento alla sezione 8 del manuale di istruzioni 2. Rimanere fermi e sedere nel modo corretto durante la misurazione.
Er viene visualizzato	Il misuratore non ha funzionato correttamente.	Premere nuovamente il pulsante [START/STOP]. Se viene visualizzato ancora il simbolo "Er", contattare il rivenditore o il distributore OMRON.
E rr viene visualizzato	Il misuratore non è in grado di collegarsi al dispositivo smart o di trasmettere correttamente i dati.	Attenersi alle istruzioni fornite nella app "OMRON connect". Se "Err" continua ad essere visualizzato dopo il controllo della app, rivolgersi al rivenditore o al distributore OMRON.

Indicazione sul display/Problema	Possibile causa	Soluzione
 viene visualizzato	La frequenza delle pulsazioni non viene rilevata correttamente.	Applicare correttamente il bracciale, quindi eseguire un'altra misurazione. Fare riferimento alla sezione 8 del manuale di istruzioni 2. Rimanere fermi e sedere nel modo corretto durante la misurazione. Se il simbolo di battito cardiaco irregolare   continua ad apparire, è consigliabile consultare il medico curante.
 viene visualizzato		Il misuratore è in attesa di associarsi con il dispositivo smart.
 non lampeggia durante la misurazione	Sono presenti più di 80 misurazioni conservate in memoria. La data e l'ora non sono state impostate.	Associare o trasferire i risultati alla app "OMRON connect" in modo da poterli conservare in memoria nella app; in tal modo, questo simbolo scomparirà.
 lampeggia	100 misurazioni sono conservate in memoria e le nuove misurazioni sostituiranno quelle vecchie.	
 lampeggia	Le batterie sono in via di esaurimento.	Si consiglia di sostituire contemporaneamente tutte e 4 le batterie con batterie nuove. Fare riferimento alla sezione 4 del manuale di istruzioni 2.
 lampeggia	Le batterie sono esaurite.	Sostituire immediatamente tutte e 4 le batterie con batterie nuove. Fare riferimento alla sezione 4 del manuale di istruzioni 2.
 viene visualizzato oppure il misuratore si spegne inaspettatamente durante una misurazione.	La polarità delle batterie non è allineata correttamente.	Controllare l'installazione delle batterie per verificarne il corretto posizionamento. Fare riferimento alla sezione 4 del manuale di istruzioni 2.
Sul display del misuratore non appare nulla.	La pressione arteriosa varia costantemente. Diversi fattori, tra cui lo stress, l'ora del giorno e/o il modo in cui viene indossato il bracciale, possono influire sulla pressione arteriosa. Rivedere le sezioni 2, 8 e 9 del manuale di istruzioni 2.	
I risultati appaiono troppo alti o troppo bassi.	Attenersi alle istruzioni visualizzate sul dispositivo smart oppure visitare la sezione "Guida" della app "OMRON connect" per ottenere ulteriore supporto. Se il problema persiste, contattare il rivenditore o il distributore OMRON.	
Si verificano problemi di comunicazione di altra natura.	Premere il pulsante [START/STOP] per spegnere il misuratore, quindi premerlo nuovamente per eseguire una misurazione. Se il problema persiste, rimuovere tutte le batterie e attendere 30 secondi. Quindi, reinserire le batterie. Se il problema persiste, contattare il rivenditore o il distributore OMRON.	
Si verifica un qualsiasi altro problema.		

4. Garanzia limitata

Grazie per aver acquistato un prodotto OMRON. Questo prodotto è stato costruito impiegando materiali di alta qualità ed è stato realizzato con estrema cura. Il dispositivo è progettato per offrire all'utilizzatore un livello di comfort elevato, purché venga usato nel modo corretto e gestito secondo le indicazioni fornite nel manuale di istruzioni.

Il prodotto è garantito da OMRON per un periodo di 5 anni a partire dalla data di acquisto. La correttezza di realizzazione, la competenza tecnica e i materiali utilizzati per questo prodotto sono garantiti da OMRON. Nell'ambito del periodo di garanzia, OMRON riparerà o sostituirà il prodotto difettoso o eventuali componenti difettosi, senza alcun costo per la manodopera o i componenti di ricambio.

La garanzia non copre in alcun caso quanto segue:

- A. Costi di trasporto e rischi associati al trasporto.
- B. Costi relativi a riparazioni e/o difetti derivanti da riparazioni eseguite da persone non autorizzate.
- C. Controlli e manutenzione periodici.
- D. Guasti o usura di componenti opzionali o altri accessori diversi dal dispositivo principale propriamente detto, fatte salve le garanzie esplicitamente summenzionate.
- E. Costi derivanti da richieste di intervento in garanzia ingiustificate (tali richieste sono soggette a pagamento).
- F. Danni di qualsiasi tipo, inclusi danni a persone causati accidentalmente o dovuti a utilizzo errato.
- G. Il servizio di calibrazione non è incluso nella garanzia.
- H. I componenti opzionali sono garantiti per un (1) anno a partire dalla data di acquisto. I componenti opzionali includono, a titolo meramente esemplificativo, i seguenti elementi: bracciale e relativo tubo.

Per le richieste di assistenza in garanzia, rivolgersi al rivenditore presso il quale è stato acquistato il prodotto oppure a un distributore autorizzato OMRON. Per l'indirizzo, fare riferimento alla confezione del prodotto o alla documentazione fornita in dotazione oppure rivolgersi al rivenditore. In caso di problemi nel reperire il servizio assistenza clienti, visitare il sito web OMRON (www.omron-healthcare.com) per le informazioni di contatto.

La riparazione o la sostituzione in garanzia non comportano in alcun caso l'estensione o il rinnovo del periodo di garanzia.

La garanzia è valida solo se il prodotto viene restituito nella sua interezza insieme alla fattura o allo scontrino originale rilasciato dal negoziante al consumatore.

5. Manutenzione

5.1 Manutenzione

Per proteggere il misuratore da eventuali danni, attenersi alle indicazioni riportate di seguito:

Cambiamenti e modifiche non approvati dal produttore renderanno nulla la garanzia utente.

Precauzione

NON smontare né tentare di riparare il misuratore o gli altri componenti. Questo può determinare risultati imprecisi.

5.2 Conservazione

- Quando non si usa il misuratore o i suoi componenti, riporli nell'apposita custodia.
- Riporre il misuratore e gli altri componenti in un luogo sicuro e pulito.
 1. Rimuovere il bracciale dal misuratore.L'attacco del tubo dell'aria è progettato per essere collegato saldamente al misuratore, in modo che non si distacchi accidentalmente dal misuratore stesso durante l'uso.
Quando si rimuove il bracciale dal misuratore, estrarre dal misuratore l'attacco del tubo dell'aria senza inclinarlo, tenendolo dall'attacco stesso e non dal tubo. Si avvertirà uno scatto quando si rimuove l'attacco del bracciale dal misuratore.

Precauzione

Per rimuovere l'attacco del tubo dell'aria, tirarlo affermandolo dall'attacco in plastica alla base del tubo e non dal tubo stesso.

2. Piegare con attenzione il tubo dell'aria all'interno del bracciale. Nota: non piegare né attorcigliare eccessivamente il tubo dell'aria.
 3. Conservare il misuratore e gli altri componenti nella custodia.
- Non riporre il misuratore e gli altri componenti:
 - Se il misuratore e gli altri componenti sono umidi.
 - In ambienti esposti a temperature estreme, umidità, luce diretta del sole, polvere o vapori corrosivi come ad esempio quelli della candeggina.
 - In ambienti esposti a vibrazioni o urti.

5.3 Pulizia del misuratore

- Non utilizzare detersivi abrasivi o volatili.
- Utilizzare un panno morbido e asciutto oppure un panno morbido inumidito con un detersivo delicato (neutro) per pulire il misuratore e il bracciale, quindi asciugare con un panno asciutto.
- Non lavare né immergere in acqua il misuratore e il bracciale né gli altri componenti.
- Non utilizzare benzina, diluenti o solventi analoghi per pulire il misuratore e il bracciale né gli altri componenti.

5.4 Calibrazione e assistenza

- La precisione di questo misuratore di pressione arteriosa è stata verificata con cura; l'apparecchio è progettato per durare a lungo.
- Per garantirne la precisione e il funzionamento corretto, si consiglia di far controllare l'apparecchio ogni due anni. Contattare il rivenditore autorizzato OMRON o il Servizio clienti OMRON all'indirizzo presente sulla confezione o nella documentazione allegata al prodotto.

6. Caratteristiche tecniche

Categoria di prodotto	Sfigmomanometri elettronici
Descrizione del prodotto	Misuratore automatico di pressione arteriosa da braccio
Modello (codice)	X7 Smart AFib (HEM-7380T1-EOSL)
Display	Display LCD digitale
Intervallo di pressione del bracciale	Da 0 a 299 mmHg
Gamma di misurazione della pressione arteriosa	Pressione sistolica: da 60 a 260 mmHg Pressione diastolica: da 40 a 215 mmHg
Gamma di misurazione pulsazioni	Da 40 a 180 battiti/min.
Precisione	Pressione: ± 3 mmHg Pulsazioni: $\pm 5\%$ rispetto al valore visualizzato
Gonfiaggio	Automatico tramite pompa elettrica
Sgonfiaggio	Valvola per il rilascio automatico della pressione
Metodo di misurazione	Metodo oscillometrico
Metodo di trasmissione	Bluetooth ® Low Energy
Comunicazione senza fili	Intervallo di frequenze: 2,4 GHz (2.400 - 2.483,5 MHz) / Modulazione: GFSK Potenza effettiva irradiata: < 20 dBm
Modalità di funzionamento	Funzionamento continuo
Classificazione IP	Misuratore: IP21 Alimentatore CA opzionale: IP21 (HHP-CM01) o IP22 (HHP-BFH01)
Tensione nominale	6 V CC 4 W
Fonte di alimentazione	4 batterie "AA" da 1,5 V o alimentatore CA opzionale (INGRESSO 100 - 240 V CA 50 - 60 Hz 0,12 - 0,065 A)

Durata delle batterie	Circa 700 misurazioni (utilizzando batterie alcaline nuove) Il numero di volte può risultare inferiore quando si utilizza la modalità TruRead, in quanto una singola modalità TruRead consiste in 3 misurazioni normali.
Durata (vita operativa)	Misuratore: 5 anni o al raggiungimento di 30.000 utilizzi. / Bracciale: 5 anni o al raggiungimento di 10.000 utilizzi. / Alimentatore CA opzionale: 5 anni
Condizioni operative	Da +10 a +40 °C / Dal 15 al 90% di umidità relativa (senza condensa) / Da 800 a 1.060 hPa
Condizioni di conservazione e trasporto	Da -20 a 60 °C / Dal 10 al 90% di umidità relativa (senza condensa)
Peso	Misuratore: circa 440 g (batterie escluse) Bracciale: circa 163 g
Dimensioni	Misuratore: circa 191 mm (larghezza) × 85 mm (altezza) × 117 mm (lunghezza) / Bracciale: circa 145 mm × 532 mm (tubo dell'aria: 750 mm)
Circonferenza del bracciale applicabile al misuratore	da 22 a 42 cm
Memoria	Conserva fino a 100 risultati per utente
Contenuto della confezione	Misuratore, bracciale (HEM-FL31), 4 batterie "AA", manuale di istruzioni 1 e 2, custodia
Protezione contro le folgorazioni	Apparato ME alimentato internamente (quando alimentato solo a batterie) Apparato ME di Classe II (alimentatore CA opzionale)
Parti applicate	Tipo BF (bracciale)

Nota

- Le caratteristiche tecniche indicate sono soggette a modifica senza preavviso.

- Questo misuratore è stato sottoposto a prove cliniche secondo i requisiti EN ISO 81060-2:2014 ed è conforme con EN ISO 81060-2:2014 e EN ISO 81060-2:2019 + A1:2020 (con esclusione delle pazienti in gravidanza e con pre-eclampsia). Nella valutazione clinica, è stato utilizzato K5 su 85 soggetti per la determinazione della pressione diastolica.
- Il dispositivo è stato validato per l'uso su pazienti in gravidanza o con preeclampsia secondo il Protocollo modificato della Società Europea dell'Ipertensione Arteriosa (ESH)*.
- Questo dispositivo è stato convalidato per l'uso sulla popolazione diabetica (tipo II)**.
- La classificazione IP corrisponde al livello di protezione garantito da involucri secondo IEC 60529. Questo misuratore e l'alimentatore CA opzionale sono protetti contro i corpi estranei solidi con un diametro di 12,5 mm e oltre, ad esempio un dito. Il misuratore e l'alimentatore CA opzionale HHP-CM01 sono protetti contro la caduta verticale di gocce d'acqua che possono causare problemi durante il funzionamento. L'alimentatore CA opzionale HHP-BFH01 è protetto contro la caduta obliqua di gocce d'acqua che possono causare problemi durante il funzionamento.
- La classificazione della modalità di funzionamento è conforme a IEC 60601-1.
- La comunicazione con il dispositivo smart viene associata e criptata secondo le specifiche Bluetooth Low Energy. L'associazione richiede l'intervento dell'utente.

* Topouchian J et al. Vascular Health and Risk Management 2018;14 189 -197

** Chahine M.N. et al. Medical Devices: Evidence and Research 2018;11 11 -20

Informazioni sulle interferenze nella comunicazione wireless

La funzione Bluetooth del prodotto viene utilizzata per il collegamento alle app dedicate presenti sui dispositivi mobili al fine di sincronizzare i dati relativi a data e ora dal dispositivo mobile al prodotto, nonché per sincronizzare i dati relativi alle misurazioni dal prodotto al dispositivo mobile. L'ulteriore gestione dei dati presenti sul dispositivo mobile è a discrezione dell'utilizzatore. Questo prodotto opera su una banda ISM a 2,4 GHz senza licenza, in cui le onde radio possono essere intercettate indistintamente da terzi, in modo doloso o accidentale, per qualsiasi finalità ignota. Nel caso in cui il prodotto venga utilizzato in prossimità di altri dispositivi wireless quali microonde e LAN wireless che funzionano sulla stessa banda di frequenza del prodotto stesso, si potrebbero verificare delle interferenze. In caso di interferenze, arrestare il funzionamento degli altri dispositivi oppure allontanare il prodotto dagli altri dispositivi wireless prima di utilizzarlo.

7. Corretto smaltimento del prodotto (Rifiuti da Apparecchiature Elettriche ed Elettroniche)

Il marchio riportato sul prodotto o sulla sua documentazione indica che il prodotto non deve essere smaltito con altri rifiuti domestici al termine del ciclo di vita.

Per evitare eventuali danni all'ambiente o alla salute causati dall'inopportuno smaltimento dei rifiuti, si invita l'utente a separare questo prodotto da altri tipi di rifiuti e riciclarlo in maniera responsabile per favorire il riutilizzo sostenibile delle risorse naturali.

Gli utenti domestici sono invitati a contattare il rivenditore presso il quale è stato acquistato il prodotto o l'ufficio locale preposto per tutte le informazioni relative alla raccolta differenziata e al riciclaggio per questo tipo di prodotto. Gli utenti aziendali sono invitati a contattare il proprio fornitore e verificare eventuali termini e condizioni del contratto di acquisto. Questo prodotto non deve essere smaltito unitamente ad altri rifiuti commerciali.



8. Informazioni importanti relative alla compatibilità elettromagnetica (EMC)

HEM-7380T1-EOSL è conforme allo standard EN 60601-1-2 sulla compatibilità elettromagnetica (EMC).

Ulteriore documentazione in conformità a tale standard EMC è disponibile presso: <https://healthcare.omron.com/electro-magnetic-compatibility>. Fare riferimento alle informazioni sulla compatibilità elettromagnetica relative a HEM-7380T1-EOSL disponibili sul nostro sito web.

9. Guida e dichiarazione del produttore

- OMRON HEALTHCARE Co., Ltd. dichiara che il tipo di apparecchiatura radio HEM-7380T1-EOSL è conforme alla direttiva 2014/53/UE.
- Il testo completo della dichiarazione di conformità è disponibile presso il seguente indirizzo Internet: www.omron-healthcare.com
- Questo prodotto OMRON è realizzato in base ai severi criteri di qualità adottati da OMRON HEALTHCARE Co., Ltd., Giappone. Il componente principale dei misuratori di pressione arteriosa OMRON, rappresentato dal sensore di pressione, è prodotto in Giappone. L'algoritmo per la fibrillazione atriale (AFib) è stato sviluppato utilizzando vari database pubblicati da PhysioNet, disponibili su licenza di attribuzione ODC. Per ulteriori informazioni visitare la pagina del prodotto: www.omron-healthcare.com
- Si prega di riferire eventuali incidenti gravi occorsi in relazione al presente dispositivo al produttore e all'autorità competente dello Stato membro in cui si risiede.

10. Come calcolare le medie settimanali

Calcolo della media settimanale mattutina

Si tratta della media delle misurazioni effettuate di mattina (dalle ore 4:00 alle ore 9:59), dalla domenica al sabato. Le 2 o 3 misurazioni eseguite entro il primo intervallo di tempo di 10 minuti al mattino tra le 4:00 e le 9:59 vengono utilizzate per calcolare la media mattutina per ciascun giorno.

Calcolo della media settimanale serale

Si tratta della media delle misurazioni effettuate di sera (dalle ore 19:00 alle ore 1:59), dalla domenica al sabato. Le 2 o 3 misurazioni eseguite entro l'ultimo intervallo di tempo di 10 minuti alla sera tra le 19:00 e la 1:59 vengono utilizzate per calcolare la media serale per ciascun giorno.

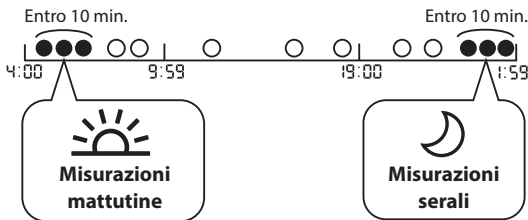

11. Informazioni aggiuntive

Che cos'è la pressione arteriosa?

La pressione arteriosa è una misura della forza esercitata dallo scorrimento del sangue contro le pareti delle arterie. La pressione arteriosa cambia costantemente nel corso del ciclo cardiaco.

La pressione più elevata nel ciclo è detta Pressione sistolica, mentre quella più bassa è detta Pressione diastolica. Entrambi i valori pressori, quello Sistolico e quello Diastolico, sono necessari per consentire al medico di valutare lo stato della pressione arteriosa di un paziente.

Che cos'è l'aritmia?

L'aritmia è una condizione nella quale il ritmo cardiaco presenta un'anomalia dovuta a problemi a livello del sistema bioelettrico che determina il battito cardiaco. I sintomi tipici sono il "salto" di battiti cardiaci, la contrazione prematura del cuore o un'anomalia nelle pulsazioni, che si presentano eccessivamente rapide (tachicardia) o eccessivamente lente (bradicardia).

Che cos'è la fibrillazione atriale?

La fibrillazione atriale (AFib) costituisce il tipo più comune di tachiaritmia non sinusale. Questo sintomo può creare coaguli di sangue. Ciò può causare gravi problemi di salute, tra cui ictus, attacchi ischemici transitori (TIA) ed embolie polmonari (PE), a seconda della cavità cardiaca in cui si è formato il coagulo di sangue.

Rilevazione della potenziale presenza di fibrillazione atriale



La tecnologia brevettata da OMRON avvisa l'utilizzatore una volta rilevata la potenziale presenza di fibrillazione atriale, anche con una misurazione singola. Il misuratore notifica la potenziale presenza di fibrillazione atriale nel caso in cui rilevi un'irregolarità negli intervalli tra una pulsazione e l'altra durante una misurazione.



La funzione di screening della potenziale presenza di fibrillazione atriale (AFib) valuta ESCLUSIVAMENTE la possibile presenza di AFib una volta eseguita la misurazione. Questa funzione NON esegue il monitoraggio continuo del cuore e pertanto non è in grado di avvisare l'utilizzatore nel caso in cui la AFib si verifichi in un qualsiasi altro momento. Il misuratore non è in grado di rilevare tutte le forme di fibrillazione atriale. Se l'irregolarità del ritmo cardiaco è molto lieve, potrebbe non essere rilevata. Ad esempio, se è presente un'anomalia della conduzione tra atri e ventricolo, il ritmo cardiaco potrebbe essere in ritmo sinusale; in tal caso, questo misuratore non è in grado di rilevare la potenziale presenza di fibrillazione atriale.

Lo stato in cui viene visualizzato il simbolo "AFib" può influire sulla misurazione della pressione arteriosa e rendere difficoltoso ottenere un risultato preciso. Se ciò avviene, è consigliabile rivolgersi al proprio medico curante.

Qual è la differenza tra la funzione di screening della potenziale presenza di AFib e l'ECG?

La funzione di screening della potenziale presenza di AFib impiega il rilevamento dell'onda sfigmica per rilevare la potenziale presenza di AFib. L'ECG misura l'attività elettrica del cuore e può essere utilizzato da un medico per diagnosticare la fibrillazione atriale (AFib).

Se il simbolo " / " non appare, significa che non vi è una possibile presenza di fibrillazione atriale (AFib)?



Anche se il simbolo "  /  " non appare, è comunque possibile la presenza di fibrillazione atriale (AFib). Se si esegue la misurazione in un momento in cui non si verifica fibrillazione atriale, l'eventuale presenza di AFib potrebbe non essere rilevabile. Il misuratore non è in grado di rilevare tutte le forme di fibrillazione atriale.

Avvertenza

- La funzione di screening della potenziale presenza di fibrillazione atriale (AFib) valuta ESCLUSIVAMENTE la possibile presenza di AFib. NON rileva altre aritmie o patologie potenzialmente mortali, come la possibilità di altre aritmie cardiache o di un attacco cardiaco.

Se appare il simbolo " / ", devo consultare il medico curante?

È consigliabile consultare il medico curante se appare il simbolo

"  /  ". Questo simbolo potrebbe essere visualizzato per altri motivi, ad esempio aritmie cardiache di altro tipo.

Cosa devo fare se il simbolo " / " appare di tanto in tanto?

La fibrillazione atriale (AFib) non presenta sempre dei sintomi. È consigliabile rivolgersi al proprio medico curante e seguirne le indicazioni.

Mi è stata diagnosticata da un medico la fibrillazione atriale (AFib), ma il simbolo " / " non appare.

La fibrillazione atriale (AFib) potrebbe non verificarsi nel momento specifico in cui vengono eseguite le misurazioni della pressione arteriosa. È consigliabile consultare il proprio medico curante con cadenza regolare.

Il valore di pressione arteriosa ottenuto quando appare il simbolo " / " o il simbolo di battito cardiaco irregolare " / "?

La presenza di fibrillazione atriale (AFib) o di battito cardiaco irregolare può influire sulla misurazione della pressione arteriosa e rendere difficoltoso ottenere un risultato preciso. Per superare i problemi di variabilità potrebbe essere necessario eseguire misurazioni ripetute.* Se il battito cardiaco irregolare influisce in modo troppo intenso e non permette di ottenere un risultato di misurazione, sul misuratore appare un messaggio di errore (E5). Se questo problema si verifica più volte, è consigliabile rivolgersi al proprio medico curante.

* O'Brien E, et al.; J Hypertens. 2003; 21: 821-848.

Symbols Description

FR Description des symboles
DE Beschreibung der Symbole
IT Descrizione dei simboli
ES Descripción de los símbolos
NL Beschrijving van symbolen

TR Simgelerin Açıklaması
PT Descrição dos símbolos
PL Opis symboli
SV Beskrivning av symboler
 شرح الرموز **AR**

- | | | | |
|---|---|---|---|
| 1.  | 2.  | 3. IP XX | 4.  |
| 5.  | 6.  | 7.  | 8.  |
| 9.  | 10.  | 11.  | 12.  |
| 13.  | 14.  | 15.  | 16.  |
| 17. LATEX FREE | 18.  | 19.  | 20.  |
| 21.  | 22.  | 23.  | 24.  |
| 25.  | 26.  | 27.  | |

1.

Applied part - Type BF Degree of protection against electric shock (leakage current)

Pièce appliquée - Type BF Degré de protection contre les chocs électriques (courant de fuite)

Anwendungsteil - Type BF Schutz vor Stromschlägen (Ableitstrom)

Parti applicate - Tipo BF Livello di protezione contro le folgorazioni (corrente di dispersione)

Partes en contacto: Tipo BF Grado de protección contra descargas eléctricas (corriente de fuga)

Toegepast onderdeel - Type BF-beschermingsgraad tegen elektrische schokken (lekstroom)

Uygulanan parça - Tip BF Elektrik çarpmasına karşı koruma derecesi (kaçak akım)

Parte aplicada - Tipo BF Grau de proteção contra choques elétricos (corrente de fuga)

Część wchodząca w kontakt z ciałem pacjenta — typu BF (stopień ochrony przed porażeniem prądem (prąd upływu))

Patientslutten del. Skyddsnivå mot elstöt (läckström): typ BF
 الجزء المطبق: درجة الحماية ضد الصدمات الكهربائية (التيار المتسرب) لل نوع BF

2.

Class II equipment. Protection against electric shock

Équipement de classe II. Protection contre les chocs électriques

Gerät der Klasse II. Schutz vor Stromschlägen

Apparecchiatura di Classe II. Protezione contro le folgorazioni

Equipo de Clase II. Protección contra descargas eléctricas

Apparatuur van Klasse II. Bescherming tegen elektrische schokken

Sınıf II ünite. Elektrik çarpmasına karşı koruma

Equipamento da Classe II. Proteção contra choques elétricos

Urządzenie klasy II. Ochrona przed porażeniem prądem

Klass II-apparat. Skydd mot elstöt

جهاز من الفئة II. الحماية ضد الصدمات الكهربائية

3.

Ingress protection degree provided by IEC 60529

Degré de protection selon CEI 60529
Grad des Eindringeschutzes gemäß IEC 60529
Livello di protezione IP in base a IEC 60529
Grado de protección según la norma internacional IEC 60529
Beschermingsklasse volgens IEC 60529
Su girmesine karşı koruma derecesi IEC 60529 tarafından verilmiştir
Grau de protecção contra entradas indicado pela IEC 60529
Stopień ochrony wg IEC 60529
Kapslingsklass i enlighet med IEC 60529
IEC 60529 درجة حماية الدخول المتقدمة بواسطة معيار

6.

Serial number

Numéro de série
Seriennummer
Numero di serie
Número de serie
Seriennummer
Seri numarası
Número de série
Numer serii
Seriennummer
الرقم المتسلسل

7.

Unique device identifier

Identifiant unique des dispositifs
Produktidentifizierungsnummer
Identificatore univoco del dispositivo
Identificador único del producto
Unieke apparaat-ID
Benzersiz cihaz tanımlayıcısı
Identificador de dispositivo único
Niepowtarzalny kod identyfikacyjny
wyrobu
Unik produktidentifering
معرف الجهاز الفريد

10.

Humidity limitation

Limitation d'humidité
Luftfeuchtigkeitsbegrenzung
Limite di umidità
Limitación de la humedad
Vochtigheidsbegrenzing
Nem sınırlaması
Limite de humidade
Ograniczenia dot. wilgotności
Fuktighetsgräns
حدود الرطوبة المناسبة

11.

Atmospheric pressure limitation

Limitation de pression atmosphérique
Luftdruckbegrenzung
Limite di pressione atmosferica
Limitación de la presión atmosférica
Luchtdrukbeğrenzing
Atmosferik basınç sınırlaması
Limite de pressão atmosférica
Ograniczenia dot. ciśnienia atmosferycznego
Gräns för atmosfärsrisk tryck
حدود الضغط الجوي المناسب

4.

CE Marking

Marquage CE
CE-Kennzeichnung
Contrassegno CE
Marcado CE
CE-merkteken
CE İşareti
Marca CE
Oznaczenie CE
CE-märkning
(CE) علامة التوافق مع اللجنة الأوروبية

8.

Medical device

Dispositif médical
Medizinprodukt
Dispositivo medico
Producto sanitario
Medisch apparaat
Tibbi cihaz
Dispositivo médico
Wyrób medyczny
Medicinteknisk produkt
جهاز طبي

12.

Indication of connector polarity

Indication de la polarité des connecteurs
Anzeige der Steckerpolarität
Indicazione della polarità dei connettori
Indicación de la polaridad del conector
Indicatie van polariteit van aansluiting
Bağlantı polarite göstergesi
Indicação da polaridade do conector
Oznaczenie biegunowości złącza
Indikering av kontaktpoler
علامة تشير لقطبية الموصل

5.

UKCA Marking

Marquage UKCA
UKCA-Kennzeichnung
Marchio UKCA
Marcado UKCA
UKCA-markering
UKCA İşareti
Marcação UKCA
Oznakowanie UKCA
UKCA-märkning
UKCA علامة

9.

Temperature limitation

Limitation de température
Temperaturbegrenzung
Limite di temperatura
Limitación de la temperatura
Temperatuurbegrenzing
Sıcaklık sınırlaması
Limite de temperatura
Ograniczenia dot. temperatury
Temperaturgräns
حدود درجة الحرارة المناسبة

13.

For indoor use only

Pour un usage à l'intérieur uniquement
Nur für die Nutzung in Innenbereichen
Solo per uso in interni
Para uso solo en interiores
Alleen voor gebruik binnenshuis
Sadecə iç mekanda kullanım için
Apenas para utilização em interior
Wyłącznie do użytku wewnętrzznego
Endast för inomhusbruk
صالح للاستخدام في المناطق المغلقة فقط

15.

Identifier of cuffs compatible for the device

Identificateur des brassards compatibles avec l'appareil
Kennzeichnung der mit dem Gerät kompatiblen Manschetten
Identifica i bracciali compatibili con il dispositivo
Identificador para manguitos compatibles con el dispositivo
Identificatie van manchetten die compatibel zijn met het apparaat
Cihaz ile uyumlu kollukların tanıtım işareti
Identificador de braçadeiras compatíveis com o dispositivo
Sposób identyfikacji mankietów zgodnych z urządzeniem
Identifisering av manschetter som är kompatibla med enheten
علامات تحديد الشروط الضاغطة المتوافقة مع الجهاز

16.

Artery mark

Marque d'artère
Arterienmarkierung
Contrassegno per l'arteria
Marca de la arteria
Adersymbol
Arter işareti
Marca da artéria
Znacznik tętnicy
Artärmarkering
علامة دالة على الشريان

17.

Not made with natural rubber latex

Ne contient pas de latex de caoutchouc naturel
Enthält kein Naturlatex
Non contiene lattice di gomma naturale
No contiene látex de caucho natural
Bevat geen natuurrubberlatex
Doğal kauçuk lateksten üretilmemiştir
Não é fabricado em látex de borracha natural
Wyprodukowane bez użycia naturalnego lateksu
Inte gjord av naturlig gummilatex
تم التصنيع دون استخدام المطاط الطبيعي

18.

Arm circumference

Circonférence du bras
Armumfang
Circonferenza del braccio
Perímetro de brazo
Armomtrek
Kol çevresi
Circunferência do braço
Obwód ramienia
Armens omkrets
محيط الذراع

14.

OMRON's trademarked technology alerts you once possible AFib is detected, even with a single measurement.

La technologie brevetée d'OMRON vous alerte dès qu'un risque de fibrillation auriculaire est détecté, même avec une seule mesure.
Die markenrechtlich geschützte Technologie von OMRON warnt bei möglichem Vorhofflimmern – auch bei einer Einzelmessung.
La tecnologia brevettata da OMRON avvisa l'utilizzatore una volta rilevata la potenziale presenza di fibrillazione atriale, anche con una misurazione singola.
La tecnologia de OMRON le notifica la detección de una posible fibrilación auricular incluso con una única medición.
De technologie voor bloeddrukmeting onder handelsmerk van OMRON waarschuwt u wanneer mogelijk AFib is gedetecteerd, zelfs bij een enkele meting.
OMRON'un ticari markalı teknolojisi, tek bir ölçümle bile olası AFib tespit edilirdiğinde sizi uyarır.
A tecnologia protegida por marca comercial da OMRON alerta-o se for detetada uma possível fibrilhação auricular, mesmo com uma única medição.
Opatrzona znakiem towarowym technologia firmy OMRON ostrzega o wykryciu potencjalnego migotania przedsionków, nawet w przypadku pojedynczego pomiaru.
OMRON's varumärkesskyddade teknik varnar dig när möjligt AFib detekteras, redan efter en enda mätning.

تقوم تقنية OMRON المسجلة بعلامة تجارية، بتنبهك بمجرد اكتشاف رجفان أذيني محتمل، حتى مع قياس واحد.

19.

Need for the user to consult this instruction manual

L'utilisateur doit consulter le présent mode d'emploi
Der Benutzer muss diese Gebrauchsanweisung lesen
L'utente deve consultare il presente manuale di istruzioni
Es necesario que el usuario consulte este manual de instrucciones
Noodzaak voor de gebruiker om deze gebruiksaanwijzing te raadplegen
Kullanıcının bu kullanim kılavuzuna başvurması gerekir
O utilizador tem de consultar este manual de instruções
Użytkownik powinien zapoznać się z niniejszą instrukcją obsługi.
Användaren behöver läsa igenom denna bruksanvisning
حاجة المستخدم إلى الرجوع إلى المعلومات الواردة بتدليل الإرشادات هذا

21.

Direct current

Courant continu
Gleichstrom
Corrente diretta
Corriente directa
Geljikstroom
Doğru akım
Corrente direta
Prąd stały
Likström
التيار المباشر

23.

Date of manufacture

Date de fabrication
Herstellungsdatum
Data di fabbricazione
Fecha de fabricación
Productiedatum
Üretim tarihi
Data de fabrico
Data produkcyjna
Tillverkningsdatum
تاريخ التصنيع

22.

Alternating current

Courant alternatif
Wechselstrom
Corrente alternata
Corriente alterna
Wisselstroom
Alternatif akım
Corrente alterna
Prąd zmienny
Växelström
التيار المتناوب

24.

Efficiency level of power supply

Niveau d'efficacité de l'alimentation électrique
Effizienz der Stromversorgung
Livello di efficienza dell'alimentazione
Grado de eficiencia de la alimentación
Efficientieniveau van de voeding
Güç kaynağının verimlilik seviyesi
Nível de eficiência da fonte de alimentação
Poziom sprawności źródła zasilania
Strömförsörjningens effektivitetsnivå
مستوى كفاءة مصدر الطاقة

20.

Need for the user to follow this instruction manual thoroughly for your safety. (Background: blue)

L'utilisateur doit suivre attentivement ce mode d'emploi pour votre sécurité.
(Fond : bleu)
Damit die Sicherheit gewährleistet ist, muss der Benutzer diese Gebrauchsanweisung sorgfältig befolgen. (Hintergrund: blau)
Per la propria sicurezza, l'utente deve seguire attentamente il presente manuale di istruzioni. (Sfondo: blu)
Es necesario que el usuario siga rigurosamente este manual de instrucciones para su seguridad. (Fondo: azul)
Noodzaak voor de gebruiker om zich voor de eigen veiligheid zorgvuldig aan deze gebruiksaanwijzing te houden (Achtergrond: blauw)
Güvenlik açısından kullanıcının bu kullanım kılavuzuna dikkatle uyması gerekir. (Arka plan: mavi)
O utilizador tem de seguir cuidadosamente este manual de instruções para sua própria segurança. (Fundo: azul)
Dla zachowania bezpieczeństwa użytkownik musi ściśle przestrzegać niniejszej instrukcji obsługi. (Tło: niebieskie)
Användaren måste följa denna bruksanvisning noga av säkerhetsskäl. (Bakgrund: blå)
حاجة المستخدم إلى اتباع الإرشادات الواردة في دليل الإرشادات بالكامل هذا للحفاظ على السلامة. (الخلفية: زرقاء)

25.

Prohibited action

Action interdite
Verbotene Aktion
Operazione proibita
Acción prohibida
Verboden handeling
Yasaklanmış eylem
Ação proibida
Czynność niedozwolona
Förbjuden åtgärd
إجراء محظور

26.

To indicate generally elevated, potentially hazardous, levels of non-ionizing radiation, or to indicate equipment or systems. e.g. in the medical electrical area that include RF transmitters or that intentionally apply RF electromagnetic energy for diagnosis or treatment.

Indique des niveaux de rayonnement non ionisant, potentiellement dangereux, généralement élevés, ou un équipement ou des systèmes, par exemple dans le domaine médical électrique, incluant des émetteurs RF ou utilisant intentionnellement de l'énergie électromagnétique RF pour le diagnostic ou le traitement. Als Hinweis auf allgemein erhöhte, potenziell gefährliche Stufen nicht-ionisierender Strahlung oder als Hinweis auf Geräte oder Systeme zum Beispiel im medizinisch-elektrischen Bereich, etwa HF-Übertragungsgeräte, bzw. auf solche, die elektromagnetische HF-Strahlung zur Diagnose oder Behandlung verwenden. Indica livelli generalmente elevati, potenzialmente pericolosi, di radiazioni non ionizzanti oppure indica apparecchiature o sistemi, ad esempio per le aree elettromedicali in cui sono presenti trasmettitori RF o in cui viene intenzionalmente applicata energia elettromagnetica a radiofrequenza per la diagnosi o il trattamento.

Para indicar niveles de radiación no ionizante generalmente elevados y potencialmente peligrosos, o bien para indicar equipos o sistemas, como los usados en el ámbito electromédico, que incorporen transmisores de radiofrecuencia o que apliquen energía electromagnética de radiofrecuencia intencionadamente para diagnósticos o tratamientos.

Geeft in het algemeen verhoogde, potentieel gevaarlijke niveaus aan van niet-ioniserende straling of duidt op apparatuur of systemen, bijvoorbeeld in de medische elektrische omgeving, die RF-zenders bevatten of die opzettelijk elektromagnetische RF-energie toepassen voor diagnose of behandeling.

Genellikle yüksek ve zararlı olabilecek iyonlaşmayan radyasyon seviyelerini belirtir veya RF vericileri içeren veya tani ya da tedavi amacıyla bilinçli olarak RF elektromanyetik enerji uygulayan (örneğin medikal elektrik alanında bulunan) ekipman ve sistemleri belirtir.

Para indicar níveis de radiação não ionizante geralmente elevados, potencialmente perigosos, ou para indicar equipamentos ou sistemas, por exemplo, na área da eletromedicina que incluem transmissores de RF ou que apliquem intencionalmente energia eletromagnética de RF em diagnóstico ou tratamento.

Symbol ogólnie podwyższonych, potencjalnie niebezpiecznych poziomów promieniowania niejonizującego lub oznaczenie urządzeń lub systemów, np. medycznych obszarów elektrycznych, które obejmują nadajniki częstotliwości radiowych lub urządzenia celowo wykorzystujące energię elektromagnetyczną do diagnostyki lub leczenia.

Anger allmänt förhöjda och potentiellt farliga nivåer av icke-joniserande strålning, eller anger utrustning eller system i exempelvis områden med medicinsk elektrisk utrustning som innefattar RF-sändare eller som avsiktligt använder elektromagnetisk RF-strålning för diagnostik eller behandling.

الإشارة بوجه عام إلى المستويات المرتفعة عن الحد المعتاد من الأشعة غير المؤينة التي من المحتمل أن تكون خطيرة، أو للإشارة إلى الأجهزة والأنظمة، مثل تلك التي توجد في الأماكن المحتوية على أجهزة طبية كهربائية تشتمل على أجهزة إرسال تنبعث منها ترددات لاسلكية أو حيث يتم استخدام الطاقة الكهرومغناطيسية ذات الترددات اللاسلكية عن عمد لأغراض التشخيص أو العلاج.

27.

Recycle mark X: Material number Y: Material abbreviation Refer to 97/129/EC for more information.

Marque de recyclage X : Numéro de matière Y : Abréviation pour les matériaux Voir 97/129/CE pour plus d'informations.

Recyclingsymbol X: Materialnummer Y: Materialabkürzung Weitere Informationen siehe 97/129/EG.

Simbolo di riciclaggio X: Codice materiale Y: Abbreviazione materiale Fare riferimento a 97/129/CE per ulteriori informazioni.

Marca de reciclaje X: Número de material Y: Abreviatura del material Consulte 97/129/CE para más información.

Recycleür markering X: Materiaalnummer Y: Materiaalafkorting Raadpleeg 97/129/EG voor meer informatie.

Gerî döñüſüm iſareti X: Malzeme numarası Y: Malzeme kısaltması Daha fazla bilgi için bkz. 97/129/EC.

Marca de reciclagem X: Número de material Y: Abreviatura de material Consultar a Diretiva 97/129/CE para obter mais informações.

Znak recyklingu X: Numer materiału Y: Skrócona nazwa materiału Więcej informacji można znaleźć w dyrektywie 97/129/WE.

Återvinningssmärke X: Materialnummer Y: Materialförkortning Se 97/129/EG för ytterligare information.

علامة إعادة التدوير X: رقم المادة Y: اختصار المادة راجع 97/129/EC للمزيد من المعلومات.

Issue Date:
Date de publication :
Ausgabedatum:
Data di publicazione:
Fecha de publicación:
Uitgiftedatum 2023-12-15
Teslim Tarihi:
Data de edição:
Data publikacji:
Utgivningsdatum:
تاريخ الإصدار:

IM1-HEM-7380T1-EOSL-01-09/2023
3298928-9A

M7 Intelli IT AFib (HEM-7380T1-EBK) X7 Smart AFib (HEM-7380T1-EOSL)

ام 7 انتلي اي تي افيب
اكس 7 سمارت افيب

OMRON

Automatic Upper Arm Blood Pressure Monitor

Tensiomètre automatique brassard

Automatisches Oberarm-Blutdruckmessgerät

Misuratore automatico di pressione arteriosa da braccio

Monitor de presión arterial automático de brazo

Automatische bovenarmbloeddrukmeter

Измеритель артериального давления и частоты пульса автоматический

Otomatik Üst Kol Kan Basıncı Ölçüm Cihazı

Medidor de tensão arterial automático de braço

Automatyczny ciśnieniomierz naramienny

Automatisk blodtrycksmätare för överarmen

جهاز قياس ضغط الدم الالي القابل للتثبيت بأعلى الذراع



Instruction Manual 2: Operational Instructions

FR Mode d'emploi 2 : Instructions de fonctionnement

DE Gebrauchsanweisung 2: Betriebsanweisungen

IT Manuale di istruzioni 2: Istruzioni operative

ES Manual de instrucciones 2: Instrucciones operativas

NL Gebruiksaanwijzing 2: Operationele instructies

RU Руководство по эксплуатации 2: Инструкция по эксплуатации

TR Kullanım kılavuzu 2: Çalıştırma talimatları

PT Manual de instruções 2: Instruções operacionais

PL Instrukcja obsługi 2: Instrukcje operacyjne

SV Instruktionsmanual 2: Driftsinstruktioner

AR دليل الإرشادات ٢: إرشادات التشغيل

All for Healthcare

Read Instruction Manual 1 and 2 before use.

Lire les modes d'emploi 1 et 2 avant l'utilisation.

Lesen Sie vor der Verwendung Gebrauchsanweisung 1 und 2.

Leggere il manuale di istruzioni 1 e 2 prima dell'uso.

Lea el manual de instrucciones 1 y 2 antes del uso.

Lees de gebruiksaanwijzing 1 en 2 voor gebruik.

Прочтите руководства по эксплуатации 1 и 2 перед использованием.

Kullanmadan önce, kullanım kılavuzu 1 ve 2'yi okuyun.

Leia o Manual de instruções 1 e 2 antes de utilizar.

Przed użyciem należy przeczytać instrukcję obsługi 1 i 2.

Läs bruksanvisning 1 och 2 före användning.

اقرأ دليل الإرشادات ٢ و١ قبل الاستخدام.

1 Package Contents.....3

Contenu de l'emballage
Packungsinhalt
Contenuto della confezione
Contenido del envase
Inhoud van de verpakking
Комплект поставки
Paketin İçindekiler
Conteúdo da embalagem
Zawartość opakowania
Förpackningens innehåll
محتويات العبوة

2 Preparing for a Measurement..4

Préparation pour une prise de mesure
Vorbereiten einer Messung
Preparazione per la misurazione
Preparación para una medición
Een meting voorbereiden
Подготовка к измерению
Ölçüm Hazırlığı
Preparação de uma medição
Przygotowanie do pomiaru
Förbereder för en mätning
التجهيز لعملية القياس

3 Downloading the App.....5

Téléchargement de l'application
Herunterladen der App
Download dell'app
Descarga de la aplicación
De app downloaden

3 Загрузка приложения
Uygulamasını İndirme
Transferência da aplicação
Pobieranie aplikacji
Ladda ner appen
تنزيل التطبيق

4 Inserting Batteries.....6

Mise en place des piles
Einlegen von Batterien
Inserimento delle batterie
Introducción de las pilas
De batterijen plaatsen
Установка элементов питания
Pilleri Takma
Inserção de pilhas
Wkładanie baterii
Sätta i batterier
إدخال البطاريات

5 Pairing.....7

Couplage
Paarung
Accoppiamento
Emparejamiento
Koppelen
Сопряжение
Eşleştirme
Emparelhamento
Parowanie
Parning
الإقران

6 Setting the Date and Time Manually.....8

Réglage manuel de la date et de l'heure
Manuelles Einstellen von Datum und Uhrzeit
Impostazione manuale di data e ora
Ajuste manual de la fecha y la hora
Datum en tijd handmatig instellen
Установка даты и времени вручную
Tarih ve Saatin Manuel Olarak Ayarlanması
Acerto manual da data e hora
Ręczne ustawianie daty i godziny
Ställa in datum och tid manuellt
ضبط التاريخ والوقت يدويًا

7 Setting the TruRead Mode Interval.....9

Définition de l'intervalle du mode TruRead
Festlegen des TruRead-Modusintervalls
Impostazione dell'intervallo della modalità TruRead
Configuración del intervalo del modo TruRead
Het TruRead-modusinterval instellen
Настройка интервала режима TruRead
TruRead Modu Aralığını Ayarlama
Definição do intervalo do modo TruRead
Ustawianie interwału trybu TruRead
Ställa in TruRead-lägesintervallet
ضبط الفترة الفاصلة لوضع TruRead

8 Applying the Arm Cuff.... 11

Pose du brassard
Anbringen der Manschette
Applicazione del bracciale
Colocación del manguito

8 De manchet aanbrengen
Расположение манжеты
Kolluğun Takılması
Colocar a braçadeira
Zakładanie mankietu
Applicering av armmanschetten
وضع الشريط الضاغط للذراع

9 Sitting Correctly.....13
Position assise correcte
Korrekte Körperhaltung
Come sedersi nel modo corretto
Cómo sentarse correctamente

Correct zitten
Сядьте правильно
Düzgün Oturma
Como sentar-se corretamente
Prawidłowa pozycja
Rätt sittställning
الجلوس بشكل صحيح

10 Taking a Measurement...15
Réalisation d'une mesure
Eine Messung vornehmen
Misurazione
Realizar una medición

Een meting verrichten
Выполнение измерений
Bir Ölçüm Yapma
Realização de uma medição
Wykonywanie pomiaru
Ta en mätning
إجراء القياس

11 Checking Readings.....21
Vérification des mesures
Überprüfen von Messwerten
Controllo dei risultati
Comprobación de las lecturas
Metingen bekijken

Проверка результатов измерений
Ölçüm Değerlerini Kontrol Etme
Verificar leituras
Sprawdzanie odczytów
Kontrollera avläsningar
التحقق من القراءات

12 Using Memory Functions..27
Utilisation des fonctions de mémoire
Verwendung der Speicherfunktionen
Uso delle funzioni di memoria
Uso de las funciones de memoria
Geheugenfuncties gebruiken
Использование функций памяти

Hafıza Fonksiyonunun Kullanılması
Utilização das funções de memória
Korzystanie z funkcji pamięci
Använda minnesfunktioner
استخدام وظائف الذاكرة

13 Disabling/Enabling Bluetooth.....35

Désactivation/activation de Bluetooth
Deaktivieren/Aktivieren der Bluetooth-Funktion
Disattivazione/attivazione della funzione Bluetooth
Activar o desactivar el Bluetooth
Bluetooth uitschakelen/inschakelen

13 Выключение/включение Bluetooth
Bluetooth'u Devre Dışı Bırakma/Etkinleştirme
Desativação/ativação do Bluetooth
Wyłączanie/włączanie Bluetootha
Inaktivera/aktivera Bluetooth
Bluetooth تعطيل/تمكين ميزة

14 Restoring to the Default Settings.....36

Réinitialisation aux réglages par défaut
Wiederherstellen der Standardeinstellungen
Ripristino delle impostazioni predefinite
Restablecimiento a los ajustes de fábrica
De standaardinstellingen herstellen
Восстановление настроек по умолчанию
Varsayılan Ayarları Geri Yükleme
Restauração das predefinições
Przywracanie ustawień domyślnych
Återställer till standardinställningarna
استعادة الإعدادات الافتراضية

15 Optional Medical Accessories..37

Accessoires médicaux en option
Medizinisches optionales Zubehör
Accessori medicali opzionali
Accesorios médicos opcionales
Optionele medische accessoires
Дополнительные принадлежности
Opsiyonel Tıbbi Aksesuarlar
Acessórios médicos opcionais
Opcjonalne akcesoria medyczne
Medicinska tillbehör som tillval
الملحقات الطبية الاختيارية

1

Package Contents

- FR** Contenu de l'emballage
- DE** Packungsinhalt
- IT** Contenuto della confezione
- ES** Contenido del envase
- NL** Inhoud van de verpakking
- RU** Комплект поставки
- TR** Paketin İçindekiler
- PT** Conteúdo da embalagem
- PL** Zawartość opakowania
- SV** Förpackningens innehåll
- AR** محتويات العبوة

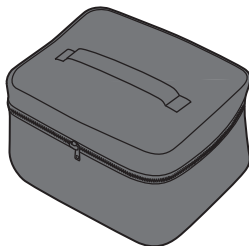
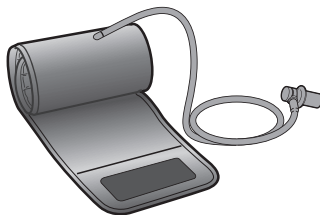
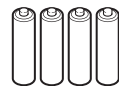
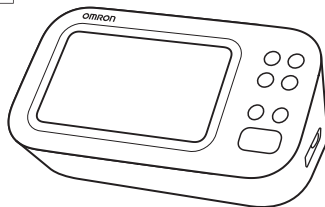

(M7 Intelli IT AFib)



Preparing for a Measurement

FR Préparation pour une prise de mesure

DE Vorbereiten einer Messung

IT Preparazione per la misurazione

ES Preparación para una medición

NL Een meting voorbereiden

RU Подготовка к измерению

TR Ölçüm Hazırlığı

PT Preparação de uma medição

PL Przygotowanie do pomiaru

SV Förbereder för en mätning

AR التجهيز لعملية القياس

30 minutes before

30 minutes avant
30 Minuten vorher
30 minuti prima
30 minutos antes
30 minuten ervoor
3a 30 минут до
30 dakika önce
30 minutos antes
30 minut wcześniej
30 minuter innan

قبل القياس بمدة تبلغ ٣٠ دقيقة



5 minutes before: Relax and rest.

5 minutes avant : détente et repos.
5 Minuten vorher: ruhig hinsetzen.
5 minuti prima: rilassarsi e stare a riposo.
5 minutos antes: relájese y descanse.
5 minuten ervoor: ontspan en rust.
3a 5 минут до: расслабьтесь и отдохните.
5 dakika önce: Gevşeyin ve dinlenin.
5 minutos antes: descontrair e repousar.
5 minut wcześniej: Zrelaksuj się i odpocznij.
5 minuter innan: Slappna av och vila.
قبل القياس بمدة تبلغ ٥ دقائق: استرح واسترخ.



3

Downloading the App

- FR Téléchargement de l'application
- DE Herunterladen der App
- IT Download dell'app
- ES Descarga de la aplicación
- NL De app downloaden
- RU Загрузка приложения
- TR Uygulamasını İndirme
- PT Transferência da aplicação
- PL Pobieranie aplikacji
- SV Ladda ner appen
- AR تنزيل التطبيق



OMRON connect

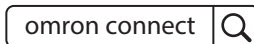

4

Inserting Batteries

- FR** Mise en place des piles
- DE** Einlegen von Batterien
- IT** Inserimento delle batterie
- ES** Introducción de las pilas
- NL** De batterijen plaatsen
- RU** Установка элементов питания
- TR** Pilleri Takma
- PT** Inserção de pilhas
- PL** Wkładanie baterii
- SV** Sätta i batterier
- AR** إدخال البطاريات

1

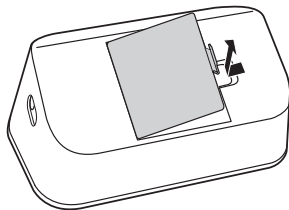

2

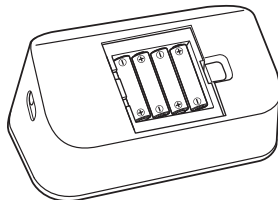

AA, 1.5V × 4

3



Your monitor automatically turns off after 3 minutes.

Votre tensiometre s'éteint automatiquement après 3 minutes.

Ihr Monitor schaltet sich nach 3 Minuten automatisch aus.

Il monitor si spegne automaticamente dopo 3 minuti.

Su monitor se apaga automáticamente después de 3 minutos.

Uw monitor wordt na 3 minuten automatisch uitgeschakeld.

Монитор автоматически выключается через 3 минуты.

Ölçüm cihazınız 3 dakika sonra otomatik olarak kapanır.

O medidor desliga-se automaticamente após 3 minutos.

Monitor wyłączy się automatycznie po 3 minutach.

Din bildskärm stängs av automatiskt efter 3 minuter.

يتم إيقاف تشغيل جهاز القياس تلقائيًا بعد مرور ٣ دقائق.

FR Couplage

DE Paarung

IT Accoppiamento

ES Emparejamiento

NL Koppelen

RU Сопряжение

TR Eşleştirme

PT Emparelhamento

PL Parowanie

SV Parning

AR الإقران

1

Bluetooth



2



3

Follow the instructions.

Suivez les instructions.
 Befolgen Sie die Anweisungen.
 Attenersi alle istruzioni.
 Siga las instrucciones.
 Volg de instructies.
 Выполняйте инструкции.
 Talimatları izleyin.
 Siga as instruções.
 Postępuj zgodnie z instrukcją.
 Följ instruktionerna.
 اتبع الإرشادات.

The date and time will automatically be set when your monitor is paired with the app.

La date et l'heure seront automatiquement réglées lorsque votre tensiomètre sera couplé avec l'application.

Wenn Ihr Messgerät mit der App verknüpft ist, werden Datum und Uhrzeit automatisch eingestellt.

La data e l'ora verranno impostate automaticamente una volta che il misuratore verrà associato alla app.

La fecha y la hora se ajustarán automáticamente cuando el monitor se sincronice con la aplicación.

De datum en tijd worden automatisch ingesteld wanneer uw bloeddrukmeter is gekoppeld aan de app.

Дата и время установятся автоматически после синхронизации с приложением.

Ölçüm cihazınız uygulamayla eşleştirildiğinde tarih ve saat otomatik olarak ayarlanır.

A data e hora serão automaticamente acertadas se o medidor for emparelhado com a aplicação.

Data i godzina zostaną ustawione automatycznie po sparowaniu monitora z aplikacją.

Datum och tid ställs in automatiskt när din monitor paras ihop med appen.

سيتم ضبط الوقت والتاريخ تلقائيًا عند إقران جهاز القياس الخاص بك بالتطبيق.

Setting the Date and Time Manually

FR Réglage manuel de la date et de l'heure

DE Manuelle Einstellen von Datum und Uhrzeit

IT Impostazione manuale di data e ora

ES Ajuste manual de la fecha y la hora

NL Datum en tijd handmatig instellen

RU Установка даты и времени вручную

TR Tarih ve Saatin Manuel Olarak Ayarlanması

PT Acerto manual da data e hora

PL Ręczne ustawianie daty i godziny

SV Ställa in datum och tid manuellt

AR ضبط التاريخ والوقت يدويًا

Only for non-smart device users. Skip this step if you paired with your smart device.

Uniquement pour les utilisateurs sans appareil intelligent. Sautez cette étape si vous avez procédé au couplage avec votre appareil intelligent.

Nur für Benutzer von Nicht-Smart-Geräten. Überspringen Sie diesen Schritt, wenn Sie ein Pairing mit Ihrem Smart Device durchgeführt haben.

Solo per gli utenti di dispositivi non intelligenti. Saltare questo passaggio se è stato effettuato l'accoppiamento con il vostro dispositivo intelligente.

Sólo para usuarios de dispositivos no inteligentes. Saltese este paso si lo ha emparejado con su dispositivo inteligente.

Alleen voor niet-gebruikers van slimme apparaten. Sla deze stap over als u hebt gekoppeld met uw slimme apparaat.

Только для пользователей не смарт-устройств. Пропустите этот шаг при сопряжении с интеллектуальным устройством.

Yalnızca akıllı olmayan cihaz kullanıcıları için. Akıllı cihazınızla eşleştirdiyeniz bu adımı atlayın.

Apenas para utilizadores de dispositivos não inteligentes. Ignore este passo se tiver emparelhado com o seu dispositivo inteligente.

Tylko dla użytkowników urządzeń innych niż inteligentne. Pomiń ten krok, jeśli sparowano urządzenie inteligentne.

Endast för användare som inte har smarta enheter. Hoppa över det här steget om du har parat med din smarta enhet.

لمستخدمي الأجهزة غير الذكية فقط. تجاوز هذه الخطوة إذا قمت بالإقران مع جهازك الذكي.

To set TruRead interval

Pour définir l'intervalle TruRead
Zum Festlegen des TruRead-Intervalls
Per impostare l'intervallo TruRead
Para configurar el intervalo TruRead
TruRead-interval instellen
Чтобы установить интервал TruRead
TruRead aralığını ayarlamak için
Para definir o intervalo TruRead
Aby ustawić interwał TruRead
För att ställa in TruRead-intervall
لإعداد الفترة الفاصلة لـ TruRead

P.9

OFF

START STOP

Setting the TruRead Mode Interval

FR

Définition de l'intervalle du mode TruRead

DE

Festlegen des TruRead-Modusintervalls

IT

Impostazione dell'intervallo della modalità TruRead

ES

Configuración del intervalo del modo TruRead

NL

Het TruRead-modusinterval instellen

RU

Настройка интервала режима TruRead

TR

TruRead Modu Aralığını Ayarlama

PT

Definição do intervalo do modo TruRead

PL

Ustawianie interwału trybu TruRead

SV

Ställa in TruRead-lägesintervallet

AR

ضبط الفترة الفاصلة لوضع TruRead

➔ P.8

1

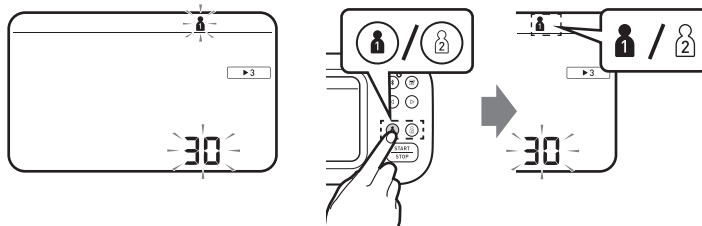

2

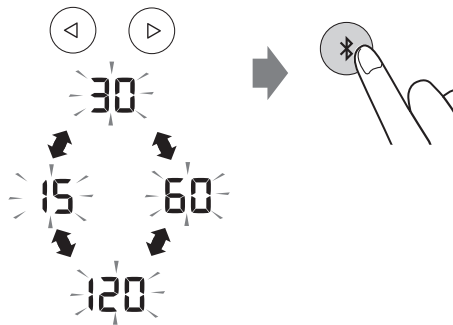

In the TruRead mode, your monitor automatically takes 3 consecutive readings at selected intervals and displays the average. The interval is set to 30 seconds by default. Refer to "Taking a measurement in TruRead mode" on page 17.

In mode TruRead, votre tensiometre prend automatiquement 3 mesures consécutives à des intervalles sélectionnés et affiche la moyenne. L'intervalle est défini par défaut sur 30 secondes. Reportez-vous à « Réalisation d'une mesure en mode TruRead » à la page 17.

Im TruRead-Modus nimmt Ihr Monitor automatisch drei aufeinanderfolgende Messwerte in ausgewählten Intervallen vor und zeigt den Durchschnitt an. Das Intervall ist standardmäßig auf 30 Sekunden eingestellt. Siehe „Vornehmen einer Messung im TruRead-Modus“ auf Seite 17.

Nella modalità TruRead, il monitor effettua automaticamente 3 letture consecutive a intervalli selezionati e visualizza la media. Per impostazione predefinita, l'intervallo è impostato su 30 secondi. Fare riferimento a "Misurazione in modalità TruRead" a pagina 17.

En el modo TruRead, su monitor toma automáticamente 3 lecturas consecutivas a intervalos seleccionados y muestra el promedio. El intervalo está establecido en 30 segundos de forma predeterminada. Consulte "Obtención de una lectura en modo TruRead" en la página 17.

In de TruRead-modus voert uw monitor automatisch 3 opeenvolgende metingen uit met geselecteerde intervallen en geeft het gemiddelde weer. Het interval is standaard ingesteld op 30 seconden.

Zie "Een meting in TruRead-modus afnemen" op pagina 17.

В режиме TruRead ваш монитор автоматически снимает 3 последовательных показания через выбранные интервалы и отображает среднее значение. По умолчанию интервал установлен на 30 секунд.
См. «Выполнение измерений в режиме TruRead» на странице 17.

TruRead modunda ölçüm cihazınızın seçilen aralıklarla otomatik olarak ardışık 3 ölçüm alır ve ortalamasını görüntüler. Aralık varsayılan olarak 30 saniyeye ayarlanmıştır.
Bkz. "TruRead modunda ölçüm yapma" sayfa 17.

No modo TruRead, o medidor faz automaticamente 3 leituras consecutivas em intervalos selecionados e apresenta a média. O intervalo está predefinido nos 30 segundos. Consulte "Realização de uma medição no modo TruRead" na página 17.

W trybie TruRead monitor automatycznie wykonuje 3 kolejne odczyty w wybranych odstępach czasu i wyświetla średnią. Domyślnie odstęp jest ustawiony na 30 sekund. Patrz „Wykonywanie pomiaru w trybie TruRead” na stronie 17.

I TruRead-läget gör din monitor automatiskt 3 avläsningar i följd med valda intervall och visar medelvärdet. Intervallet är inställt på 30 sekunder som standard.
Se "Gör en mätning i TruRead-läge" på sidan 17.

في وضع TruRead، يقوم جهاز القياس بالتقاط ٣ قراءات متتالية لتقائماً على فترات منتظمة، ومن ثم يعرض المعدل. يتم إعداد الفترة الفاصلة على ٣٠ ثانية كأعداد افتراضي. ارجع إلى «تسجيل قياس في وضع TruRead» في الصفحة ١٧.

8

Applying the Arm Cuff

FR Pose du brassard

DE Anbringen der Manschette

IT Applicazione del bracciale

ES Colocación del manguito

NL De manchet aanbrengen

RU Расположение манжеты

TR Koluğun Takılması

PT Colocar a braçadeira

PL Zakładanie mankietu

SV Applicering av armmanschetten

AR وضع الشريط الضاغط للذراع

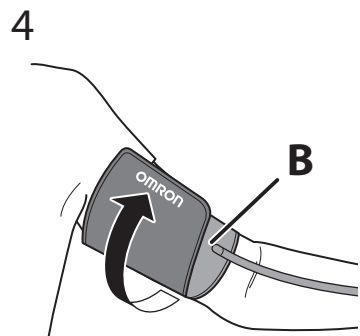
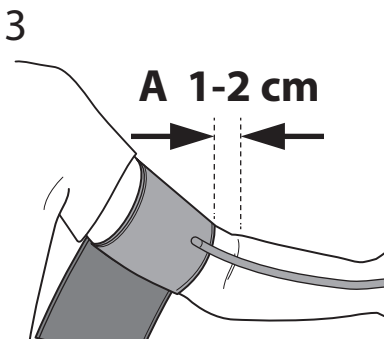
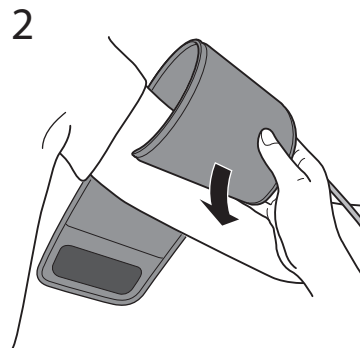
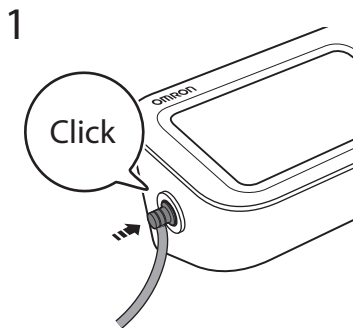

A. Tube side of the cuff should be 1 - 2 cm above the inside elbow.

B. Make sure that the air tube is on the inside of your arm and wrap the cuff securely so it can no longer slip round.

- A. Le côté tuyau du brassard doit être positionné 1 à 2 cm au-dessus de l'intérieur du coude.
- B. Assurez-vous que le tuyau à air se trouve du côté intérieur de votre bras et enroulez fermement le brassard de manière qu'il ne puisse plus tourner.

- A. Das Manschettenstück mit dem Schlauch muss 1 bis 2 cm oberhalb des Ellbogens liegen.
- B. Stellen Sie sicher, dass der Luftschlauch an der Arminnenseite sitzt, und befestigen Sie die Manschette sicher, so dass sie nicht verrutscht.

- A. Il lato del bracciale con il tubo deve trovarsi al di sopra del gomito interno, a una distanza di circa 1 o 2 cm.
- B. Assicurarsi che il tubo dell'aria si trovi all'interno del braccio e avvolgere il bracciale saldamente in modo che non possa ruotare.

- A. El lado del tubo del manguito deberá quedar 1 o 2 cm por encima de la parte interna del codo.
- B. Asegúrese de que el tubo de aire se encuentra en la cara interna del brazo y enrolle el manguito con firmeza para que no pueda deslizarse.

- A. De kant met de slang van de manchet moet 1 - 2 cm boven de binnenkant van de elleboog liggen.
- B. Zorg ervoor dat de luchtslang zich aan de binnenkant van uw arm bevindt en wikkelt

de manchet stevig rond uw arm zodat deze niet meer kan wegglijden.

- A. Край манжеты с трубкой должен находиться на 1 - 2 см выше локтевого сгиба.
- B. Убедитесь, что воздуховодная трубка находится на внутренней поверхности плеча и надежно оберните манжету, чтобы она не прокручивалась вокруг руки.

- A. Kolluğun boru tarafı, dirsek içinin 1-2 cm üstünde olmalıdır.
- B. Hava borusunun kolunuzun iç tarafında olduğundan emin olun ve kolluğu kaymayacak şekilde sabit şekilde sarın.

- A. O lado do tubo da braçadeira deve estar 1 - 2 cm acima do interior do cotovelo.
- B. Certifique-se de que o tubo de ar está na parte interior do braço e enrolle a braçadeira firmemente, para que não deslize.

- A. Rurka mankietu powinna znajdować się 1–2 cm powyżej wewnętrznej łokcia.
- B. Upewnij się, że przewód powietrza znajduje się po wewnętrznej stronie ramienia, i owiń mocno mankiet, tak aby nie mógł się już ślizgać.

- A. Manschettens rörsida ska vara 1–2 cm ovanför insidan av armbågen.
- B. Se till att luftslangen är på insidan av armen och linda manschetten ordentligt så att den inte längre kan glida runt.

- A. يجب أن يرتفع جانب الخرطوم من الشريط الضاغط من 1 إلى 2 سم عن المرفق.
- B. تأكد من أن خرطوم الهواء على الجانب الداخلي من ذراعك، ولف الشريط الضاغط بإحكام بحيث لا ينزلق حول الذراع.

If taking measurements on the right arm, refer to:

Pour la prise de mesures au bras droit, voir:

Bei Messungen am rechten Arm siehe:

Se la misurazione viene eseguita al braccio destro, fare riferimento a:

Si va a realizar mediciones en el brazo derecho, consulte:

Als u metingen aan de rechterarm uitvoert, raadpleeg dan:

При измерении на правой руке см.

Sağ koldan ölçüm yapıyorsanız aşağıdakilere bakın:

Se fizer as medições no braço direito, consulte:

Jeśli dokonujesz pomiarów na prawym ramieniu, zapoznaj się z:

Om du gör mätningar på höger arm, se:

في حال إجراء القياس على الذراع الأيمن، ارجع إلى:

Sitting Correctly

FR	Position assise correcte
DE	Korrekte Körperhaltung
IT	Come sedersi nel modo corretto
ES	Cómo sentarse correctamente
NL	Correct zitten
RU	Сядьте правильно
TR	Düzgün Oturma
PT	Como sentar-se corretamente
PL	Prawidłowa pozycja
SV	Rätt sittställning
AR	الجلوس بشكل صحيح

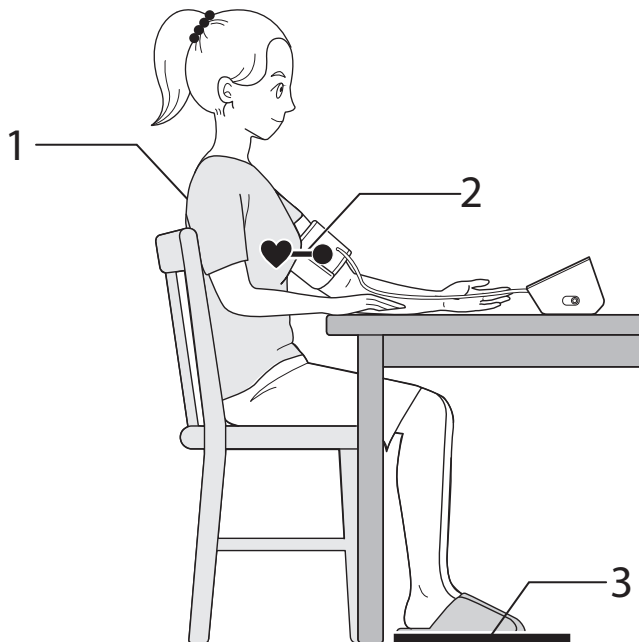

Relax and sit comfortably. Remain still and do not talk.

1. Keep your back and arm supported.
2. Keep the arm cuff at the same level as your heart.
3. Keep your feet flat and your legs uncrossed.

Détendez-vous et asseyez-vous confortablement. Restez immobile et ne parlez pas.

1. Gardez votre dos et vos bras soutenus.
2. Gardez le brassard au même niveau que votre cœur.
3. Gardez vos pieds à plat et vos jambes décroisées.

Entspannen Sie sich und sitzen Sie bequem. Bleiben Sie still und reden Sie nicht.

1. Halten Sie Rücken und Arm gestützt.
2. Halten Sie die Armmanschette auf Herzhöhe.
3. Halten Sie Ihre Füße flach und die Beine nicht übereinander gekreuzt.

Rilassarsi e sedersi comodamente. Rimanere fermi e non parlare.

1. Mantenere la schiena e il braccio supportati.
2. Mantenere il bracciale allo stesso livello del cuore.
3. Tenere i piedi piatti e le gambe non incrociate.

Relájese y siéntese cómodamente. Quédese quieto y no hable.

1. Mantenga la espalda y el brazo apoyados.
2. Mantenga el manguito al mismo nivel que su corazón.
3. Mantenga los pies planos y las piernas sin cruzar.

Ontspan en zit comfortabel. Zit stil en praat niet.

1. Houd uw rug en arm ondersteund.
2. Houd de armanchet op dezelfde hoogte als uw hart.
3. Houd uw voeten plat en uw benen niet over elkaar.

Расслабьтесь и сядьте удобно. Сохраняйте спокойствие и не разговаривайте.

1. Обопритесь спиной и рукой.
2. Держите манжету на уровне сердца.
3. Держите ступни ровно и не скрещенными.

Rahatlayın ve rahatça oturun. Hareketsiz kalın ve konuşmayın.

1. Sırtınızı ve kolunuzu destekleyin.
2. Kolluğu kalbinizle aynı seviyede tutun.
3. Ayaklarınızı düz tutun ve bacaklarınızı çaprazlamayın.

Descontraia e sente-se confortavelmente. Mantenha-se imóvel e não fale.

1. Mantenha as costas e o braço apoiados.
2. Mantenha a braçadeira no mesmo nível do coração.
3. Mantenha os pés assentes no chão e as pernas descruzadas.

Zrelaksuj się i usiądź wygodnie. Pozostań nieruchomo i nie rozmawiaj.

1. Trzymaj plecy i ramiona podparte.
2. Trzymaj mankiety na tym samym poziomie co serce.
3. Trzymaj stopy płasko i nie skrzyżowane.

Koppla av och sitt bekvämt. Förbli stilla och prata inte.

1. Håll ryggen och armen stödda.
2. Håll armmanschetten på samma nivå som ditt hjärta.
3. Håll fötterna platta och benen okorsade.

- استرخ في جلستك واسترخ تمامًا. ابق ساكنًا ولا تتحدث.
1. يجب أن يكون ظهرك وذراعك في وضع استناد.
 2. يجب أن يكون الشريط الضاغط للذراع في نفس مستوى القلب.
 3. حافظ على قدميك منبسطتين وساقيك غير متقاطعتين.

10 Taking a Measurement

- FR Réalisation d'une mesure
- DE Eine Messung vornehmen
- IT Misurazione
- ES Realizar una medición
- NL Een meting verrichten
- RU Выполнение измерений
- TR Bir Ölçüm Yapma
- PT Realização de uma medição
- PL Wykonywanie pomiaru
- SV Ta en mätning
- AR إجراء القياس

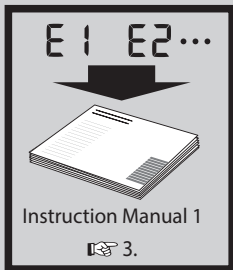

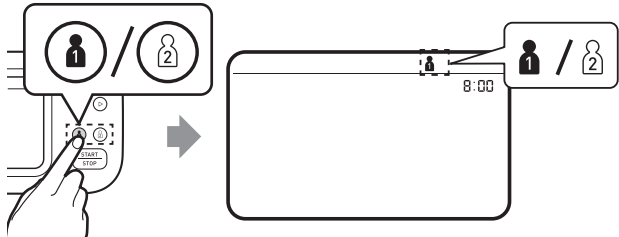
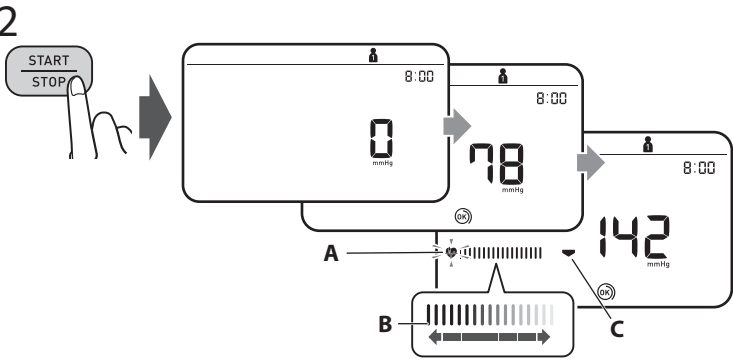
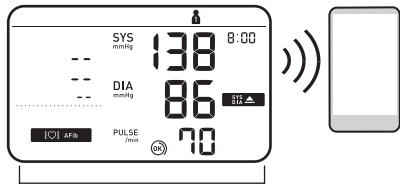
- 1 
- 2 
- 3 

1. Select your user ID from buttons "1" or "2".

2. Press the [START/STOP] button.

A: Flashes at every heartbeat.

B: Moves along with the pulse strength while the cuff is deflating.

C: Appears while the cuff is deflating.

3. The reading is saved automatically. Open the app to transfer the reading.

- Sélectionnez votre identifiant utilisateur à l'aide des boutons « 1 » ou « 2 ».
- Appuyez sur le bouton [START/STOP].
A : Clignote à chaque battement de cœur.
B : Se déplace avec la force du pouls pendant que le brassard se dégonfle.
C : S'affiche pendant que le brassard se dégonfle.
- La mesure est enregistrée automatiquement. Ouvrez l'application pour transférer la mesure.

- Wählen Sie über die Schaltflächen „1“ oder „2“ Ihre Benutzer-ID aus.
- Drücken Sie die Taste [START/STOP].
A: Blinkt bei jedem Herzschlag.
B: Bewegt sich mit der Pulsstärke, während die Manschette entlüftet wird.
C: Blinkt, während die Manschette entlüftet wird.
- Der Messwert wird automatisch gespeichert. Öffnen Sie die App, um den Messwert zu übertragen.

- Selezionare il proprio ID utente dai pulsanti "1" o "2".
- Premere il pulsante [START/STOP].
A: Lampeggia ad ogni battito cardiaco.
B: Si muove insieme alla forza del polso mentre il bracciale si sgonfia.
C: Lampeggia mentre il bracciale si sta sgonfiando.
- La lettura viene salvata automaticamente. Aprire l'app per trasferire la lettura.

- Seleccione su ID de usuario en los botones "1" o "2".
- Presione el botón [START/STOP].
A: Parpadea con cada latido del corazón.

- B: Se mueve junto con la fuerza del pulso mientras el manguito se desinfla.
C: Aparece mientras el manguito se está desinflando.
- La lectura se guarda automáticamente. Abra la aplicación para transferir la lectura.

- Selecteer uw gebruikers-ID via knop "1" of "2".
- Druk op de [START/STOP]-knop.
A: Knippert bij elke hartslag.
B: Beweegt mee met de polssterkte terwijl de manchet leegloopt.
C: Knippert terwijl de manchet leegloopt.
- De meting wordt automatisch opgeslagen. Open de app om de meting over te dragen.

- Выберите свой идентификатор пользователя с помощью кнопок «1» или «2».
- Нажмите кнопку [START/STOP].
A: Мигает при каждом ударе сердца.
B: Изменяется вместе с силой пульса, пока манжета сдувается.
C: Мигает во время спуска воздуха из манжеты.
- Показания сохраняются автоматически. Откройте приложение, чтобы передать показания.

- "1" veya "2" tuşlarından kullanıcı kimliğinizi seçin.
- [START/STOP] düğmesine basın.
A: Her kalp atışında yanıp söner.
B: Kolluğun havası sönerken nabız kuvvetiyle birlikte hareket eder.
C: Kolluğun havası inerken yanıp söner.
- Okuma otomatik olarak kaydedilir. Okumayı aktarmak için uygulamayı açın.

- Selecione a ID de utilizador nos botões "1" ou "2".

- Prima o botão [START/STOP].
A: Pisca a cada batimento cardíaco.
B: Move-se juntamente com a força do pulso enquanto a braçadeira está a esvaziar.
C: Pisca enquanto a braçadeira está a esvaziar.
- A leitura é gravada automaticamente. Abra a aplicação para transferir a leitura.

- Wybierz swój identyfikator użytkownika za pomocą przycisków „1” lub „2”.
- Naciśnij przycisk [START/STOP].
A: Miga przy każdym uderzeniu serca.
B: Porusza się wraz z siłą tętna podczas opróżniania mankietu.
C: Miga podczas opróżniania mankietu.
- Odczyt zostaje zapisany automatycznie. Otwórz aplikację, aby przesłać odczyt.

- Välj ditt användar-ID från knapparna "1" eller "2".
- Tryck på knappen [START/STOP].
A: Blinkar vid varje hjärtslag.
B: Rör sig med pulsstyrkan medan manschetten töms.
C: Blinkar medan manschetten töms.
- Avläsningen sparas automatiskt. Öppna appen för att överföra läsningen.

- حدد هوية المستخدم الخاصة بك « 1 » أو « 2 ».
- اضغط على زر [START/STOP] (بدء/إيقاف).
A. يومض مع كل نبضة قلب.
B. يتحرك مع قوة النبضة أثناء تفريغ الشريط الضاغط.
C. يومض أثناء تفريغ الشريط الضاغط.
- يتم حفظ القراءة تلقائياً. افتح التطبيق لنقل القراءة.

▶ 3

Taking a measurement in TruRead mode

FR

Réalisation d'une mesure en mode TruRead

DE

Vornehmen einer Messung im TruRead-Modus

IT

Misurazione in modalità TruRead

ES

Obtención de una lectura en modo TruRead

NL

Een meting in TruRead-modus afnemen

RU

Выполнение измерений в режиме TruRead

TR

TruRead modunda ölçüm yapma

PT

Realização de uma medição no modo TruRead

PL

Wykonywanie pomiaru w trybie TruRead

SV

Gör en mätning i TruRead-läge

AR

تسجيل قياسي في وضع TruRead

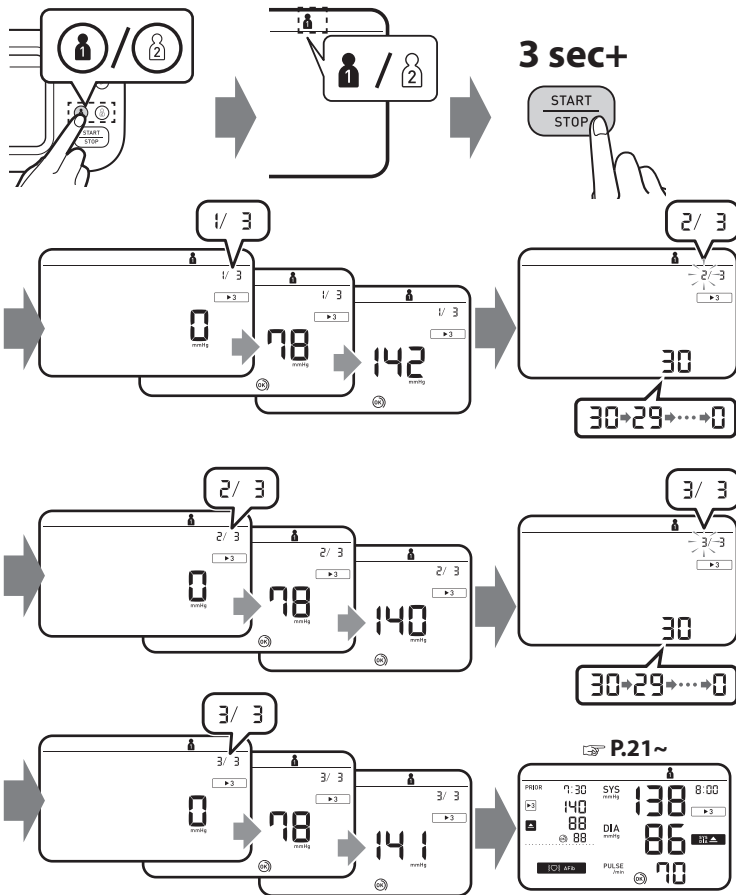

In the TruRead mode, your monitor automatically takes 3 consecutive readings at selected intervals and displays the average. The interval is set to 30 seconds by default. Refer to "Setting the TruRead Mode Interval" on page 9.

En mode TruRead, votre tensiomètre prend automatiquement 3 mesures consécutives à des intervalles sélectionnés et affiche la moyenne. L'intervalle est défini par défaut sur 30 secondes. Reportez-vous à « Définition de l'intervalle du mode TruRead » à la page 9.

Im TruRead-Modus nimmt Ihr Monitor automatisch drei aufeinanderfolgende Messwerte in ausgewählten Intervallen vor und zeigt den Durchschnitt an. Das Intervall ist standardmäßig auf 30 Sekunden eingestellt. Siehe „Festlegen des TruRead-Modusintervalls“ auf Seite 9.

Nella modalità TruRead, il monitor effettua automaticamente 3 letture consecutive a intervalli selezionati e visualizza la media. Per impostazione predefinita, l'intervallo è impostato su 30 secondi. Fare riferimento a "Impostazione dell'intervallo della modalità TruRead" a pagina 9.

En el modo TruRead, su monitor toma automáticamente 3 lecturas consecutivas a intervalos seleccionados y muestra el promedio. El intervalo está establecido en 30 segundos de forma predeterminada. Consulte "Configuración del intervalo del modo TruRead" en la página 9.

In de TruRead-modus voert uw monitor automatisch 3 opeenvolgende metingen uit met geselecteerde intervallen en geeft het gemiddelde weer. Het interval is standaard ingesteld op 30 seconden. Raadpleeg "Het TruRead-modusinterval instellen" op pagina 9.

В режиме TruRead ваш монитор автоматически снимает 3 последовательных показания через выбранные интервалы и отображает среднее значение. По умолчанию интервал установлен на 30 секунд. См. «Настройка интервала режима TruRead» на странице 9.

TruRead modunda ölçüm cihazınızı seçilen aralıklarla otomatik olarak ardışık 3 ölçüm alır ve ortalamasını görüntüler. Aralık varsayılan olarak 30 saniyeye ayarlanmıştır. Bkz. "TruRead Modu Aralığını Ayarlama" sayfa 9.

No modo TruRead, o medidor faz automaticamente 3 leituras consecutivas em intervalos selecionados e apresenta a média. O intervalo está predefinido nos 30 segundos. Consulte "Definição do intervalo do modo TruRead" na página 9.

W trybie TruRead monitor automatycznie wykonuje 3 kolejnie odczyty w wybranych odstępach czasu i wyświetla średnią. Domyślnie odstęp jest ustawiony na 30 sekund. Patrz „Ustawianie interwału trybu TruRead” na stronie 9.

I TruRead-läget gör din monitor automatiskt 3 avläsningar i följd med valda intervall och visar medelvärdet. Intervallet är inställt på 30 sekunder som standard. Se "Ställa in TruRead-lägesintervallet" på sidan 9.

في وضع TruRead، يقوم جهاز القياس بالتقاط 3 قراءات متتالية تلقائيًا على فترات منتظمة، ومن ثم يعرض المعدل. يتم إعداد الفترة الفاصلة على 30 ثانية كإعداد افتراضي. ارجع إلى «ضبط الفترة الفاصلة لوضع TruRead» في الصفحة 9.



Taking a measurement in guest mode

FR

Réalisation d'une mesure en mode Invité

DE

Vornehmen einer Messung im Gast-Modus

IT

Misurazione in modalità Ospite

ES

Realizar una medición en modo de invitado

NL

Een meting in gastmodus afnemen

RU

Выполнение измерений в гостевом режиме

TR

Konuk modunda ölçüm yapma

PT

Realização de uma medição no modo de convidado

PL

Wykonanie pomiaru w trybie gościa

SV

Gör en mätning i gästläget

AR

تسجيل قياس في وضع الضيف

1

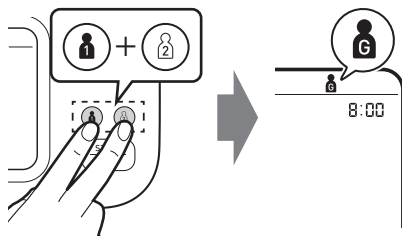

2

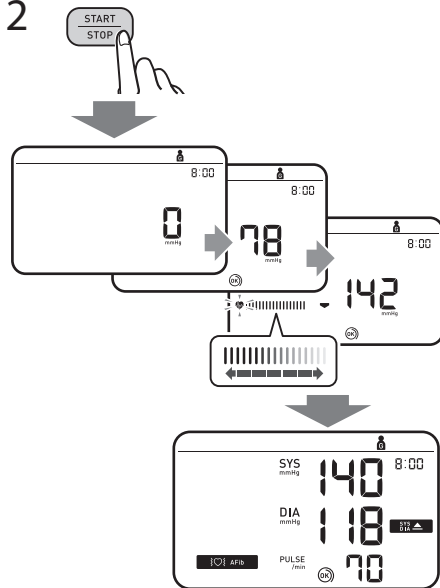

Takes a single measurement for another user. No readings are stored in the memory and TruRead mode is unavailable.

Prend une seule mesure pour un autre utilisateur. Aucune mesure n'est stockée dans la mémoire et le mode TruRead n'est pas disponible.

Führt eine einzelne Messung für einen anderen Benutzer durch. Es werden keine Messwerte im Speicher gespeichert und der TruRead-Modus ist nicht verfügbar.

Effettua una singola misurazione per un altro utente. Nessuna lettura viene archiviata nella memoria e la modalità TruRead non è disponibile.

Toma una sola medida para otro usuario. No se almacenan lecturas en la memoria y el modo TruRead no está disponible.

Voert een enkele meting uit voor een andere gebruiker. Er worden geen metingen in het geheugen opgeslagen en de TruRead-modus is niet beschikbaar.

Выполняет одно измерение для другого пользователя. Показания не сохраняются в памяти, а режим TruRead недоступен.

Başka bir kullanıcı için tek bir ölçüm alır. Bellekte hiçbir okuma saklanmaz ve TruRead modu kullanılamaz.

Realiza uma única medição para outro utilizador. Nenhuma leitura é gravada na memória e o modo TruRead não está disponível.

Wykonuje pojedynczy pomiar dla innego użytkownika. W pamięci nie są przechowywane żadne odczyty, a tryb TruRead jest niedostępny.

Gör en enda mätning för en annan användare. Inga avläsningar lagras i minnet och TruRead-läget är inte tillgängligt.

يسجل قياس فردي لمستخدم آخر. لا يتم تخزين قراءات في الذاكرة، ووضع TruRead غير متوفر.

**If your systolic pressure is more than 210 mmHg:
After the arm cuff starts to inflate, press and hold the [START/STOP]
button until the monitor inflates 30 to 40 mmHg higher than your
expected systolic pressure. Do not inflate above 299 mmHg.**

Si votre pression systolique est supérieure à 210 mmHg :
Lorsque le brassard commence à se gonfler, appuyer sur le bouton
[START/STOP] et le maintenir enfoncé jusqu'à ce que le tensiomètre
atteigne une pression de gonflage supérieure de 30 à 40 mmHg à votre
pression systolique attendue. Ne pas gonfler à plus de 299 mmHg.

Wenn Ihr systolischer Druck höher ist als 210 mmHg:
Nachdem die Manschette begonnen hat, sich aufzupumpen, drücken
Sie die [START/STOP]-Taste, und halten Sie sie gedrückt, bis ein Druck
von 30 bis 40 mmHg über Ihrem erwarteten systolischen Druck erreicht
ist. Die Manschette darf nicht auf über 299 mmHg aufgepumpt werden.

Se la pressione sistolica è superiore a 210 mmHg:
Quando il bracciale inizia a gonfiarsi, premere e mantenere premuto
il pulsante [START/STOP] finché il misuratore non raggiunge una
pressione da 30 a 40 mmHg superiore rispetto al valore di pressione
sistolica atteso. Non gonfiare a una pressione superiore a 299 mmHg.

En caso de que su presión arterial sistólica esté por encima de 210 mmHg:
Una vez que el manguito comience a inflarse, mantenga pulsado
el botón [START/STOP] hasta que el monitor indique que el inflado
está entre 30 y 40 mmHg por encima de la presión arterial sistólica
estimada. No infle por encima de 299 mmHg.

Als uw systolische druk hoger is dan 210 mmHg:
Zodra de armanchet wordt opgepompt, houdt u de knop
[START/STOP] ingedrukt totdat de meter 30 tot 40 mmHg hoger
aangeeft dan uw verwachte systolische druk. Blaas de manchet niet
verder op dan tot 299 mmHg.

После того, как началось автоматическое наполнение манжеты
воздухом, нажмите и удерживайте кнопку [START/STOP] до тех пор,
пока прибор не поднимет давление до значения, превышающего
ожидаемое систолическое давление на 30-40 мм.рт.ст. Манжету
нужно наполнять воздухом так, чтобы давление в ней не
превышало 299 мм рт. ст.

Sistolik basıncınız 210 mmHg'den fazlaysa:
Kolluk şişmeye başladıktan sonra, [START/STOP] düğmesine basın ve
ölçüm cihazı beklediğiniz sistolik basınç değerinden 30 ila 40 mmHg
daha fazla şişene kadar basılı tutun. 299 mmHg'den fazla şişirmeyin.

Se a tensão sistólica estiver acima dos 210 mmHg:
Depois de a braçadeira começar a insuflar, prima e mantenha premido
o botão [START/STOP] até que o medidor insufla 30 a 40 mmHg acima
da tensão sistólica esperada. Não insufla acima de 299 mmHg.

Jeśli Twoje ciśnienie skurczowe przekracza 210 mmHg:
Gdy mankiet zacznie się napędnąć, naciśnij i przytrzymaj przycisk
[START/STOP], aż monitor napełni się o 30 do 40 mmHg wyżej niż
oczekiwane ciśnienie skurczowe. Nie nadmuchuj powyżej 299 mmHg.

Om ditt systoliska tryck är mer än 210 mmHg:
När armmanschetten börjar blåsa upp trycker du på och håller ned
[START/STOP]-knappen tills monitorn blåses upp 30 till 40 mmHg högre
än ditt förväntade systoliska tryck. Blås inte upp över 299 mmHg.

إذا كان ضغط الدم الانقباضي أكثر من ٢١٠ ملليمتر زئبقية:
بعد بدء انتفاخ الشريط الضاغط للذراع، اضغط مع الاستمرار على الزر [START/STOP]
حتى يقوم الجهاز بالنفخ من ٣٠ إلى ٤٠ ملليمترًا زئبقيًا أعلى من قيمة ضغط الدم الانقباضي
المتوقعة. لا تنتفخ الهواء فوق ٢٩٩ ملليمترًا زئبقيًا.

11 Checking Readings

- FR** Vérification des mesures
- DE** Überprüfen von Messwerten
- IT** Controllo dei risultati
- ES** Comprobación de las lecturas
- NL** Metingen bekijken
- RU** Проверка результатов измерений
- TR** Ölçüm Değerlerini Kontrol Etme
- PT** Verificar leituras
- PL** Sprawdzanie odczytów
- SV** Kontrollera avläsningar
- AR** التحقق من القراءات

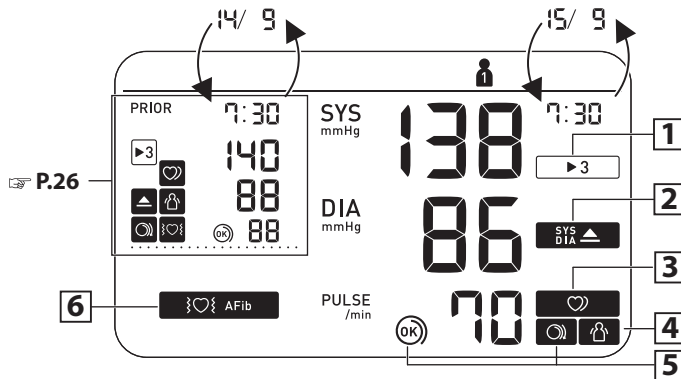

1	<p>Appears when the reading was taken in TruRead mode.</p>	<p>Aparece cuando la lectura fue realizada en el modo TruRead.</p>	<p>Aparece quando a leitura foi efetuada no modo TruRead.</p>
▶ 3	<p>S'affiche lorsque la mesure a été effectuée en mode TruRead.</p> <p>Erscheint, wenn der Messwert im TruRead-Modus ermittelt wurde.</p> <p>Appare quando la misurazione è stata effettuata in modalità TruRead.</p>	<p>Verschijnt wanneer de meting in de TruRead-modus werd verricht.</p> <p>Отображается, если значение получено в режиме TruRead.</p> <p>Ölçüm TruRead moduna alınınca görünür.</p>	<p>Pojawia się, gdy odczyt został dokonany w trybie TruRead.</p> <p>Visas när avläsningen gjordes i TruRead-läge.</p> <p>يظهر عندما يتم الحصول على القراءة في وضع TruRead.</p>

<p>2</p> <p>SYS DIA ▲</p> <p>▲</p>	<p>Appears if "SYS" is 135 mmHg or above and/or "DIA" is 85 mmHg* or above.</p> <p>S'affiche si «SYS» est égale ou supérieure à 135 mmHg et/ou «DIA» égale ou supérieure à 85 mmHg*.</p> <p>Wird angezeigt, wenn „SYS“ 135 mmHg oder mehr beträgt und/oder wenn „DIA“ 85 mmHg* oder mehr beträgt.</p> <p>Viene visualizzato se la pressione sistolica “SYS” è pari o superiore a 135 mmHg e/o la pressione diastolica “DIA” è pari o superiore a 85 mmHg*.</p>	<p>Aparece si “SYS” es 135 mmHg o superior y/o “DIA” es 85 mmHg* o superior.</p> <p>Verschijnt als “SYS” 135 mmHg of hoger is en/of “DIA” 85 mmHg* of hoger is.</p> <p>Отображается, если «SYS» 135 мм рт. ст. и выше и/или «DIA» 85 мм рт. ст.* и выше.</p> <p>“SYS” 135 mmHg ya da üstünde olduğunda ve/veya “DIA” 85 mmHg* ya da üstünde olduğunda görünür.</p>	<p>Aparece se o valor de “SYS” for de 135 mmHg ou superior e/ou o valor de “DIA” for de 85 mmHg* ou superior.</p> <p>Pojawia się, jeśli „SYS” wynosi 135 mmHg lub więcej i/lub „DIA” wynosi 85 mmHg* lub więcej.</p> <p>Visas om “SYS” är 135 mmHg eller högre och/eller “DIA” är 85 mmHg* eller högre.</p> <p>تظهر إذا كان «SYS» يبلغ ١٣٥ ملليمترًا زئبقيًا أو أكثر و/أو «DIA» يبلغ ٨٥ ملليمترًا زئبقيًا* أو أكثر.</p>
<p>3</p> <p>♥</p>	<p>Appears when an irregular rhythm** is detected during a measurement. If it continues to appear, consulting with your physician is recommended.</p> <p>S'affiche lorsqu'un rythme irrégulier** est détecté pendant une mesure. S'il continue d'apparaître, il est recommandé de consulter votre médecin.</p> <p>Wird angezeigt, wenn während einer Messung ein unregelmäßiger Herzschlag** erkannt wird. Wird das Symbol weiterhin angezeigt, sollten Sie sich an Ihren Arzt wenden.</p> <p>Viene visualizzato se nel corso di una misurazione viene rilevato un ritmo cardiaco irregolare**. Se il simbolo continua ad apparire è consigliabile rivolgersi al proprio medico curante.</p>	<p>Aparece cuando se detecta un ritmo irregular** durante una medición. Si esto sigue apareciendo, le recomendamos que consulte a su médico.</p> <p>Verschijnt wanneer tijdens een meting een onregelmatig ritme** wordt gedetecteerd. Neem contact op met uw arts als dit blijft verschijnen.</p> <p>Отображается, если при измерении определяется нерегулярный ритм**. Если этот значок продолжает отображаться, рекомендуем обратиться к лечащему врачу.</p> <p>Bir ölçüm esnasında düzensiz ritim** saptandığında görünür. Görünmeye devam ederse doktorunuza danışmanız önerilir.</p>	<p>Aparece quando um ritmo irregular** é detetado durante uma medição. Se continuar a aparecer, recomenda-se que consulte o seu médico.</p> <p>Pojawia się, gdy podczas pomiaru wykryty zostanie nieregularny rytm**. Jeśli nadal się pojawia, zaleca się konsultację z lekarzem.</p> <p>Visas när en oregelbunden rytm** detekteras under en mätning. Om det fortsätter att dyka upp, rekommenderas att konsultera med din läkare.</p> <p>تظهر عند اكتشاف عدم انتظام ضربات القلب** في أثناء عملية القياس. إذا استمرت في الظهور، يُوصى باستشارة طبيبك المختص.</p>

4

Appears when your body moves during a measurement*. Remove the arm cuff, wait 2-3 minutes and try again.**



S'affiche si vous bougez pendant une mesure***. Retirez le brassard, attendez 2 à 3 minutes et essayez à nouveau.

Wird angezeigt, wenn Sie sich während der Messung*** bewegen. Nehmen Sie die Manschette ab, warten Sie 2–3 Minuten und versuchen Sie es erneut.

Viene visualizzato se l'utilizzatore si muove durante la misurazione***. Rimuovere il bracciale, attendere 2-3 minuti e riprovare.

Aparece cuando se mueve el cuerpo durante una medición***. Retire el manguito, espere unos 2 o 3 minutos e inténtelo de nuevo.

Verschijnt wanneer uw lichaam tijdens een meting*** beweegt. Verwijder de armanchet, wacht 2-3 minuten en probeer het opnieuw.

Отображается при движении тела во время измерения***. Снимите манжету, подождите 2-3 минуты и попробуйте еще раз.

Bir ölçüm esnasında vücudunuz hareket ettiğinde görünür***. Kolluğu çıkarın, 2-3 dakika bekleyip tekrar deneyin.

Aparece quando o corpo se mexe durante uma medição***. Retire a braçadeira, aguarde 2-3 minutos e tente de novo.

Pojawia się, gdy ciało porusza się podczas pomiaru***. Zdejmij mankiet, odczekaj 2–3 minuty i spróbuj ponownie.

Visas når din kropp rör sig under en mätning***. Ta bort armmanschetten, vänta 2–3 minuter och försök igen.

تظهر عندما يتحرك جسمك في أثناء عملية القياس***. قم بإزالة الشريط الضاغط للذراع وانتظر من ٢ إلى ٣ دقائق وحاول مرة أخرى.

5

The cuff is tight enough.

Le brassard est suffisamment serré.



Manschette sitzt ausreichend straff.

Il bracciale è stretto a sufficienza.

El manguito está lo suficientemente prieto.

Manchet zit strak genoeg.

Манжета затянута достаточно туго.

Kolluk yeterince sıkıdır.

A braçadeira está bem apertada.

Mankiet jest wystarczająco ciasny.

Manschetten är tillräckligt stram.

الشريط الضاغط محكم بما يكفي.

5

Apply the cuff again MORE TIGHTLY.

Poser le brassard en le serrant davantage.



Manschette STRAFFER ziehen.

Applicare di nuovo il bracciale STRINGENDOLO DI PIÙ.

Vuelva a poner el manguito MÁS PRIETO.

Breng de manchet STRAKKER aan.

Наложите манжету еще раз БОЛЕЕ ТУГО.

Kolluğu tekrar, DAHA SIKI bir şekilde takın.

Aplique a braçadeira de novo MAIS APERTADA.

Zalóż mankiet ponownie, MOCNIEJ zaciskając.

Applicera manschetten igen STRAMARE.

قم بلف الشريط الضاغط مرة أخرى بشكل أكثر إحكامًا.

Appears if a possibility of AFib was detected during a measurement. This is not a diagnosis, it is only a potential finding for AFib. You should contact your physician to discuss the findings.

Apparaît si une possibilité de fibrillation auriculaire a été détectée lors d'une mesure. Il ne s'agit pas d'un diagnostic, mais seulement d'une découverte potentielle de fibrillation auriculaire. Vous devriez contacter votre médecin pour discuter des résultats.

Erscheint, wenn während einer Messung die Möglichkeit von Vorhofflimmern festgestellt wurde. Dies ist keine Diagnose, sondern nur ein möglicher Befund für Vorhofflimmern. Sie sollten Ihren Arzt kontaktieren, um den Befund zu besprechen.

Appare se durante una misurazione è stata rilevata la possibilità di fibrillazione atriale. Questa non è una diagnosi, è solo un potenziale riscontro di fibrillazione atriale. È consigliabile contattare il proprio medico per discutere i risultati.

Aparece si se detectó la posibilidad de fibrilación auricular durante una medición. Esto no es un diagnóstico, es sólo un hallazgo potencial de fibrilación auricular. Debe comunicarse con su médico para discutir los hallazgos.

Verschijnt als tijdens een meting de mogelijkheid van AFib is gedetecteerd. Dit is geen diagnose, het is slechts een mogelijke bevinding voor AFib. U dient contact op te nemen met uw arts om de bevindingen te bespreken.

Появляется, если во время измерения была обнаружена возможность ФП. Это не диагноз, это всего лишь потенциальный признак мерцательной аритмии. Вам следует связаться со своим врачом, чтобы обсудить результаты.

Bir ölçüm sırasında AFib olasılığı tespit edilirse görünür. Bu bir tanı değil, yalnızca AFib için potansiyel bir bulgudur. Bulguları tartışmak için doktorunuza iletişime geçmelisiniz.

Aparece se tiver sido detetada a possibilidade de fibrilhação auricular (AFib) durante uma medição. Não se trata de um diagnóstico, apenas de uma potencial identificação de AFib. Deve contactar o seu médico para falar sobre este assunto.

Pojawia się, jeśli podczas pomiaru wykryto możliwość wystąpienia AFib. To nie jest diagnoza, to jedynie potencjalne odkrycie AFib. Należy skontaktować się z lekarzem w celu omówienia wyników.

Visas om en möjlighet för AFib upptäcktes under en mätning. Detta är inte en diagnos, det är bara ett potentiellt fynd för AFib. Du bör kontakta din läkare för att diskutera fynden.

تظهر في حالة اكتشاف احتمال الإصابة بالرجفان الأذيني خلال إجراء القياس. لا يُعد هذا الإجراء تشخيصًا، فما هو إلا اكتشاف محتمل لحدوث رجفان أذيني. ومن ثم، يجب عليك الاتصال بالطبيب لمناقشة النتائج.

Error messages or other problems? Refer to:



Messages d'erreur ou autres problèmes ? Voir :

Weitere Fehlermeldungen oder Probleme siehe:

Messaggi di errore o altri problemi? Fare riferimento a:

¿Hay mensajes de error u otros problemas? Consulte:

Foutmeldingen of andere problemen? Raadpleeg:

Сообщения об ошибках или другие неисправности? См.

Hata mesajları veya başka sorunlar mı var? Bkz:

Mensagens de erro ou outros problemas? Consulte:

Komunikaty o błędach lub inne problemy? Odnoś się do:

Felmeddelanden eller andra problem? Hänvisa till:

رسائل الخطأ أو المشكلات الأخرى؟ ارجع إلى:



Instruction Manual 1
📖 3.

*** The high blood pressure definition is based on the 2021 ESH/ESC Guidelines.**

* La définition de l'hypertension est basée sur les recommandations ESH/ESC 2021.

* Die Definition für Bluthochdruck basiert auf den 2021 ESH/ESC-Richtlinien.

* La definizione di alta pressione arteriosa si basa sulle linee guida 2021 di ESH/ESC.

* La definición de presión arterial alta se basa en las guías 2021 ESH/ESC.

* De definitie van hoge bloeddruk is gebaseerd op de ESH/ESC-richtlijnen uit 2021.

* Определение высокого артериального давления основано на Рекомендациях 2021 ESH/ESC.

* Yüksek tansiyon tanımı, 2021 ESH/ESC Kılavuzlarını temel alır.

* A definição de tensão arterial alta baseia-se nas Orientações de 2021 da ESH/ESC.

* Definicja wysokiego ciśnienia krwi opiera się na wytycznych ESH/ESC 2021.

* Definitionen av högt blodtryck är baserad på 2021 års ESH/ESC-riktlinjer.

*تعريف ضغط الدم المرتفع يستند إلى إرشادات الجمعية الأوروبية لفرط ضغط الدم (ESH)/الجمعية الأوروبية لطب القلب (ESC) لعام 2021.

**** An irregular heartbeat rhythm is defined as a rhythm that is 25 % less or 25 % more than the average rhythm detected while your monitor is measuring blood pressure.**

** Les pulsations cardiaques irrégulières sont des pulsations dont la fréquence est supérieure ou inférieure de 25 % par rapport à la moyenne détectée lorsque l'appareil mesure la pression artérielle.

** Unregelmäßiger Herzschlag ist definiert als ein Herzrhythmus, der 25 % unter oder 25 % über dem mittleren Herzrhythmus liegt, der während der Blutdruckmessung erkannt wird.

** Per battito cardiaco irregolare si intende la presenza di variazioni inferiori del 25% o superiori del 25% nel ritmo rispetto al ritmo medio rilevato dall'apparecchio durante la misurazione della pressione arteriosa.

** Un ritmo de latido cardíaco irregular se define como aquel ritmo que es el 25 % inferior o el 25 % superior al ritmo cardíaco medio detectado mientras el monitor mide la presión arterial.

** Onregelmatige hartslag is gedefinieerd als een hartritme dat meer dan 25% lager of 25% hoger is dan het gemiddelde hartritme tijdens het meten van de bloeddruk door de meter.

** нерегулярный ритм сердцебиения — это ритм, который на 25 % медленнее или на 25 % быстрее среднего ритма, определенного прибором при измерении артериального давления.

** Düzensiz kalp atışı ritmi, ölçüm cihazınız tansiyon ölçümünü yaparken saptanan ortalama ritme göre %25'ten az ya da %25'ten fazla sapma gösteren ritim olarak tanımlanır.

** Um ritmo de batimento cardíaco irregular é definido como um ritmo 25% inferior ou 25% superior ao ritmo médio detetado enquanto o medidor está a medir a tensão arterial.

** Nieregularny rytm bicia serca definiuje się jako rytm o 25% mniejszy lub o 25% większy od średniego rytmu wykrytego podczas pomiaru ciśnienia krwi przez monitor.

** En oregelbunden hjärtrytm definieras som en rytm som är 25 % mindre eller 25 % mer än den genomsnittliga rytmen som upptäcks när din monitor mäter blodtrycket.

** اضطراب ضربات القلب هو إيقاع يقل بنسبة ٢٥٪، أو يزيد بنسبة ٢٥٪، عن الإيقاع المتوسط، والذي يتم اكتشافه في أثناء قياس الجهاز لضغط الدم.

*** The body movement function is disabled when a possibility of AFib or irregular heartbeat is detected during a measurement.

*** La fonction de détection des mouvements du corps est désactivée lorsqu'une possibilité d'AFib ou de pulsations cardiaques irrégulières est détectée durant une mesure.

*** Die Bewegungserkennung wird deaktiviert, wenn bei einer Messung ein mögliches AFib oder unregelmäßiger Herzschlag erkannt wird.

*** La funzione di rilevamento del movimento del corpo viene disattivata qualora vengano rilevati una potenziale AFib o un battito cardiaco irregolare durante una misurazione.

*** La función de movimiento corporal se inhabilita cuando se detecta la posibilidad de fibrilación auricular o latido cardiaco irregular durante una medición.

*** De lichaamsbewegingsfunctie wordt uitgeschakeld wanneer de mogelijkheid van AFib of een onregelmatige hartslag wordt gedetecteerd tijdens een meting.

*** Если при измерении в режиме AFib определяется вероятность AFib или нерегулярного сердцебиения, функция обнаружения движения тела отключается.

*** AFib modunda ölçüm sırasında AFib olasılığı veya düzensiz kalp atışı tespit edildiğinde vücut hareketi işlevi devre dışı bırakılır.

*** A função de movimento do corpo é desativada quando a possibilidade de fibrilhação auricular ou batimento cardiaco irregular for detetada durante uma medição.

*** Funkcja ruchu ciała jest wyłączona, jeśli podczas pomiaru wykryta zostanie możliwość wystąpienia AFib lub nieregularnego bicia serca.

*** Kroppsrörelsefunktioner är inaktiverad när en risk för AFib eller oregelbundet hjärtslag detekteras under en mätning.

*** يتم تعطيل وظيفة حركة الجسم عندما يتم اكتشاف احتمال الإصابة بالرجفان الأذيني، أو اضطرابات ضربات القلب أثناء القياس.

Comparison Display (PRIOR Reading)

FR Affichage de comparaison (mesure précédente)

DE Vergleichsanzeige (vorheriger Messwert)

IT Visualizzazione comparativa (lettura precedente)

ES Visualización de comparación (lectura previa)

NL Vergelijkingswaergave (eerdere meting)

RU Сравнительный дисплей (предварительное показание)

TR Karşılaştırma Ekranı (Ön Okuma)

PT Visualização de comparação (leitura anterior)

PL Wyświetlacz porównawczy (wcześniejszy odczyt)

SV Jämförelsevisning (före läsning)

AR عرض المقارنة (قبل القراءة)

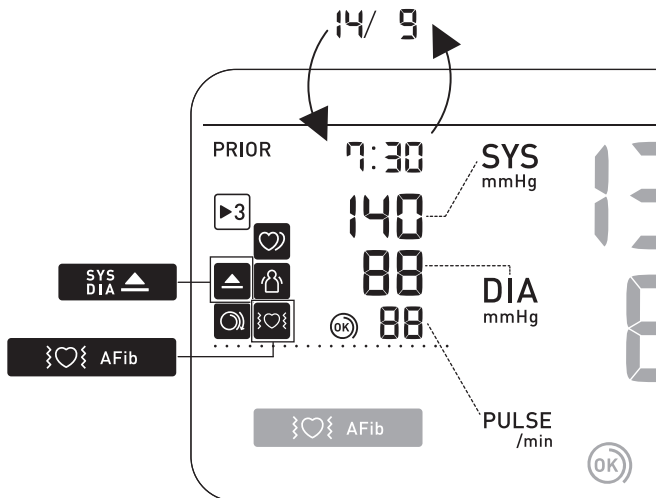

- FR** Utilisation des fonctions de mémoire
- DE** Verwendung der Speicherfunktionen
- IT** Uso delle funzioni di memoria
- ES** Uso de las funciones de memoria
- NL** Geheugenfuncties gebruiken
- RU** Использование функций памяти
- TR** Hafıza Fonksiyonunun Kullanılması
- PT** Utilização das funções de memória
- PL** Korzystanie z funkcji pamięci
- SV** Använda minnesfunktioner
- AR** استخدام وظائف الذاكرة

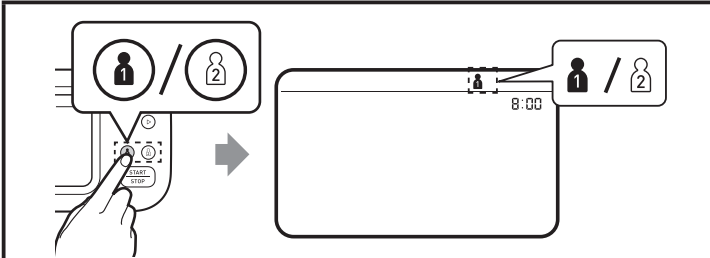

Before using memory functions, select your user ID.

Avant d'utiliser les fonctions de mémoire, sélectionner votre ID Utilisateur.

Wählen Sie vor dem Verwenden der Speicherfunktionen Ihre Benutzer-ID aus.

Prima di utilizzare le funzioni di memoria selezionare il proprio ID utente.

Antes de usar las funciones de memoria, seleccione su ID de usuario.

Selecteer uw gebruikers-ID voordat u geheugenfuncties gebruikt.

Перед использованием функций памяти выберите идентификатор пользователя.

Hafıza fonksiyonunu kullanmadan önce kullanıcı kimliğinizi seçin.

Antes de utilizar as funções de memória, selecione a identificação de utilizador.

Przed użyciem funkcji pamięci wybierz swój identyfikator użytkownika.

Innan du använder minnesfunktioner, välj ditt användar-ID.

قبل استخدام وظائف الذاكرة، حدد معرف المستخدم الخاص بك.



Readings Stored in Memory

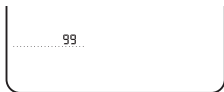
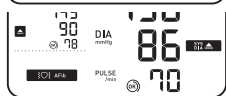
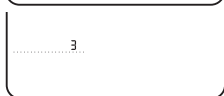
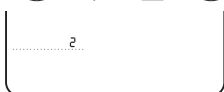
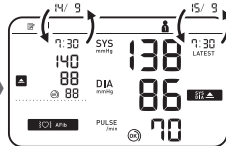
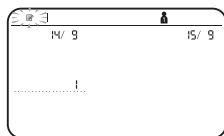
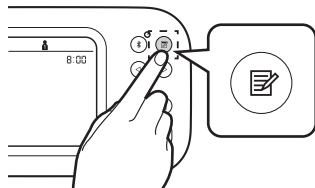

FR Mesures stockées en mémoire

DE Gespeicherte Messungen

IT Risultati conservati in memoria

ES Lecturas guardadas en la memoria

NL Meetwaarden opgeslagen in het geheugen

RU Сохранение показаний в памяти

TR Hafızada Saklanan Ölçüm Değerleri

PT Leituras guardadas na memória

PL Odczyty zapisane w pamięci

SV Avläsningar lagrade i minnet

AR تم تخزين القراءات في الذاكرة

Stores up to 100 readings.

Mémorise jusqu'à 100 mesures.

Es werden bis zu 100 Messwerte gespeichert.

Conserva fino a 100 risultati.

Almacena hasta 100 lecturas.

Slaat tot maximaal 100 metingen op.

Сохраняется до 100 показаний.

100 adede kadar ölçüm değeri saklar.

Guarda até 100 leituras.

Przechowuje do 100 odczytów.

Lagrar upp till 100 avläsningar.

تقوم بتخزين ما يصل إلى 100 قراءة.



Individual TruRead Readings in Memory

FR

Mesures TruRead individuelles en mémoire

DE

Individuelle TruRead-Messwerte im Speicher

IT

Letture TruRead individuali in memoria

ES

Lecturas individuales de TruRead en la memoria

NL

Individuele TruRead-metingen in het geheugen

RU

Индивидуальные показания TruRead в памяти

TR

Bellekteki Bireysel TruRead Okumaları

PT

Leituras TruRead individuais na memória

PL

Indywidualne odczyty TruRead w pamięci

SV

Individuella TruRead-avläsningar i minnet

AR

قراءات TruRead الفردية في الذاكرة

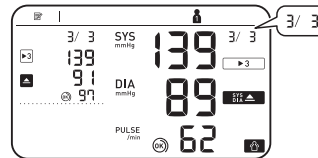
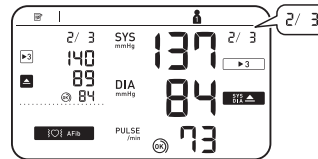
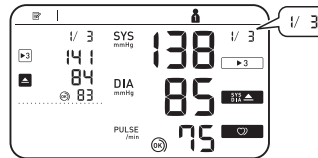
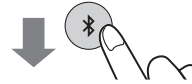
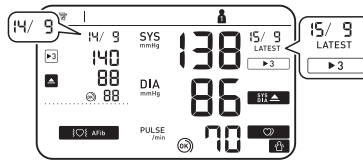

While viewing the reading taken in TruRead mode, press \times to view the individual readings. Individual TruRead readings will appear with \blacktriangleright 3 symbol on the left for the past, and on the right for the latest readings.

Tout en affichant une mesure prise en mode TruRead, appuyez sur \times pour afficher les mesures individuelles. Les mesures TruRead individuelles apparaîtront avec le symbole \blacktriangleright 3 à gauche pour les mesures passées et à droite pour les mesures les plus récentes.

Während Sie den im TruRead-Modus erfassten Messwert anzeigen, drücken Sie \times , um die einzelnen Messwerte anzuzeigen. Einzelne TruRead-Messwerte werden mit dem \blacktriangleright 3-Symbol links für die vergangenen und rechts für die neuesten Messwerte angezeigt.

Durante la visualizzazione della lettura effettuata in modalità TruRead, premere \times per visualizzare le singole letture. Le letture individuali TruRead appariranno con il simbolo \blacktriangleright 3 a sinistra per le letture passate e a destra per le ultime letture.

Mientras visualiza la lectura tomada en el modo TruRead, presione \times para ver las lecturas individuales. Las lecturas individuales de TruRead aparecerán con el símbolo \blacktriangleright 3 a la izquierda para las lecturas pasadas y a la derecha para las últimas lecturas.

Terwijl u de meting in de TruRead-modus bekijkt, drukt u op \times om de afzonderlijke metingen te bekijken. Individuele TruRead-metingen verschijnen met het \blacktriangleright 3-symbool aan de linkerkant voor de afgelopen en aan de rechterkant voor de laatste metingen.

При просмотре показаний, снятых в режиме TruRead, нажмите \times , чтобы просмотреть отдельные показания. Отдельные показания TruRead будут отображаться с символом \blacktriangleright 3 слева для прошлых показаний и справа для последних показаний.

TruRead modunda alinan okumayı görüntülerken, bireysel okumaları görüntülemek için \times tuşuna basın. Bireysel TruRead okumaları, geçmiş için solda, en son okumalar için ise sağda \blacktriangleright 3 sembolüyle görünecektir.

Ao visualizar a leitura efetuada no modo TruRead, prima \times para visualizar as leituras individuais. As leituras individuais no modo TruRead aparecerão com o símbolo \blacktriangleright 3 à esquerda para as leituras anteriores e à direita para as leituras mais recentes.

Przeglądając odczyty wykonane w trybie TruRead, naciśnij \times , aby wyświetlić poszczególne odczyty. Poszczególne odczyty TruRead będą wyświetlane z symbolem \blacktriangleright 3 po lewej stronie dla poprzednich i po prawej stronie dla najnowszych odczytów.

Medan du tittar på avläsningen som tagits i TruRead-läge, tryck på \times för att se de individuella avläsningarna. Individuella TruRead-avläsningar kommer att visas med \blacktriangleright 3-symbolen till vänster för det förflutna och till höger för de senaste avläsningarna.

أثناء عرض القراءة المأخوذة في وضع TruRead، اضغط \times لعرض القراءات الفردية. سوف تظهر قراءات TruRead الفردية مع وجود الرمز \blacktriangleright 3 إلى اليسار بالنسبة للقراءات القديمة، وإلى اليمين بالنسبة لأحدث القراءات.

 **AVG Morning/Evening**
 **AVG Weekly Averages**

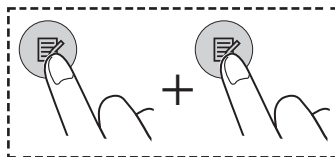

FR

Moyennes hebdomadaires matin/soir

DE

Wöchentliche Morgen-/Abendmittelwerte

IT

Media settimanale mattutina e serale

ES

Valor promedio semanal de mañana y noche

NL

Weekgemiddelden van ochtend- en avondwaarden

RU

Утренние/вечерние средние значения за неделю

TR

Sabah/Akşam Haftalık Ortalamaları

PT

Médias semanais da manhã/noite

PL

Średnie tygodniowe rano/wieczorem

SV

Veckomedelvärden för morgon/kväll

AR

المعدلات الأسبوعية الصباحية/المسائية

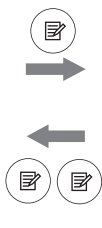
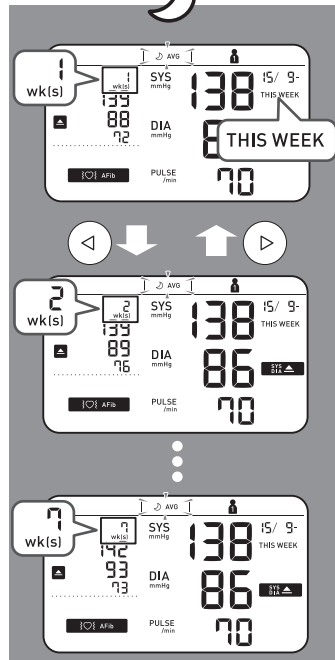
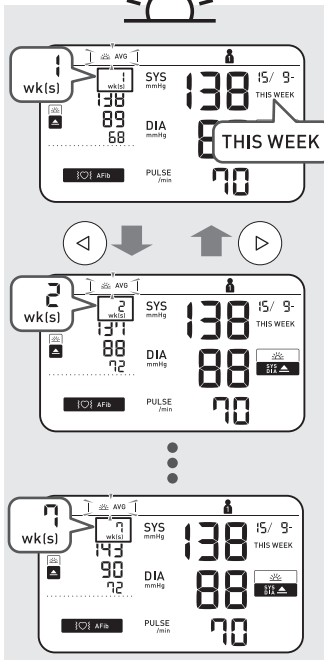

2 wks. ago

7 wks. ago



Appears if "SYS" is 135 mmHg or above and/or "DIA" is 85 mmHg or above in the morning weekly average.

S'affiche si « SYS » est égale ou supérieure à 135 mmHg et/ou « DIA » égale ou supérieure à 85 mmHg dans la moyenne hebdomadaire du matin.

Wird angezeigt, wenn im wöchentlichen Morgenmittelwert „SYS“ 135 mmHg oder mehr und/oder „DIA“ 85 mmHg oder mehr beträgt.

Viene visualizzato se la pressione sistolica "SYS" è pari o superiore a 135 mmHg e/o la pressione diastolica "DIA" è pari o superiore a 85 mmHg nella media mattutina settimanale.

Aparece si "SYS" es 135 mmHg o superior y/o "DIA" es 85 mmHg o superior en el promedio semanal de mañana.

Verschijnt als "SYS" 135 mmHg of hoger is en/of "DIA" 85 mmHg of hoger is in het ochtendweekgemiddelde.

Отображается, если средние утренние значения за неделю «SYS» — 135 мм рт. ст. и выше и/или «DIA» — 85 мм рт. ст. и выше.

Sabah haftalık ortalamasında "SYS" 135 mmHg ya da üstünde olduğunda ve/veya "DIA" 85 mmHg ya da üstünde olduğunda görünür.

Aparece se o valor de "SYS" for de 135 mmHg ou superior e/ou o valor de "DIA" for de 85 mmHg ou superior na média semanal da manhã.

Pojawia się, jeśli „SYS” wynosi 135 mmHg lub więcej i/lub „DIA” wynosi 85 mmHg lub więcej w porannej średniej tygodniowej.

Visas om "SYS" är 135 mmHg eller högre och/eller "DIA" är 85 mmHg eller högre på morgonens veckomedelvärde.

تظهر إذا كان «الضغط الانقباضي» يبلغ ١٣٥ ملليمترًا زئبقيًا أو أكثر و/أو «الضغط الانبساطي» ٨٥ ملليمترًا زئبقيًا أو أكثر في المعدل الأسبوعي الصباحي.

To know how to calculate weekly averages, refer to section 10 of the Instruction Manual 1.

Pour savoir comment calculer les moyennes hebdomadaires, se reporter à la section 10 du Mode d'emploi 1.

Wie die wöchentlichen Mittelwerte berechnet werden, ist in Abschnitt 10 der Gebrauchsanweisung 1 beschrieben.

Per sapere come calcolare le medie settimanali, consultare la sezione 10 del manuale di istruzioni 1.

Para saber cómo calcular mediciones semanales, consulte la sección 10 del manual de instrucciones 1.

Zie paragraaf 10 van de gebruiksaanwijzing 1 voor aanwijzingen hoe u het wekelijkse gemiddelde kunt berekenen.

О том, как рассчитываются средние значения за неделю, см. раздел 10 этого руководства по эксплуатации 1.

Haftalık ortalamaların nasıl hesaplanacağını öğrenmek için, Kullanım Kılavuzu 1'de bölüm 10'a bakın.

Para saber como calcular médias semanais, consulte a secção 10 do Manual de instruções 1.

Aby dowiedzieć się, jak obliczyć średnie tygodniowe, zapoznaj się z sekcją 10 Instrukcji obsługi 1.

För att veta hur man beräknar veckomedelvärden, se avsnitt 10 i bruksanvisningen 1.

لمعرفة كيفية حساب المعدلات الأسبوعية، ارجع إلى القسم ١٠ من دليل الإرشادات ١.



AVG

Average of the Latest 2 or 3 Readings Taken within a 10 Minute Span

FR

Moyenne des 2 ou 3 dernières mesures prises en l'espace de 10 minutes

DE

Mittelwert der letzten 2 oder 3 Messwerte, die in einem 10-Minuten-Zeitraum erfasst wurden

IT

Media degli ultimi 2 o 3 risultati ottenuti nell'arco di 10 minuti

ES

Promedio de las 2 o 3 últimas lecturas realizadas en un intervalo de 10 minutos

NL

Gemiddelde van de laatste 2 of 3 metingen uitgevoerd binnen een tijdsperiode van 10 minuten

RU

Среднее значение последних 2-х или 3-х показаний, полученных в течение 10 минут

TR

10 Dakika Aralıkta Alınan Son 2 veya 3 Ölçüm Değerinin Ortalaması

PT

Média das últimas 2 ou 3 leituras efetuadas num intervalo de 10 minutos

PL

Średnia z ostatnich 2 lub 3 odczytów wykonanych w ciągu 10 minut

SV

Genomsnitt av de senaste 2 eller 3 avläsningarna som tagits inom ett intervall på 10 minuter

AR

معدل آخر قراءتين أو آخر 3 قراءات مسجلة خلال مدة زمنية تبلغ ١٠ دقائق

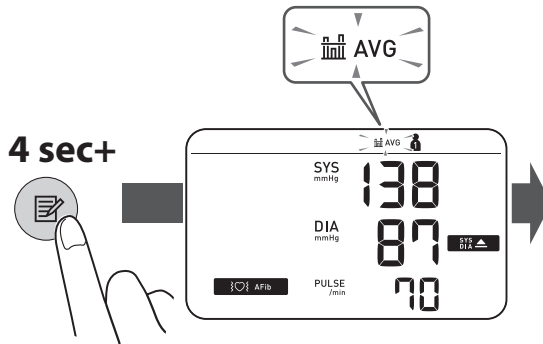



Deleting All Readings for 1 User

FR

Suppression de toutes les mesures pour 1 utilisateur

DE

Löschen aller Messwerte für 1 Benutzer

IT

Eliminazione di tutti i risultati relativi a 1 utente

ES

Eliminación de todas las lecturas de un usuario

NL

Alle meetresultaten voor 1 gebruiker wissen

RU

Удаление всех показаний одного пользователя

TR

1 kullanıcı için Tüm Ölçüm Değerlerini Silme

PT

Eliminação de todas as leituras de 1 utilizador

PL

Usuwanie wszystkich odczytów dla 1 użytkownika

SV

Ta bort alla avläsningar för 1 användare

AR

مسح جميع القراءات الخاصة بمستخدم واحد

1

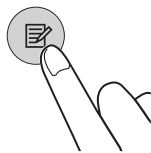

2

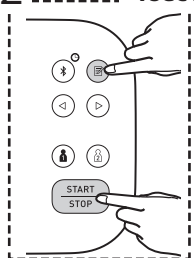

3

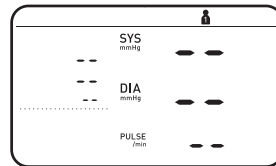
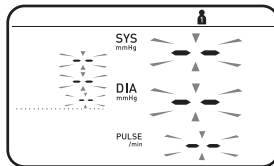
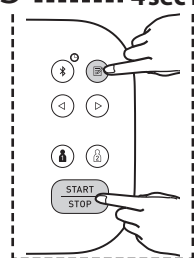

FR

Désactivation/activation de
Bluetooth

DE

Deaktivieren/Aktivieren der
Bluetooth-Funktion

IT

Disattivazione/attivazione
della funzione Bluetooth

ES

Activar o desactivar el
Bluetooth

NL

Bluetooth uitschakelen/
inschakelen

RU

Выключение/включение
Bluetooth

TR

Bluetooth'u Devre Dışı
Bırakma/Etkinleştirme

PT

Desativação/ativação do
Bluetooth

PL

Wyłączenie/włączenie
Bluetootha

SV

Inaktivera/aktivera
Bluetooth

AR

Bluetooth تعطيل/تمكين ميزة

10 sec+

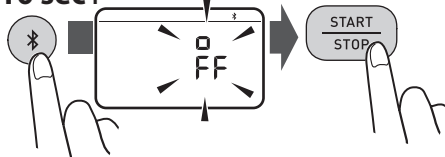

3 sec+

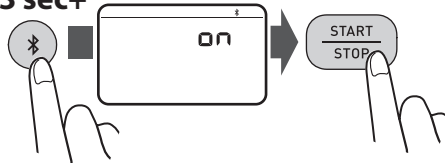



Bluetooth is enabled by default.  off appears while Bluetooth is disabled.

Bluetooth est activé par défaut.

 off s'affiche quand Bluetooth est désactivé.

Die Bluetooth-Funktion ist standardmäßig aktiviert.  off erscheint, wenn Bluetooth deaktiviert ist.

La funzione Bluetooth è attiva per impostazione predefinita.  off appare quando il Bluetooth è disattivato.

El Bluetooth está activado por defecto.  off aparece mientras el Bluetooth está desactivado.

Bluetooth is standaard ingeschakeld.  off verschijnt terwijl Bluetooth is uitgeschakeld.

Bluetooth включен по умолчанию.  off появляется, когда Bluetooth отключен.

Bluetooth varsayılan olarak etkindir.  off, Bluetooth devre dışı bırakıldığında görünür.

O Bluetooth está ativado por predefinição.  off aparece quando o Bluetooth está desativado.

Bluetooth jest domyślnie włączony.  off pojawia się, gdy funkcja Bluetooth jest wyłączona.

Bluetooth är aktiverat som standard.  off visas när Bluetooth är inaktiverat.

يتم تمكين خاصية Bluetooth بشكل افتراضي.  off يظهر عند تعطيل ميزة Bluetooth.

14 Restoring to the Default Settings

FR Réinitialisation aux réglages par défaut

DE Wiederherstellen der Standardeinstellungen

IT Ripristino delle impostazioni predefinite

ES Restablecimiento a los ajustes de fábrica

NL De standaardinstellingen herstellen

RU Восстановление настроек по умолчанию

TR Varsayılan Ayarları Geri Yükleme

PT Restauração das predefinições

PL Przywracanie ustawień domyślnych

SV Återställer till standardinställningarna

AR استعادة الإعدادات الافتراضية

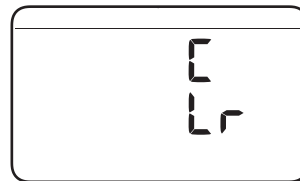
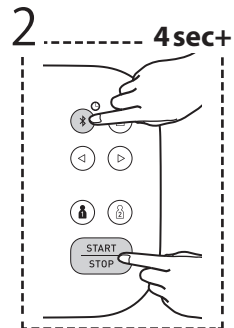
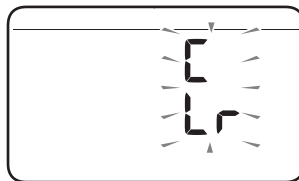
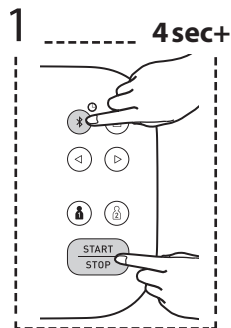

FR	Accessoires médicaux en option
DE	Medizinisches optionales Zubehör
IT	Accessori medicali opzionali
ES	Accesorios médicos opcionales
NL	Optionele medische accessoires
RU	Дополнительные принадлежности
TR	Opsiyonel Tıbbi Aksesuarlar
PT	Acessórios médicos opcionais
PL	Opcjonalne akcesoria medyczne
SV	Medicinska tillbehör som tillval
AR	الملحقات الطبية الاختيارية



Arm Cuff
(HEM-FL31)
22 - 42 cm

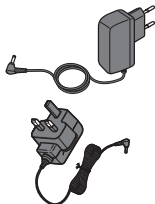

AC Adapter
(HHP-CM01)

(HHP-BFH01)

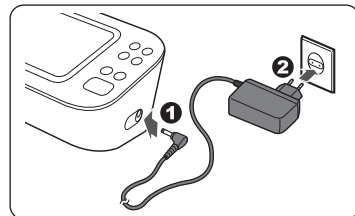

Do not throw the air plug away. The air plug can be applicable to the optional cuff.

Ne pas jeter la prise de gonflage. La prise de gonflage peut être utilisée pour le brassard en option.

Entsorgen Sie den Luftschlauchstecker nicht. Der Luftschlauchstecker wird für die optionale Manschette verwendet.

Non gettare via l'attacco del tubo dell'aria. L'attacco del tubo dell'aria può essere applicato al bracciale opzionale.

No tire el conector para tubo de aire. El conector para tubo de aire puede ser utilizado con el manguito opcional.

Gooi de plug van de luchtslang niet weg. De plug van de luchtslang kan worden gebruikt op de optionele manchet.

Не выбрасывайте воздушный штекер. Он может подойти к дополнительной манжете.

Hava tipasını atmayın. Hava tipası isteğe bağlı koluğa uygulanabilir.

Não deite fora a ficha de ar. A ficha de ar pode ser aplicável à braçadeira opcional.

Nie wyrzucaj wtyczki powietrza. Wtyczkę powietrzną można zastosować w opcjonalnym mankiecie.

Släng inte luftpluggen. Luftpluggen kan appliceras på den valfria manschettten.

لا تتخلص من سدادة الهواء. يمكن استعمال سدادة الهواء مع الشريط المضغط الاختياري.

 Manufacturer Fabricant Hersteller Produttore	Fabricante Fabrikant Производитель Üretici	Fabricante Producent Tillverkare الشركة المصنعة	OMRON HEALTHCARE Co., Ltd. 53, Kunotsubo, Terado-cho, Muko, KYOTO, 617-0002 JAPAN شركة امرون هيلث كير المحدودة 53, كونوتسوبو, ترادو - شوموكو, كايوتو اليابان 617-0002
<div style="border: 1px solid black; padding: 2px; display: inline-block;">EC</div> <div style="border: 1px solid black; padding: 2px; display: inline-block;">REP</div> EU-representative Mandataire dans l'UE EU-Repräsentant	Rappresentante per l'UE Representante en la UE Vertegenwoordiging in de EU Представитель в ЕС AB temsilçisi	Representante na UE Przedstawiciel UE EU-representant جهة التمثيل بالاتحاد الأوروبي	OMRON HEALTHCARE EUROPE B.V. Wegalaan 73, 2132 JD Hoofddorp, THE NETHERLANDS www.omron-healthcare.com
Importer in EU Importateur dans l'UE Importeur in der EU Importatore per l'UE	Importador en la UE Importeur in de EU Импортёр в ЕС AB'de İthalatçı	Importador na UE Importer w UE Importör i EU المستورد في الاتحاد الأوروبي	
Production facility Site de production Produktionsstätte Stabilimento di produzione	Planta de producción Productiefaciliteit Производственное подразделение Üretim Tesisi	Instalações de produção Zakład produkcyjny Produktionsanläggning منشأة التصنيع	OMRON HEALTHCARE MANUFACTURING VIETNAM CO., LTD. No.28 VSIP II, Street 2, Vietnam-Singapore Industrial Park II, Binh Duong Industry-Services-Urban Complex, Hoa Phu Ward, Thu Dau Mot City, Binh Duong Province, Vietnam
Subsidiaries Succursales Niederlassungen Consociate Empresas filiales	Dochterondernemingen Филиалы Yan Kuruluşlar Sucursais Spółki zależne Dotterbolag الشركة التابعة	Importer in the United Kingdom and UK responsible person	OMRON HEALTHCARE UK LTD. Opal Drive, Fox Milne, Milton Keynes, MK15 0DG, UK www.omron-healthcare.com/distributors
			OMRON MEDIZINTECHNIK HANDELSGESELLSCHAFT mbH www.omron-healthcare.com/distributors OMRON SANTÉ FRANCE SAS www.omron-healthcare.com/distributors

Made in Vietnam / Fabriqué au Vietnam / Hergestellt in Vietnam / Prodotto in Vietnam / Fabricado en Vietnam / Geproduceerd in Vietnam / Сделано во Вьетнаме / Vietnam'da Üretilmiştir / Fabricado no Vietnam / Wyprodukowane w Wietnamie / Tillverkad i Vietnam / صنع في فيتنام

Issue Date / Date de publication / Ausgabedatum / Data di pubblicazione / Fecha de publicación / Uitgiftedatum / Дата выпуска / Teslim Tarihi / Data de edição / Data publikacji / Utgivningsdatum / تاريخ الإصدار / 2023-12-15

<https://www.omron-healthcare.com/>