

X7 Smart AFib (HEM-7380T1-EOSL)

اكس 7 سمارت أفيب

Automatic Upper Arm Blood Pressure Monitor

Tensiomètre automatique brassard
 Automatisches Oberarm-Blutdruckmessgerät
 Misuratore automatico di pressione arteriosa da braccio
 Monitor de presión arterial automático de brazo
 Automatische bovenarmbloeddrukmeter
 Otomatik Üst Kol Kan Basıncı Ölçüm Cihazı
 Medidor de tensão arterial automático de braço
 Automacyjny ciśnieniomierz naramienny
 Automatisk blodtrycksmätare för överarmen
 جهاز قياس ضغط الدم الألي القابل للتثبيت بأعلى الذراع

Instruction Manual 1: Safety and Other Information

Mode d'emploi 1 : Sécurité et autres informations
 Gebrauchsanweisung 1: Sicherheitshinweise und andere Informationen
 Manuale di istruzioni 1: Sicurezza e altre informazioni
 Manual de instrucciones 1: Seguridad y otra información
 Gebruiksaanwijzing 1: Veiligheid en andere informatie
 Kullanım kılavuzu 1: Güvenlik bilgileri ve diğer bilgiler.
 Manual de Instruções 1: Segurança e outras informações
 Instrukcja obsługi 1: bezpieczeństwo i inne informacje
 Bruksanvisning 1: Säkerhet och annan information

دليل الإرشادات 1: الأمان ومعلومات أخرى

All for Healthcare

 Intelli
sense AFib

UK
CA
0086

CE 0197

EN
FR
DE
IT
ES
NL
TR
PT
PL
SV
AR
Symbols

Symboles / Symbole / Simboli / Símbolos /
 Symbolen / Semboller / Simbolos / Symbole /
 Symboler / الرموز

Overview

FR Présentation générale
DE Überblick
IT Presentazione del prodotto
ES Descripción general
NL Overzicht

TR Genel Bakış
PT Descrição geral
PL Przegląd
SV Översikt
AR نظرة عامة

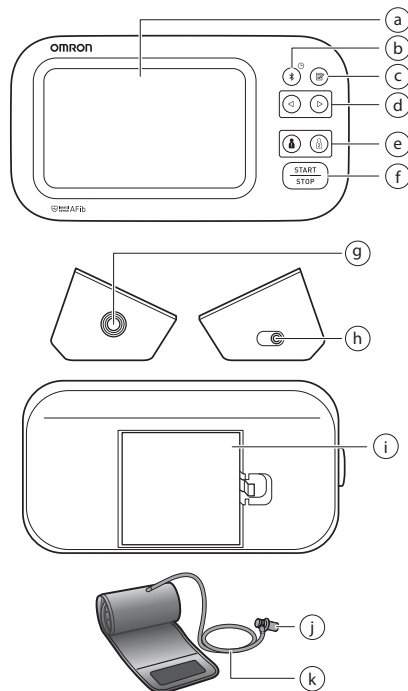

a	Display Affichage Display Display	Ekran Pantalla Visor Scherm	Bildschirm التشاشة Wyświetlacz
b	[Connection] button (Date/Time) Bouton [Connexion] (Date/Heure) Verbindungstaste (Datum/Uhrzeit) Pulsante [Connessione] (Data/Ora) Botón [Conexión] (Fecha/Hora) Knop [Verbinding] (Datum/tijd) [Bağlantı] düğmesi (Tarih/Saat) Botão de [Ligação] (Data/Hora) Przycisk [Połączenie] (Data/godzina) (Anslutning)-knapp, (datum/tid) الزر [الاتصال] (التاريخ/الوقت)		
c	[Memory] button Bouton [Mémoire] Taste [Speicher] Pulsante [Memoria] Botón [Memoria] Knop [Geheugen]	[Hafıza] düğmesi Botão [Memória] Przycisk [Pamięć] [Memoria] [Memoria]	الزر [الذاكرة]
d	[Forward]/[Backward] buttons Boutons [Avant]/[Arrière] Vor-/Zurück-Tasten Pulsanti [Avanti]/[Indietro] Botones [Siguiente]/[Atrás] Knoppen [Vooruit]/[Terug] [İleri]/[Geri] düğmeleri Botões [Avançar]/[Retraceder] Przyciski [Dalej]/[Wstecz] [Framåt]/[Bakåt]-knappar الزران [التقدم/الرجوع]		

e	<p>[User ID 1]/[User ID 2] buttons Boutons [ID Utilisateur 1]/[ID Utilisateur 2] Tasten für Benutzer-ID 1/2 Pulsanti [ID utente 1]/[ID utente 2] Botones [ID de usuario 1]/[ID de usuario 2] Knoppen [Gebruikers-ID 1]/[Gebruikers-ID 2] [Kullanıcı Kimliği 1]/[Kullanıcı Kimliği 2] düğmeleri Botões [ID de utilizador 1]/[ID de utilizador 2] Przyciski [Użytkownik 1]/[Użytkownik 2] [Användar-ID 1]/[Användar-ID 2]-knapp الزرّان [هوية المستخدم 1/هوية المستخدم 2]</p>
f	<p>[START/STOP] button [START/STOP] düğmesi Bouton [START/STOP] Botão [START/STOP] [START/STOP]-Taste Przycisk [START/STOP] Pulsante [START/STOP] [START/STOP]-knapp Botón [START/STOP] [START/STOP] الزرّ Knop [START/STOP]</p>
g	<p>Air jack Hava jakı Prise à air Tomada de ar Luftschauchbuchse Przyłącze powietrza Presa per il tubo dell'aria Luftingång Toma de aire مقبس خرطوم الهواء Luchtslangaansluiting</p>
h	<p>AC adapter jack (for optional AC adapter) Prise pour l'adaptateur secteur (pour adaptateur secteur en option) Netzteilanschluss (für das optionale Netzteil) Presa per l'alimentatore CA (per l'alimentatore CA opzionale) Toma del adaptador de CA (para el adaptador de CA opcional) Netadapteraansluiting (voor de optionele netadapter) AC adaptörü jakı (isteğe bağlı AC adaptörü için) Tomada de adaptador de CA (para adaptador de CA opcional) Gniazdo zasilacza (do podłączania opcjonalnego zasilacza) Nätdapterjack (för tillvalet nätdapter) مقبس مهايئ التيار المتردد (لمهايئ التيار المتردد الاختياري)</p>
i	<p>Battery compartment Pil bölmesi Compartiment des piles Compartimento das pilhas Batteriefach Komora baterii Vano batterie Batterifack Compartimento de las pilas حجرة البطاريات Batterijvak</p>

j	<p>Air plug Prise de gonflage Luftschauchstecker Attacco del tubo dell'aria Conector para tubo de aire Plug van de luchtslang</p>	<p>Hava tipası Ficha de ar Wtyczka przewodu powietrza Luftkontakt قابس خرطوم الهواء</p>
k	<p>Air tube Tuyau à air Luftschauch Tubo dell'aria Tubo de aire Luchtslang</p>	<p>Hava borusu Tubo de ar Przewód powietrza Luftslang خرطوم الهواء</p>

1. Giriş

OMRON Otomatik Üst Koldan Ölçer Tansiyon Cihazının satın aldığınız için teşekkür ederiz. Bu tansiyon ölçüm cihazı, oslometrik kan basıncı ölçüm metodu ile çalışır. Yani, bu ölçüm cihazı kol atardamarlarımızdaki kan hareketini algılar ve bu hareketleri dijital bir veriye dönüştürür.

1.1 Güvenlik Talimatları

Bu kullanım kılavuzu, OMRON Otomatik Üst Koldan Ölçer Tansiyon Ölçüm Cihazıyla ilgili önemli bilgileri içermektedir. Bu cihazın düzgün ve güvenli kullanıldığından emin olmak için, tüm bu talimatları OKUYUP ANLAYINIZ. **Bu talimatları anlamıyorsanız veya sorularınız varsa, ölçüm cihazını kullanmaya çalışmadan önce OMRON satış noktası ya da distribütörüyle irtibata geçin. Kan basıncınız hakkında tıbbi bilgileri almak için DOKTORUNUZA BAŞVURUN.**

1.2 Kullanım Amacı

Beyan Edilen Amaç

Bu dijital cihaz, yetişkin hastaların tansiyon ve nabız değerlerini ölçmek için kullanılır. Cihaz, Atrial Fibrilasyonu (AFib) işaret eden düzensiz nabız tespit edebilir. Cihazın AFib tanısı koymak için tasarlanmadığına dikkat edin. AFib tanısı yalnızca bir doktor tarafından Elektrokardiyogram (EKG) ile onaylanabilir. AFib sembolü görünürse doktorunuza danışın.

Hedeflenen Hastalar

Yetişkin hasta popülasyonu

Hedeflenen Kullanıcılar

Bu kullanım kılavuzunu anlayabilecek yetişkin popülasyon.

Klinik Fayda

Hastanın kan basıncı, ev ortamında basitçe ve invazif olmayan yöntemle ölçülebilir ve kan basıncı ölçümünden elde edilen nabız dalgasından AFib olasılığı tespit edilecek kullanıcıya bilgi verilir.

Kullanım Tipi

Bu ölçüm cihazı birden fazla hastada çok kullanımlık olarak tasarlanmıştır.

Sınırlama

Hastanın kol çevresi 22-42 cm aralığında olmalıdır.

Endikasyon

Bu cihaz sağlıklı bireyler, hipertansiyon hastaları ve sağlıklı bilincine sahip kişiler tarafından genel ev ortamında ve aşağıda belirtilen amaçlarla kullanılır.

- Kan basıncını ve nabız sayısını ölçmek
- AFib olasılığını değerlendirmek

1.3 Satın Alım ve İnceleme

Ölçüm cihazını ve diğer aksesuarları ambalajından çıkarın ve bunların hasarlı olup olmadığını inceleyin. Bu ölçüm cihazı veya diğer herhangi bir aksesuar hasarlıysa, KULLANMAYIN ve OMRON satış noktasına ya da distribütörünüze danışın.

2. Önemli Güvenlik Bilgileri

Cihazı kullanmadan önce bu kullanım kılavuzundaki Önemli Güvenlik Bilgileri kısmını okuyun. Güvenliğiniz için bu kullanım kılavuzuna dikkatle uyun.

Daha sonra başvurabileceğiniz için saklayın. **Kan basıncınız hakkında tıbbi bilgileri almak için doktorunuza danışın.**

2.1 Kontrendikasyonlar

- Bu ölçüm cihazını, yaralı bir kol ya da tıbbi tedavi gören bir kol üzerinde KULLANMAYIN.
- İntravenöz damlatma ya da kan transfüzyonu sırasında kolları kolunuza TAKMAYIN.
- Bu ölçüm cihazını bebeklerde, yeni yürümeye başlayan bebeklerde, çocuklarda ve kendini ifade edemeyen kişilerde KULLANMAYIN.

2.2 Yan Etkiler

- Gereken daha sık ölçüm yapılması, kan akışına müdahale edilmesine bağlı olarak morarmaya neden olabilir.
- Gerektiğinden daha yüksek bir basınca şişirmek, kol üzerinde kolların uygulandığı yerde morarmaya neden olabilir. NOT: Daha fazla bilgi için kullanım kılavuzu 2'deki 10. bölümde yer alan "Sistolik basıncınız 210 mmHg'den yüksek olduğunda" kısmına bakın.
- Ciltte tahriş veya rahatsızlık yaşarsanız bu ölçüm cihazını kullanmayı bırakın ve hekiminize başvurun.

2.3 ⚠ Uyarı

Ölenmediğinde ölüme ya da ciddi yaralanmaya neden olabilecek potansiyel bir tehlike durumunu belirtir.

- Bu kan basıncı ölçüm cihazından elde edilen değerlere göre tedavi düzenlenmesi (kullandığınız herhangi bir ilaç veya tedaviyi değiştirmek dahil) YAPMAYIN. Hekiminizin belirttiği şekilde ilaçları alın. Yüksek kan basıncını ve kalple ilgili rahatsızlıkları teşhis edip tedavi uygulama yetkinliğine YALNIZCA doktorlar sahiptir.
- HİÇBİR ZAMAN kendi değerlerinize dayanarak kendinize teşhis koymayın veya tedavi uygulamayın. DAİMA doktorunuza danışın.
- Olası AFib taraması özelliği YALNIZCA AFib olasılığını değerlendirir. Başka bir kardiyak aritmi veya kalp krizi olasılığı gibi yaşamı tehdit edebilecek diğer aritmileri veya hastalıkları tespit ETMEZ.
- Herhangi bir belirti yaşarsanız veya endişeleriniz varsa doktorunuza danışın.
- Bu ölçüm cihazından aldığınız sonuçlara dayanarak düzenli kontrollerinizi veya doktor ziyaretlerinizi ERTELEMİYİN/BIRAKMAYIN.
- Olası AFib taraması özelliği, halihazırda AFib tanısı koyulmuş kullanıcılar tarafından kullanım için tasarlanmamıştır.

- Bu ölçüm cihazı, kalp pili veya defibrilatör bulunan kişilerde AFib olasılığını tespit edemeyebilir. Dolayısıyla kalp pili veya defibrilatör bulunan kişiler, AFib olasılığını tespit etmek amacıyla bu ölçüm cihazını kullanmamalıdır.
- Bu ölçüm cihazını yüksek frekanslı (HF) cerrahi ekipmanlar, manyetik rezonans görüntüleme (MRI) ekipmanları ya da bilgisayarlı tomografi (CT) tarayıcılarının bulunduğu alanlarda KULLANMAYIN. Bu, ölçüm cihazının yanlış şekilde çalışmasına ve/veya hatalı bir okumaya neden olabilir.
- Bu ölçüm cihazını oksijen oranının yüksek olduğu ortamlarda veya yanıcı gazların yakınında KULLANMAYIN.
- Prematüre atriyal kasılma, ventriküler prematür, gibi düzensiz kalp atışlarına sebebiyet verecek bir durumunuz varsa bu ölçüm cihazını kullanmadan önce doktorunuza danışın. Hastanın ölçüm sırasında hareket etmesine ek olarak bu durumlardan herhangi birinin de ölçümü etkileyeceğini UNUTMAYIN.
- Boğulma olaylarını önlemek için hava borusunu ve AC adaptör kablosunu bebeklerden, yeni yürümeye başlayan çocuklardan ve diğer çocuklardan uzak tutun.
- Bu ürün, bebeklerin ve çocukların yutması durumunda boğulmalarına neden olabilecek küçük parçalar içerir.

Veri İletimi

- Eşleştirme işlemi tamamlandıktan sonra bu ürün her zaman 2,4 GHz bandında radyo frekansları (RF) yayar. Bu ürünü, uçak veya hastane gibi RF'nin yasak olduğu yerlerde KULLANMAYIN. RF'nin yasak olduğu alanlardayken bu ölçüm cihazında **Bluetooth**® özelliğini devre dışı bırakın veya pilleri çıkarın ve AC adaptörünü prizden çekin.

AC Adaptörünün (isteğe bağlı aksesuar) İdaresi ve Kullanımı

- Bu ölçüm cihazı veya AC adaptör kablosu hasarıyla AC adaptörünü KULLANMAYIN. Bu ölçüm cihazı veya kablo hasarıyla hemen gücü kapatın ve AC adaptörünü prizden çekin.
- AC adaptörünü voltaj değeri uygun bir prize takın. Çoklu prizlerde KULLANMAYIN.
- AC adaptörünü ASLA ıslak elle prize takmayın ya da prizden çıkarmayın.
- AC adaptörünü parçalarına AYIRMAYIN veya onarmaya ÇALIŞMAYIN.

Pillerin İdaresi ve Kullanımı

- Pilleri bebeklerin, yeni yürümeye başlayan çocukların ve diğer çocukların erişemeyeceği yerlerde saklayın.

2.4 ⚠️ Önlem

Kaçınılmadığı takdirde, kullanıcının veya hastanın hafif veya orta derecede yaralanmasına neden olabilecek, ünitenin ya da diğer cihazların zarar görmesine neden olabilecek potansiyel bir tehlike durumunu belirtir.

- Kan akışında yaşanacak kısa süreli bir engellenen yaralanmaya yol açabilecek olması nedeniyle bu ölçüm cihazını, intravasküler erişim veya tedavi uygulanan ya da arteriyovenöz (A-V) şant bulunan bir kolda kullanmadan önce doktorunuza danışın.
- Mastektomi geçirdiyseniz veya lenf düğümü aldırıysanız (lenf nodu klirensi) bu ölçüm cihazını kullanmadan önce doktorunuza görüşün.

- Ciddi kan akışı sorunlarınız veya kan bozukluklarınız varsa kolluğun şişmesi morarmaya neden olabileceğinden, bu ölçüm cihazını kullanmadan önce doktorunuza danışın.
- Kolluğu YALNIZCA üst kolunuza takıldığında şişirin.
- Ölçüm sırasında sönmeye başlarsanız kolluğu çıkarın.
- Bu ölçüm cihazını, bu basıncı ölçmek ve/veya AFib olasılığını tespit etmek dışında bir amaçla KULLANMAYIN.
- Ölçüm sırasında, bu ölçüm cihazının 30 cm yakınında hiçbir mobil cihaz veya elektromanyetik alan veya herhangi bir elektrikli cihaz bulunmadığından emin olun. Bu, ölçüm cihazının yanlış şekilde çalışmasına ve/veya hatalı bir okumaya neden olabilir.
- Bu ölçüm cihazını veya diğer bileşenleri parçalarına AYIRMAYIN ya da onarmaya ÇALIŞMAYIN. Bu, yanlış okumaya neden olabilir.
- Nemli veya bu ölçüm cihazına su sıçrama riski bulunan yerlerde KULLANMAYIN. Aksi takdirde bu ölçüm cihazı zarar görebilir.
- Bu ölçüm cihazını araba veya uçak gibi hareket halindeki bir aracın içinde KULLANMAYIN.
- Bu ölçüm cihazını düşürmeyin ya da cihazı şiddetli darbelere veya titreşimlere maruz BIRAKMAYIN.
- Bu ölçüm cihazını yüksek veya düşük rutubetli ya da sıcaklığı yüksek veya düşük olduğu yerlerde KULLANMAYIN. Bkz. bölüm 6.
- Ölçüm esnasında kolu gözleyerek ölçüm cihazının kan dolaşımında uzun süreli bozukluğa neden olmadığını emin olun.
- Bu ölçüm cihazını, kullanım sıklığının yüksek olduğu tıbbi klinik veya muayenehane gibi ortamlarda KULLANMAYIN.
- Bu ölçüm cihazını başka elektrikli tıbbi (ME) ekipmanlar ile aynı anda KULLANMAYIN. Aksi halde, cihazlar yanlış şekilde çalışabilir ve/veya hatalı bir okumaya neden olabilir.
- Ölçüm yapmadan önce en az 30 dakika boyunca banyo yapmaktan, alkol ya da kafein almaktan, sigara içmekten, egzersiz yapmaktan ve yemek yemekten kaçın.
- Ölçüm yapmadan önce en az 5 dakika dinlenin.
- Ölçüm yaparken vücudu saran veya kalın giysileri kolunuzdan çıkarın.
- Ölçüm sırasında hareket etmeyin ve KONUŞMAYIN.
- Kolluğu YALNIZCA kol çevresi, kolluğun belirtilen aralığı dahilinde olan kişilerde kullanın.
- Ölçüm yapmadan önce cihazın oda sıcaklığında olduğundan emin olun. Aşırı sıcaklık değişiminden sonra ölçüm yapılması halinde yanlış değerler oluşabilir. Ölçüm cihazının, maksimum ya da minimum saklama sıcaklığında saklanması arından, çalışma koşulları olarak belirtilen sıcaklık aralığındaki bir ortamda kullanılacağı zaman ısınması veya soğuması için yaklaşık 2 saat beklemeniz önerilir. Çalışma ve saklama/taşınma sıcaklığı hakkında daha fazla bilgi için bölüm 6'ya bakın.
- Kullanma süresi sona erdikten sonra bu ölçüm cihazını KULLANMAYIN. Bkz. bölüm 6.
- Kolluğu veya hava borusunu aşırı KIVIRMAYIN.
- Ölçüm yaparken hava borusunu KATLAMAYIN veya BÜKMEYİN. Bu, kan akışını engelleyerek yaralanmaya neden olabilir.

- Hava tıpasını çıkarmak için, borunun kendisini değil, borunun tabanındaki hava tıpasını çekin.
- YALNIZCA bu ölçüm cihazı için belirtilmiş AC adaptörünü, koluğu, pilleri ve aksesuarları kullanın. Desteklenmeyen AC adaptörlerinin, kollukların ve pillerin kullanılması bu ölçüm cihazına zarar verebilir ve/veya ölçüm cihazı için tehlikeli olabilir.
- YALNIZCA bu ölçüm cihazı için onaylanan koluğu kullanın. Başka kollukların kullanılması hatalı değerlere neden olabilir.
- Cihazı, kullanılmış aksesuarları ya da isteğe bağlı parçaları atmadan önce bölüm 7'deki "Bu Ürünün Doğru Şekilde Elden Çıkarılması" kısmını okuyun ve buradaki talimatları uygulayın.

Veri İletimi

- Ölçüm değerleriniz akıllı cihazınıza aktarıldığı sırada pilleri DEĞİŞTİRMEYİN ya da AC adaptörünü prizden ÇEKMEYİN. Bunun yapılması bu ölçüm cihazının düzgün çalışmamasına ve kan basıncı verilerinizin aktarılamamasına neden olabilir.

AC Adaptörünün (isteğe bağlı aksesuar) İdaresi ve Kullanımı

- AC adaptörünü prize tam olarak takın.
- AC adaptörünü prizden çıkarırken güvenli bir şekilde çektiğinizden emin olun. AC adaptörünün kablosundan tutarak ÇEKMEYİN.
- AC adaptörünün kablosunu tutarken:
Zarar VERMEYİN. / KOPARMAYIN. / KURCALAMAYIN. / EZMEYİN. / Zorla BÜKMEYİN ya da ÇEKMEYİN. / KIVIRMAYIN. / Dolaşmışsa KULLANMAYIN. / Ağır cisimler altına KOYMAYIN.
- AC adaptörünün üzerinde toz varsa silin.
- Kullanılmadığı zamanlarda AC adaptörünü prizden çıkarın.
- Bu ölçüm cihazını silmeden önce AC adaptörünü prizden çıkarın.

Pillerin İdaresi ve Kullanımı

- Pilleri, kutupları hatalı hizalanmış şekilde TAKMAYIN.
- Bu ölçüm cihazında YALNIZCA 4 adet "AA" alkalın veya manganiz pil arada KULLANMAYIN. Diğer pil tiplerini KULLANMAYIN. Biten pilleri ve yeni pilleri bir arada KULLANMAYIN. Farklı markalarda pilleri bir arada KULLANMAYIN.
- Bu ölçüm cihazı uzun bir süre kullanılmayacaksa pilleri çıkarın.
- Pil sıvısının gözünüze kaçması durumunda gözlerinizi derhal bol temiz suyla yıkayın. Hemen doktorunuza danışın.
- Pil sıvısının cildinize gelmesi durumunda, cildinizi derhal bol miktarda temiz ve ılık suyla yıkayın. Tahriş, hasar veya ağrı devam ederse doktorunuza danışın.
- Pilleri son kullanma tarihi geçtikten sonra KULLANMAYIN.
- Pilleri düzenli aralıklarla kontrol ederek iyi ve çalışır durumda olmalarını sağlayın.

2.5 Genel Bildirimler

- Ölçümü durdurmak için ölçüm sırasında [START/STOP] düğmesine basın.
- Sağ koldan ölçüm aldığınızda, hava borusu dirsek tarafınızda olmalıdır. Kolumuzu hava borusuna yaslamamaya dikkat edin.



- Sağ ve sol kol arasında kan basıncı farklılık gösterebilir ve farklı bir ölçüm değeri oluşabilir. Ölçümler için daima aynı kolu kullanın. İki kol arasındaki değerler çok farklılık gösterirse, ölçümünüz için hangi kolun kullanılacağına doktorunuza danışın.
- Uygulamadaki veri ve/veya bilgi kayıplarından OMRON'un sorumlu tutulamayacağını unutmayın.
- "OMRON connect", verilerin doğru olarak aktarılması için ölçüm cihazınızla birlikte kullanılmasını önerdiğimiz tek uygulamadır.
- İsteğe bağlı AC adaptörü kullanırken ölçüm cihazınızı, AC adaptörünü kapı çıkarmanın zor olduğu bir yere koymadığınızdan emin olun.





Pillerin İdaresi ve Kullanımı

- Kullanılmış piller, yerel düzenlemelere uygun şekilde atılmalıdır.
- Verilen pillerin kullanım ömrü yeni pillerden daha kısa olabilir.
- Piller değiştirildiğinde önceki ölçüm değerleri silinmez.

3. Hata Mesajları ve Sorun Giderme

Ölçüm esnasında aşağıdaki sorunların biri meydana gelirse, başka bir elektrikli cihazın 30 cm yakında olmadığını kontrol edin. Sorun devam ederse lütfen aşağıdaki tabloya bakın.

Ekran/Sorun	Olası Neden	Çözüm
E1 görünüyor veya kolluk şişmiyor.	Kolluk takılı değilken [START/STOP] düğmesine basılmıştır.	Ölçüm cihazını kapatmak için [START/STOP] düğmesine tekrar basın.
	Hava tıpası ölçüm cihazına tamamen takılmamıştır.	Hava tapasını sağlam şekilde takın.
	Kolluk düzgün şekilde takılmamıştır.	Kolluğu düzgün şekilde takın, ardından başka bir ölçüm yapın. Bkz. kullanım kılavuzu 2, bölüm 8.
	Kolluktan hava sızıntısı var.	Kolluğu yenisiyle değiştirin. Bkz. kullanım kılavuzu 2, bölüm 15.
E2 görünüyor veya kolluk şiştikten sonra ölçüm tamamlanamıyor.	Ölçüm sırasında hareket edilmesi veya konuşulması kolluğun yeterince şişmemesine neden olur.	Ölçüm sırasında hareket etmeyin ve konuşmayın. Sürekli olarak "E2" görüntüleniyorsa sistolik basınç önceki ölçüm değerinizin 30 ila 40 mmHg üzerinde olana kadar kolluğu manuel olarak şişirin. Bkz. kullanım kılavuzu 2, bölüm 10.
	Sistolik basınç 210 mmHg değerinin üzerindedir ve ölçüm yapılamıyordur.	
E3 görünüyor	Manşet, izin verilen maksimum basıncı aşacak şekilde şişirilmiştir.	Ölçüm yaparken kolluğa dokunmayın ve/veya hava borusunu bükmeyin. Kolluk manuel olarak şişiriliyorsa kullanım kılavuzu 2'deki bölüm 10'a bakın.
E4 görünüyor	Ölçüm sırasında hareket edilmesi veya konuşulması, ölçümü bozan titreşimler meydana getirir.	Ölçüm sırasında hareket etmeyin ve konuşmayın.
E5 görünüyor	Nabız doğru tespit edilmemiştir.	Kolluğu düzgün şekilde takın, ardından başka bir ölçüm yapın. Bkz. kullanım kılavuzu 2, bölüm 8. Ölçüm sırasında hareket etmeyin ve düzgün oturun.
Er görünüyor	Ölçüm cihazı arızalanmıştır.	[START/STOP] düğmesine tekrar basın. "Er" hala görünüyorsa OMRON satış noktanıza ya da distribütörünüze başvurun.
E rr görünüyor	Ölçüm cihazı akıllı cihaza bağlanamıyordur veya verileri doğru iletemiyordur.	"OMRON connect" uygulamasında gösterilen talimatları izleyin. Uygulamayı kontrol ettikten sonra ekranda halen "Err" kodu görünüyorsa OMRON perakende satış noktanız veya distribütörünüz ile iletişime geçin.

Ekran/Sorun	Olası Neden	Çözüm
 /  görünüyor	Nabız doğru tespit edilmemiştir.	Kolluğu düzgün şekilde takın, ardından başka bir ölçüm yapın. Bkz. kullanım kılavuzu 2, bölüm 8. Ölçüm sırasında hareket etmeyin ve düzgün oturun.
 /  görünüyor		Düzensiz kalp atışı sembolü "  /  " görünmeye devam ederse doktorunuza danışmanız önerilir.
 ölçüm sırasında yanıp sönmüyor		
 yanıp sönmüyor	Ölçüm cihazı akıllı cihazla eşleştirilmeyi bekliyordur.	Ölçüm cihazınızı akıllı cihazınızla eşleştirmek için kullanım kılavuzu 2'deki bölüm 5'e bakın veya eşleştirmeyi iptal etmek üzere [START/STOP] düğmesine basın ve ölçüm cihazınızı kapatın.
 yanıp sönmüyor	Hafızada 80'den fazla ölçüm değeri vardır.	Ölçüm değerlerinizi uygulamanın hafızasında tutabilmek için eşleştirme yapın veya ölçümleri "OMRON connect" uygulamasına aktarın; böylece bu simge kaybolur.
 görünüyor	Tarih ve saat ayarlanmamıştır.	
 görünüyor	Hafızada 100 ölçüm değeri saklanmaktadır ve yeni değerler eskilerin yerini alacaktır.	
 yanıp sönmüyor	Pillerin seviyesi düşük.	4 pilin de yenileriyle değiştirilmesi önerilir. Bkz. kullanım kılavuzu 2, bölüm 4.
 görünüyor veya ölçüm cihazı bir ölçüm esnasında beklenmedik şekilde kapanıyor.	Piller bitmiştir.	4 pili de hemen yenileriyle değiştirin. Bkz. kullanım kılavuzu 2, bölüm 4.
Ölçüm cihazının ekranında bir şey görünmüyor.	Pil kutupları düzgün hizalanmamıştır.	Pillerin doğru takıldığını kontrol edin. Bkz. kullanım kılavuzu 2, bölüm 4.
Ölçüm değerleri çok yüksek veya çok düşük görünüyor.	Kan basıncı sürekli değişir. Stres, günün saati ve/veya kolluğu takma şekliniz de dahil olmak üzere birçok faktör kan basıncınızı etkileyebilir. Kullanım kılavuzu 2, bölümler 2, 8 ve 9'u gözden geçirin.	
Başka bir iletişim sorunu oluşuyor.	Akıllı cihazda gösterilen talimatları izleyin veya daha fazla yardım almak için "OMRON connect" uygulamasının "Yardım" bölümüne gidin. Sorun devam ederse OMRON satış noktanıza ya da distribütörünüze başvurun.	
Başka bir sorun oluşuyor.	Ölçüm cihazını kapatmak için [START/STOP] düğmesine basın ve ardından ölçüm yapmak için aynı düğmeye tekrar basın. Sorun devam ederse tüm pilleri çıkarın ve 30 saniye bekleyin. Sonra pilleri yeniden takın. Sorun devam ederse OMRON satış noktanıza ya da distribütörünüze başvurun.	

4. Sınırlı Garanti

Bir OMRON ürünü satın aldığınız için teşekkür ederiz. Bu ürün yüksek kaliteli malzemelerden üretilmiş ve üretimi sırasında büyük dikkat gösterilmiştir. Kullanım kılavuzunda belirtildiği gibi kullanıldığı ve bakımı yapıldığı sürece size en iyi şekilde hizmet sunmak üzere tasarlanmıştır.

Bu ürün OMRON tarafından satın alınma tarihinden itibaren 5 yıl garantilidir. Bu ürünün uygun şekilde imalatı, işçiliği ve malzemeleri OMRON garantisini altındadır. Bu garanti süresi boyunca, OMRON işçilik ve parça parası almadan arızalı ürünleri ya da hasarlı parçaları onaracak ya da değiştirecektir.

Garanti aşağıdakileri kapsamaz:

- Nakliye masrafları ve nakliye riskleri.
- Yetkisiz kişilerin yaptığı onarımlardan kaynaklanan kusurların ve/veya onarımların masrafları.
- Periyodik kontroller ve bakımlar.
- Yukarıda açıkça garanti edilmedikçe, ana cihazın kendisi dışındaki isteğe bağlı parçalarda veya diğer ek parçalarda oluşan arıza veya aşınma.
- Bir talebin kabul edilmemesi nedeniyle ortaya çıkan masraflar (ücret uygulanacak olanlar).
- Kaza ya da yanlış kullanım kaynaklı her tür hasar.
- Kalibrasyon hizmeti kapsamında yer almaz.
- İsteğe bağlı parçaların garanti süresi satın alma tarihinden itibaren bir (1) yıldır. Aksesuarlar seti şu öğeleri içerir, ancak bunlarla sınırlı değildir: kolluk ve kolluk borusu.

Garanti servisinin gerekmesi durumunda, ürünün satın alındığı bayiiye ya da yetkili OMRON distribütörüne başvurun. Adres için ürünün paketine / eklerine ya da uzman bayinize başvurun. OMRON müşteri hizmetlerine ulaşmakta zorlanırsanız iletişim bilgileri için web sitemizi (www.omron-healthcare.com) ziyaret edin.

Garanti kapsamında yapılan onarım ya da değişim, garanti periyodunuzun uzatılması veya yenilenmesine imkan vermez.

Ürün ancak müşteriye verilen orijinal faturası/fişi ile birlikte eksiksiz şekilde iade edilirse garanti sağlanacaktır.

5. Bakım

5.1 Bakım

Ölçüm cihazınızın zarar görmemesi için aşağıdaki talimatlarla uyun: Üreticinin onaylamadığı değişiklikler ya da modifikasyonlar kullanıcı garantisini geçersiz kılacaktır.

⚠️ Önlem

Bu ölçüm cihazını veya diğer bileşenleri parçalarına AYIRMAYIN ya da onarmaya ÇALIŞMAYIN. Bu, yanlış okumaya neden olabilir.

5.2 Saklama

- Ölçüm cihazınızı ve diğer bileşenleri kullanmadığınız zamanlarda saklama çantasında bulundurun.
- Ölçüm cihazınızı ve diğer bileşenleri temiz, güvenli bir yerde saklayın.
 - Kolluğu ölçüm cihazından çıkarın.Hava tıpası, ölçüm cihazına sımsıkı oturacak şekilde tasarlandığından kullanım sırasında ölçüm cihazından kazara çıkmaz. Kolluğu ölçüm cihazından çıkarırken, tıpayı tutarak ve boruyu kullanmadan hava tıpasını dosdoğru bir hareketle çekip ölçüm cihazından ayırın. Kolluk tıpası ölçüm cihazından çıkarıldığında bir "tik" sesi duyulur.

⚠️ Önlem

Hava tıpasını çıkarmak için, borunun kendisini değil, borunun tabanındaki hava tıpasını çekin.

- Hava borusunu hafifçe katlayarak kolluğun içine yerleştirin. Not: Hava borusunu fazla kıvrımayın ya da katlamayın.
- Ölçüm cihazınızı ve diğer aksesuarları saklama çantasına yerleştirin.
- Ölçüm cihazınızı ve diğer bileşenleri aşağıdaki koşullar altında saklamayın:
 - Ölçüm cihazınız ve aksesuarlar ıslaksa.
 - Aşırı sıcak, nem, doğrudan güneş ışığı, toz veya çamaşır suyu gibi aşındırıcı madde buharına maruz kalınan yerlerde.
 - Titreşim veya darbeye maruz kalan yerlerde.

5.3 Ölçüm Cihazının Silinmesi

- Aşındırıcı ya da uçucu olmayan temizleyicileri kullanmayın.
- Ölçüm cihazınızı ve kolluğunuzu silmek için yumuşak kuru bir bez veya hafif (nötr) deterjanla nemlendirilmiş yumuşak bir bez kullanın ve ardından kuru bir bezle silin.
- Ölçüm cihazınızı ve kolluğu ya da diğer bileşenleri yıkamayın veya suya daldırmayın.
- Ölçüm cihazınızı ve kolluğu veya diğer bileşenleri silmek için benzin, tiner ya da benzeri çözücüler kullanmayın.

5.4 Kalibrasyon ve Servis

- Bu kan basıncı ölçüm cihazının ölçüm hassasiyeti dikkatli bir şekilde test edilmiş ve cihaz uzun süre kullanılmak üzere tasarlanmıştır.
- Genel olarak, düzgün şekilde çalışmasını ve doğruluğunu sağlamak için ünitenin iki senede bir kontrol ettirilmesi önerilmektedir. Lütfen yetkili OMRON satıcınıza ya da paketin üstünde veya ekteki belgede adresi verilen OMRON Müşteri Hizmetlerine başvurun.

6. Özellikler

Ürün Kategorisi	Elektronik Sfigmomanometreler
Ürün tanımı	Otomatik Üst Kol Kan Basıncı Ölçüm Cihazı
Model (Kod)	X7 Smart AFib (HEM-7380T1-EOSL)
Ekran	LCD dijital ekran
Kolluk basınç aralığı	0-299 mmHg
Kan basıncı ölçüm aralığı	SYS: 60 ile 260 mmHg DIA: 40 ile 215 mmHg
Nabız ölçüm aralığı	40 ila 180 atım/dk.
Doğruluk	Basınç: ± 3 mmHg Nabız: Görüntülenen değerin $\pm 5\%$ 'i
Şişirme	Elektrikli pompayla otomatik
İndirme	Otomatik basınç tahliye valfi
Ölçüm metodu	Osilometrik metot
İletim metodu	Bluetooth ® Düşük Enerji
Kablosuz iletişim	Frekans aralığı: 2,4 GHz (2400-2483,5 MHz) / Modülasyon: GFSK Etkin yayılım gücü: <20 dBm
Çalışma modu	Kesintisiz çalışma
IP sınıflandırması	Ölçüm cihazı: IP21 İsteğe bağlı AC adaptörü: IP21 (HHP-CM01) veya IP22 (HHP-BFH01)
Besleme değeri	DC6 V 4 W
Güç kaynağı	4 "AA" pil 1,5 V veya isteğe bağlı AC adaptörü (GİRİŞ AC 100-240 V 50-60 Hz 0,12-0,065 A)

Pil ömrü	Yaklaşık 700 ölçüm (yeni alkalin piller ile) Bir TruRead modu 3 normal ölçümden oluştuğu için TruRead modu kullanılırken ölçüm sayısı azalabilir.
Kullanma süresi (Servis ömrü)	Ölçüm cihazı: 5 yıl veya 30.000 kullanım sayısına ulaşıldığı zaman. / Kolluk: 5 yıl veya 10.000 kullanım sayısına ulaşıldığı zaman. / İsteğe bağlı AC adaptörü: 5 yıl
Çalışma koşulları	+10 ila +40°C/%15 ila %90 BN (yoğuşmasız)/800 ila 1060 hPa
Saklama / Nakliye koşulları	-20 ila +60°C/%10 ila %90 BN (yoğuşmasız)
Kilo	Ölçüm cihazı: Yaklaşık 440 g (piller hariç) Kolluk: Yaklaşık 163 g
Boyutlar	Ölçüm cihazı: Yaklaşık 191 mm (G) x 85 mm (Y) x 117 mm (U) / Kolluk: Yaklaşık 145 mm x 532 mm (hava borusu: 750 mm)
Ölçüm cihazı için uygulanabilir kolluk çevresi	22 ila 42 cm
Hafıza	Kullanıcı başına 100 adede kadar ölçüm değeri depolar
İçindekiler	Ölçüm cihazı, kolluk (HEM-FL31), 4 "AA" pil, Kullanım Kılavuzu 1 ve 2, saklama çantası
Elektrik çarpmasına karşı koruma	Dahili olarak güç verilen ME ünitesi (Yalnızca pil kullanırken) Sınıf II ME ünitesi (İsteğe bağlı AC adaptörü)
Uygulanan kısım	Tıp BF (manşet)

Not

- Bu özellikler önceden uyarı yapılmadan değiştirilebilir.

- Bu ölçüm cihazı, EN ISO 81060-2:2014 gereklilikleri uyarınca klinik açıdan incelenmiş olup EN ISO 81060-2:2014 ve EN ISO 81060-2:2019 + A1:2020 ile uyumludur (gebe ve pre-eklampsi hastaları hariç). Klinik onaylama çalışmasında, diastolik kan basıncının saptanması için 85 gönüllü üzerinde K5 kullanılmıştır.
- Bu cihaz, Değiştirilmiş Avrupa Topluluğu Hipertansiyon Protokolü* uyarınca hamile hastalar ve preeklampsi hastalarında kullanım için valide edilmiştir.
- Bu cihaz, diyabetik (Tip II) popülasyonda kullanım için onaylanmıştır**.
- IP sınıflandırması, IEC 60529 uyarınca mahfaza tarafından sağlanan koruma derecesidir. Bu ölçüm cihazı ve isteğe bağlı AC adaptörü, 12,5 mm ve daha büyük çaplı katı yabancı cisimlere (parmak gibi) karşı korumalıdır. Ölçüm cihazı ve isteğe bağlı AC adaptörü HHP-CM01, normal çalışma sırasında sorunlara neden olabilecek dikey düşen su damllarına karşı korumalıdır. Isteğe bağlı AC adaptörü HHP-BFH01, normal çalışma sırasında sorunlara neden olabilecek eğik düşen su damllarına karşı korumalıdır.
- Çalışma modu sınıflandırması IEC 60601-1 ile uyumludur.
- Akıllı cihaz ile kurulan iletişim, Bluetooth Düşük Enerji spesifikasyonlarına uygun olarak eşleştirilir ve şifrelenir. Eşleştirme işlemi için kullanıcı etkileşimi gerekir.

*Topouchian J et al. Vascular Health and Risk Management 2018;14 189-197
 ** Chahine M.N. et al. Medical Devices: Evidence and Research 2018;11 11 -20

Kablosuz iletişim frekans çatışması hakkında

Üründeki Bluetooth seçeneği, mobil cihazlardaki özel uygulamalara bağlanarak mobil cihaz ile ürün arasında tarih/saat verilerini senkronize etmek ve ürün ile mobil cihaz arasında ölçüm verilerini senkronize etmek için kullanılır. Mobil cihazda verilerin başka şekillerde kullanılması kullanıcının kararına bağlıdır. Bu ürün, herhangi bir üçüncü tarafın, bilinmeyen herhangi bir amaç doğrultusunda isteyerek veya yanlışlıkla radyo dalgalarını engelleyebileceği 2,4 GHz'lik lisansız bir ISM bandında çalışır. Bu ürünün mikrodalga ve kablosuz LAN gibi ürünle aynı frekans bandında çalışan diğer kablosuz cihazların yakınında kullanılması halinde etkileşim meydana gelebilir. Etkileşim olursa bu ürünü kullanmaya çalışmadan önce diğer cihazları kapatın veya bu ürünü diğer kablosuz cihazlardan uzaklaştırın.

7. Bu Ürünün Doğru Şekilde Elden Çıkarılması (Atık Elektrikli ve Elektronik Ekipman)

Ürün üzerinde ve belgelerde bulunan bu işaret, kullanım ömrü sona erdiğinde cihazın diğer ev atıklarıyla birlikte atılmaması gerektiğini belirtir.



Atıkların denetimsiz şekilde elden çıkarılması sonucunda çevre ya da insan sağlığının tehlikeye girmesini önlemek için lütfen bu ürünü diğer atıklardan ayırın ve malzemelerin tekrar kullanılmasını desteklemek üzere geri dönüşüme tabi tutun.

Ev kullanıcıları, çevre açısından güvenli şekilde geri dönüşüm yapılması amacıyla bu cihazı teslim edecekleri yer hakkında ayrıntılı bilgi almak için ürünü satın aldıkları satıcıya ya da yerel makamlara başvurmalıdır.

İş yerleri, tedarikçileri ile temasa geçmeli ve satın alma sözleşmesinin koşullarını kontrol etmelidir. Bu ürün diğer ticari atıklarla karıştırılmamalıdır.

8. Elektromanyetik Uyumluluk (EMC) ile İlgili Önemli Bilgi

HEM-7380T1-EOSL modeli, EN 60601-1-2 Elektromanyetik Uyumluluk (EMC) standardına uygundur.

Bu EMC standardına uygun diğer belgeler şu adreste bulunabilir:

<https://healthcare.omron.com/electro-magnetic-compatibility>.

HEM-7380T1-EOSL için web sitesindeki EMC bilgilerine bakın.

9. Kılavuz ve Üretici Beyanı

- OMRON HEALTHCARE Co., Ltd. işbu belgeyle, radyo ekipmanı tipi HEM-7380T1-EOSL'nin, 2014/53/EU sayılı Yönerge ile uyumlu olduğunu beyan eder.
- AB uygunluk beyanının tam metni şu internet adresinde bulunabilir: www.omron-healthcare.com
- Bu OMRON ürünü, OMRON HEALTHCARE Co., Ltd., Japonya'nın sıkı kalite sistemi altında üretilmektedir. OMRON kan basıncı ölçüm cihazlarının Temel bileşeni olan Basınç Sensörü Japonya'da üretilmiştir.
- AFib algoritması, PhysioNet'in yayımladığı ve ODC Atf Lisansı kapsamında elde edilebilen çeşitli veritabanları kullanılarak geliştirilmiştir. Daha fazla bilgi için ürün sayfasını ziyaret edebilirsiniz: www.omron-healthcare.com
- Bu cihazla ilgili olarak meydana gelen ciddi olayları lütfen üreticiye ve yerleşik olduğunuz Üye Devletin yetkili makamına rapor edin.

10. Haftalık Ortalamaları Hesaplama

Haftalık Sabah Ortalamasını Hesaplama

Pazar ile Cumartesi günleri arasında sabah (4:00 - 9:59) yapılan ölçümlerin ortalamasıdır. Sabah saat 4:00 ile 9:59 arasında ilk 10 dakikalık zaman dilimi içinde yapılan 2 veya 3 ölçüm, her günün sabah ortalamasını hesaplamak için kullanılır.

Haftalık Akşam Ortalamasını Hesaplama

Pazar ile Cumartesi günleri arasında akşam (19:00 - 1:59) yapılan ölçümlerin ortalamasıdır. Akşam saat 19:00 ile 1:59 arasında son 10 dakikalık zaman dilimi içinde yapılan 2 veya 3 ölçüm, her günün akşam ortalamasını hesaplamak için kullanılır.

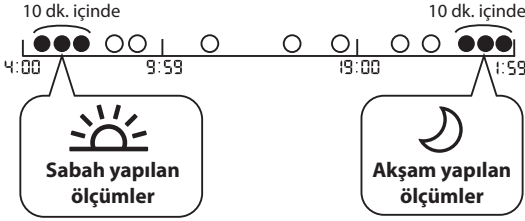

11. Ek Bilgiler

Kan Basıncı Nedir?

Kan basıncı, arter duvarlarında akan kanın akış gücünün ölçümüdür. Arteriyal kan basıncı, kalp atarken sürekli olarak değişir. Döngüdeki en yüksek basınca Sistolik Kan Basıncı, en düşük basınca ise Diyastolik Kan Basıncı denir. Hekimin hastanın kan basıncını değerlendirebilmesi için her iki basıncı değeri de (Sistolik ve Diyastolik) gereklidir.

Aritmi Nedir?

Aritmi, kalp atışını tahrik eden biyoelektrik sistemdeki bozukluklara bağlı olarak kalp atışı ritminin anormal olması durumudur. Tipik belirtileri atlanan kalp atışları, prematüre kontraksiyon, anormal hızlı (taşikardi) ya da yavaş (bradikardi) nabızdır.

AFib Nedir?

Atriyal fibrilasyon (AFib), sinüs olmayan taşiaritminin en yaygın türü demektir. Bu belirti, kan pıhtıları oluşturabilir. Bu durum, kalbin hangi odacığında kan pıhtısı oluştuğuna bağlı olarak inme, geçici iskemik atak (TIA) ve akciğer embolisi (PE) gibi önemli sağlık sorunlarına yol açabilir.



Olası AFib Tespiti



OMRON'un ticari markalı teknolojiyi, tek bir ölçümle bile olası AFib tespit edildiğinde sizi uyarır.

Ölçüm cihazınız, ölçüm sırasında nabızdan nabza aralıklarda bir düzensizlik belirlediğinde olası bir AFib olduğuna size bildirir.

Olası AFib taraması özelliği, YALNIZCA ölçüm yapıldıktan sonra AFib olasılığını değerlendirir. Kalbinizi sürekli olarak İZLEMEZ ve dolayısıyla başka bir zaman AFib olması durumunda sizi uyaramaz. Bu ölçüm cihazı, tüm AFib biçimlerini tespit edemez. Kalp ritminin düzensizliği çok küçükse tespit edilemeyebilir. Örneğin, kulakçıklar ile karıncık arasındaki iletimde bir anormallik varsa kalp ritmi sinüs ritminde olabilir ve böyle bir durumda AFib olasılığı bu ölçüm cihazı tarafından tespit edilemeyebilir.



" /  AFib" sembolünün gösterildiği durum, kan basıncı ölçümlerinizi etkileyebilir ve doğru bir okuma yapılmasını zorlaştırabilir. Böyle bir durum gerçekleşirse doktorunuza danışmanız önerilir.

TR

Olası AFib taraması özelliği ile EKG arasındaki fark nedir?

Olası AFib taraması özelliği, AFib olasılığını tespit etmek için nabız dalgası algılamasını kullanır. EKG, kalbin elektriksel aktivitesini ölçer ve AFib tanısı koymak için doktor tarafından kullanılabilir.



“ / AFib” sembolünün görünmemesi AFib olasılığını bulunmadığı anlamına mı gelir?

“ /  AFib” sembolü görünmese bile AFib olasılığı yine de mevcuttur. AFib'in olmadığı bir anda ölçüm yapılıyorsa olası AFib tespit edilemeyebilir. Bu ölçüm cihazı, tüm AFib biçimlerini tespit edemez.

Uyarı

- Olası AFib taraması özelliği YALNIZCA AFib olasılığını değerlendirir. Başka bir kardiyak aritmi veya kalp krizi olasılığı gibi yaşamı tehdit edebilecek diğer aritmileri veya hastalıkları tespit ETMEZ.

“ / AFib” sembolü görünürse doktora danışmalı mıyım?

“ /  AFib” sembolü görünürse doktorunuza danışmanız önerilir. Bu sembol, diğer kalp aritmileri gibi başka sebeplerle de görüntülenebilir.

“ / AFib” sembolü ara sıra görünüyorsa ne yapmalıyım?

AFib her zaman belirti göstermeyebilir. Doktorunuza danışmanızı ve onun talimatlarına uymanızı öneririz.

Doktorum bana AFib tanısı koydu ancak “ / AFib” sembolü görünmüyor.

Belirli kan basıncı ölçümleri sırasında AFib gerçekleşmeyebilir. Düzenli aralıklarla doktorunuza danışmanız önerilir.

“ / AFib” sembolü veya düzensiz kalp atışı sembolü “ / ” görüldüğünde kan basıncı ölçüm değeri güvenilir midir?

AFib veya düzensiz kalp atışı, kan basıncı ölçümlerinizi etkileyebilir ve doğru bir okuma yapılmasını zorlaştırabilir. Değişkenlikleri gidermek için tekrarlı ölçümler gerekebilir.* Düzensiz kalp atışının etkisi, bir ölçüm sonucu verilemeyecek kadar şiddetliyse ölçüm cihazında bir hata mesajı (E5) gösterilir. Bu durum tekrarlı olarak gerçekleşirse doktorunuza danışmanız önerilir.

* O'Brien E, et al.; J Hypertens. 2003; 21: 821-848.

Symbols Description

FR Description des symboles
DE Beschreibung der Symbole
IT Descrizione dei simboli
ES Descripción de los símbolos
NL Beschrijving van symbolen

TR Simgelerin Açıklaması
PT Descrição dos símbolos
PL Opis symboli
SV Beskrivning av symboler
AR شرح الرموز

- | | | | |
|---------------------------------------------------------------------------------------|---------------------------------------------------------------------------------------|---------------------------------------------------------------------------------------|---------------------------------------------------------------------------------------|
| 1.  | 2.  | 3. IP XX | 4.  |
| 5.  | 6.  | 7.  | 8.  |
| 9.  | 10.  | 11.  | 12.  |
| 13.  | 14.  | 15.  | 16.  |
| 17. LATEX FREE | 18.  | 19.  | 20.  |
| 21.  | 22.  | 23.  | 24.  |
| 25.  | 26.  | 27.  | |

1.

Applied part - Type BF Degree of protection against electric shock (leakage current)

Pièce appliquée - Type BF Degré de protection contre les chocs électriques (courant de fuite)

Anwendungsteil - Type BF Schutz vor Stromschlägen (Ableitstrom)

Parti applicate - Tipo BF Livello di protezione contro le folgorazioni (corrente di dispersione)

Partes en contacto: Tipo BF Grado de protección contra descargas eléctricas (corriente de fuga)

Toegepast onderdeel - Type BF-beschermingsgraad tegen elektrische schokken (lekstroom)

Uygulanan parça - Tip BF Elektrik çarpmasına karşı koruma derecesi (kaçak akım)

Parte aplicada - Tipo BF Grau de proteção contra choques elétricos (corrente de fuga)

Część wchodząca w kontakt z ciałem pacjenta — typu BF (stopień ochrony przed porażeniem prądem (prąd upływu))

Patientslutten del. Skyddsnivå mot elstöt (läckström): typ BF
 الجزء المطبق: درجة الحماية ضد الصدمات الكهربائية (التيار المتسرب) لل نوع BF

2.

Class II equipment. Protection against electric shock

Équipement de classe II. Protection contre les chocs électriques

Gerät der Klasse II. Schutz vor Stromschlägen

Apparecchiatura di Classe II. Protezione contro le folgorazioni

Equipo de Clase II. Protección contra descargas eléctricas

Apparatuur van Klasse II. Bescherming tegen elektrische schokken

Sınıf II ünite. Elektrik çarpmasına karşı koruma

Equipamento da Classe II. Proteção contra choques elétricos

Urządzenie klasy II. Ochrona przed porażeniem prądem

Klass II-apparat. Skydd mot elstöt

جهاز من الفئة II. الحماية ضد الصدمات الكهربائية

3.

Ingress protection degree provided by IEC 60529

Degré de protection selon CEI 60529
Grad des Eindringeschutzes gemäß IEC 60529
Livello di protezione IP in base a IEC 60529
Grado de protección según la norma internacional IEC 60529
Beschermingsklasse volgens IEC 60529
Su girmesine karşı koruma derecesi IEC 60529 tarafından verilmiştir
Grau de protecção contra entradas indicado pela IEC 60529
Stopień ochrony wg IEC 60529
Kapslingsklass i enlighet med IEC 60529
IEC 60529 درجة حماية الدخول المتقدمة بواسطة معيار

6.

Serial number

Numéro de série
Seriennummer
Numero di serie
Número de serie
Seriennummer
Seri numarası
Número de série
Numer serii
Seriennummer
الرقم المتسلسل

7.

Unique device identifier

Identifiant unique des dispositifs
Produktidentifizierungsnummer
Identificatore univoco del dispositivo
Identificador único del producto
Unieke apparaat-ID
Benzersiz cihaz tanımlayıcısı
Identificador de dispositivo único
Niepowtarzalny kod identyfikacyjny
wyrobu
Unik produktidentifering
معرف الجهاز الفريد

10.

Humidity limitation

Limitation d'humidité
Luftfeuchtigkeitsbegrenzung
Limite di umidità
Limitación de la humedad
Vochtigheidsbegrenzing
Nem sınırlaması
Limite de humidade
Ograniczenia dot. wilgotności
Fuktighetsgräns
حدود الرطوبة المناسبة

11.

Atmospheric pressure limitation

Limitation de pression atmosphérique
Luftdruckbegrenzung
Limite di pressione atmosferica
Limitación de la presión atmosférica
Luchtdrukbeğrenzing
Atmosferik basınç sınırlaması
Limite de pressão atmosférica
Ograniczenia dot. ciśnienia atmosferycznego
Gräns för atmosfäriskt tryck
حدود الضغط الجوي المناسب

4.

CE Marking

Marquage CE
CE-Kennzeichnung
Contrassegno CE
Marcado CE
CE-merkteken
CE İşareti
Marca CE
Oznaczenie CE
CE-märkning
(CE) علامة التوافق مع اللجنة الأوروبية

8.

Medical device

Dispositif médical
Medizinprodukt
Dispositivo medico
Producto sanitario
Medisch apparaat
Tıbbi cihaz
Dispositivo médico
Wyrób medyczny
Medicinteknisk produkt
جهاز طبي

12.

Indication of connector polarity

Indication de la polarité des connecteurs
Anzeige der Steckerpolarität
Indicazione della polarità dei connettori
Indicación de la polaridad del conector
Indicatie van polariteit van aansluiting
Bağlantı polarite göstergesi
Indicação da polaridade do conector
Oznaczenie biegunowości złącza
Indikering av kontaktpoler
علامة تشير لقطبية الموصل

5.

UKCA Marking

Marquage UKCA
UKCA-Kennzeichnung
Marchio UKCA
Marcado UKCA
UKCA-markering
UKCA İşareti
Marcação UKCA
Oznakowanie UKCA
UKCA-märkning
UKCA علامة

9.

Temperature limitation

Limitation de température
Temperaturbegrenzung
Limite di temperatura
Limitación de la temperatura
Temperatuurbegrenzing
Sıcaklık sınırlaması
Limite de temperatura
Ograniczenia dot. temperatury
Temperaturgräns
حدود درجة الحرارة المناسبة

13.

For indoor use only

Pour un usage à l'intérieur uniquement
Nur für die Nutzung in Innenbereichen
Solo per uso in interni
Para uso solo en interiores
Alleen voor gebruik binnenshuis
Sadecə iç mekanda kullanım için
Apenas para utilização em interior
Wyłącznie do użytku wewnętrzznego
Endast för inomhusbruk
صالح للاستخدام في المناطق المغلقة فقط

15.

Identifier of cuffs compatible for the device

Identificateur des brassards compatibles avec l'appareil
Kennzeichnung der mit dem Gerät kompatiblen Manschetten
Identifica i bracciali compatibili con il dispositivo
Identificador para manguitos compatibles con el dispositivo
Identificatie van manchetten die compatibel zijn met het apparaat
Cihaz ile uyumlu kollukların tanıtım işareti
Identificador de braçadeiras compatíveis com o dispositivo
Sposób identyfikacji mankietów zgodnych z urządzeniem
Identifisering av manschetter som är kompatibla med enheten
علامات تحديد الشروط الضاغطة المتوافقة مع الجهاز

16.

Artery mark

Marque d'artère
Arterienmarkierung
Contrassegno per l'arteria
Marca de la arteria
Adersymbol
Arter işareti
Marca da artéria
Znacznik tętnicy
Artärmarkering
علامة دالة على الشريان

17.

Not made with natural rubber latex

Ne contient pas de latex de caoutchouc naturel
Enthält kein Naturlatex
Non contiene lattice di gomma naturale
No contiene látex de caucho natural
Bevat geen natuurrubberlatex
Doğal kauçuk lateksten üretilmemiştir
Não é fabricado em látex de borracha natural
Wyprodukowane bez użycia naturalnego lateksu
Inte gjord av naturlig gummilatex
تم التصنيع دون استخدام المطاط الطبيعي

18.

Arm circumference

Circonférence du bras
Armumfang
Circonferenza del braccio
Perímetro de brazo
Armomtrek
Kol çevresi
Circunferência do braço
Obwód ramienia
Armens omkrets
محيط الذراع

14.

OMRON's trademarked technology alerts you once possible AFib is detected, even with a single measurement.

La technologie brevetée d'OMRON vous alerte dès qu'un risque de fibrillation auriculaire est détecté, même avec une seule mesure.
Die markenrechtlich geschützte Technologie von OMRON warnt bei möglichem Vorhofflimmern – auch bei einer Einzelmessung.
La tecnologia brevettata da OMRON avvisa l'utilizzatore una volta rilevata la potenziale presenza di fibrillazione atriale, anche con una misurazione singola.
La tecnologia de OMRON le notifica la detección de una posible fibrilación auricular incluso con una única medición.
De technologie voor bloeddrukmeting onder handelsmerk van OMRON waarschuwt u wanneer mogelijk AFib is gedetecteerd, zelfs bij een enkele meting.
OMRON'un ticari markalı teknolojisi, tek bir ölçümle bile olası AFib tespit edilirdiğinde sizi uyarır.
A tecnologia protegida por marca comercial da OMRON alerta-o se for detetada uma possível fibrilhação auricular, mesmo com uma única medição.
Opatrzona znakiem towarowym technologia firmy OMRON ostrzega o wykryciu potencjalnego migotania przedsionków, nawet w przypadku pojedynczego pomiaru.
OMRON's varumärkesskyddade teknik varnar dig när möjligt AFib detekteras, redan efter en enda mätning.

تقوم تقنية OMRON المسجلة بعلامة تجارية، بتنبهك بمجرد اكتشاف رجفان أذيني محتمل، حتى مع قياس واحد.

19.

Need for the user to consult this instruction manual

L'utilisateur doit consulter le présent mode d'emploi
Der Benutzer muss diese Gebrauchsanweisung lesen
L'utente deve consultare il presente manuale di istruzioni
Es necesario que el usuario consulte este manual de instrucciones
Noodzaak voor de gebruiker om deze gebruiksaanwijzing te raadplegen
Kullanıcının bu kullanim kılavuzuna başvurması gerekir
O utilizador tem de consultar este manual de instruções
Użytkownik powinien zapoznać się z niniejszą instrukcją obsługi.
Användaren behöver läsa igenom denna bruksanvisning
حاجة المستخدم إلى الرجوع إلى المعلومات الواردة بتدليل الإرشادات هذا

21.

Direct current

Courant continu
Gleichstrom
Corrente diretta
Corriente directa
Geljikstroom
Doğru akım
Corrente direta
Prąd stały
Likström
التيار المباشر

23.

Date of manufacture

Date de fabrication
Herstellungsdatum
Data di fabbricazione
Fecha de fabricación
Productiedatum
Üretim tarihi
Data de fabrico
Data produkcyjna
Tillverkningsdatum
تاريخ التصنيع

22.

Alternating current

Courant alternatif
Wechselstrom
Corrente alternata
Corriente alterna
Wisselstroom
Alternatif akım
Corrente alterna
Prąd zmienny
Växelström
التيار المتناوب

24.

Efficiency level of power supply

Niveau d'efficacité de l'alimentation électrique
Effizienz der Stromversorgung
Livello di efficienza dell'alimentazione
Grado de eficiencia de la alimentación
Efficientieniveau van de voeding
Güç kaynağının verimlilik seviyesi
Nível de eficiência da fonte de alimentação
Poziom sprawności źródła zasilania
Strömförsörjningens effektivitetsnivå
مستوى كفاءة مصدر الطاقة

20.

Need for the user to follow this instruction manual thoroughly for your safety. (Background: blue)

L'utilisateur doit suivre attentivement ce mode d'emploi pour votre sécurité.
(Fond : bleu)
Damit die Sicherheit gewährleistet ist, muss der Benutzer diese Gebrauchsanweisung sorgfältig befolgen. (Hintergrund: blau)
Per la propria sicurezza, l'utente deve seguire attentamente il presente manuale di istruzioni. (Sfondo: blu)
Es necesario que el usuario siga rigurosamente este manual de instrucciones para su seguridad. (Fondo: azul)
Noodzaak voor de gebruiker om zich voor de eigen veiligheid zorgvuldig aan deze gebruiksaanwijzing te houden (Achtergrond: blauw)
Güvenlik açısından kullanıcının bu kullanım kılavuzuna dikkatle uyması gerekir. (Arka plan: mavi)
O utilizador tem de seguir cuidadosamente este manual de instruções para sua própria segurança. (Fundo: azul)
Dla zachowania bezpieczeństwa użytkownik musi ściśle przestrzegać niniejszej instrukcji obsługi. (Tło: niebieskie)
Användaren måste följa denna bruksanvisning noga av säkerhetsskäl. (Bakgrund: blå)
حاجة المستخدم إلى اتباع الإرشادات الواردة في دليل الإرشادات بالكامل هذا للحفاظ على السلامة. (الخلفية: زرقاء)

25.

Prohibited action

Action interdite
Verbotene Aktion
Operazione proibita
Acción prohibida
Verboden handeling
Yasaklanmış eylem
Ação proibida
Czynność niedozwolona
Förbjuden åtgärd
إجراء محظور

26.

To indicate generally elevated, potentially hazardous, levels of non-ionizing radiation, or to indicate equipment or systems. e.g. in the medical electrical area that include RF transmitters or that intentionally apply RF electromagnetic energy for diagnosis or treatment.

Indique des niveaux de rayonnement non ionisant, potentiellement dangereux, généralement élevés, ou un équipement ou des systèmes, par exemple dans le domaine médical électrique, incluant des émetteurs RF ou utilisant intentionnellement de l'énergie électromagnétique RF pour le diagnostic ou le traitement. Als Hinweis auf allgemein erhöhte, potenziell gefährliche Stufen nicht-ionisierender Strahlung oder als Hinweis auf Geräte oder Systeme zum Beispiel im medizinisch-elektrischen Bereich, etwa HF-Übertragungsgeräte, bzw. auf solche, die elektromagnetische HF-Strahlung zur Diagnose oder Behandlung verwenden. Indica livelli generalmente elevati, potenzialmente pericolosi, di radiazioni non ionizzanti oppure indica apparecchiature o sistemi, ad esempio per le aree elettromedicali in cui sono presenti trasmettitori RF o in cui viene intenzionalmente applicata energia elettromagnetica a radiofrequenza per la diagnosi o il trattamento.

Para indicar niveles de radiación no ionizante generalmente elevados y potencialmente peligrosos, o bien para indicar equipos o sistemas, como los usados en el ámbito electromédico, que incorporen transmisores de radiofrecuencia o que apliquen energía electromagnética de radiofrecuencia intencionadamente para diagnósticos o tratamientos.

Geeft in het algemeen verhoogde, potentieel gevaarlijke niveaus aan van niet-ioniserende straling of duidt op apparatuur of systemen, bijvoorbeeld in de medische elektrische omgeving, die RF-zenders bevatten of die opzettelijk elektromagnetische RF-energie toepassen voor diagnose of behandeling.

Genellikle yüksek ve zararlı olabilecek iyonlaşmayan radyasyon seviyelerini belirtir veya RF vericileri içeren veya tanı ya da tedavi amacıyla bilinçli olarak RF elektromanyetik enerji uygulayan (örneğin medikal elektrik alanında bulunan) ekipman ve sistemleri belirtir.

Para indicar níveis de radiação não ionizante geralmente elevados, potencialmente perigosos, ou para indicar equipamentos ou sistemas, por exemplo, na área da eletromedicina que incluem transmissores de RF ou que apliquem intencionalmente energia eletromagnética de RF em diagnóstico ou tratamento.

Symbol ogólnie podwyższonych, potencjalnie niebezpiecznych poziomów promieniowania niejonizującego lub oznaczenie urządzeń lub systemów, np. medycznych obszarów elektrycznych, które obejmują nadajniki częstotliwości radiowych lub urządzenia celowo wykorzystujące energię elektromagnetyczną do diagnostyki lub leczenia.

Anger allmänt förhöjda och potentiellt farliga nivåer av icke-joniserande strålning, eller anger utrustning eller system i exempelvis områden med medicinsk elektrisk utrustning som innefattar RF-sändare eller som avsiktligt använder elektromagnetisk RF-strålning för diagnostik eller behandling.

الإشارة بوجه عام إلى المستويات المرتفعة عن الحد المعتاد من الأشعة غير المؤينة التي من المحتمل أن تكون خطيرة، أو للإشارة إلى الأجهزة والأنظمة، مثل تلك التي توجد في الأماكن المحتوية على أجهزة طبية كهربائية تشتمل على أجهزة إرسال تنبعث منها ترددات لاسلكية أو حيث يتم استخدام الطاقة الكهرومغناطيسية ذات الترددات اللاسلكية عن عمد لأغراض التشخيص أو العلاج.

27.

Recycle mark X: Material number Y: Material abbreviation Refer to 97/129/EC for more information.

Marque de recyclage X : Numéro de matière Y : Abréviation pour les matériaux Voir 97/129/CE pour plus d'informations.

Recyclingsymbol X: Materialnummer Y: Materialabkürzung Weitere Informationen siehe 97/129/EG.

Simbolo di riciclaggio X: Codice materiale Y: Abbreviazione materiale Fare riferimento a 97/129/CE per ulteriori informazioni.

Marca de reciclaje X: Número de material Y: Abreviatura del material Consulte 97/129/CE para más información.

Recycleür markerking X: Materiaalnummer Y: Materiaalafkorting Raadpleeg 97/129/EG voor meer informatie.

Gerî döñüşüm işareti X: Malzeme numarası Y: Malzeme kısaltması Daha fazla bilgi için bkz. 97/129/EC.

Marca de reciclagem X: Número de material Y: Abreviatura de material Consultar a Diretiva 97/129/CE para obter mais informações.

Znak recyklingu X: Numer materiału Y: Skrócona nazwa materiału Więcej informacji można znaleźć w dyrektywie 97/129/WE.

Återvinningssmärke X: Materialnummer Y: Materialförkortning Se 97/129/EG för ytterligare information.

علامة إعادة التدوير X: رقم المادة Y: اختصار المادة راجع 97/129/EC للمزيد من المعلومات.

Issue Date:
Date de publication :
Ausgabedatum:
Data di publicazione:
Fecha de publicación:
Uitgiftedatum 2023-12-15
Teslim Tarihi:
Data de edição:
Data publikacji:
Utgivningsdatum:
تاريخ الإصدار:

IM1-HEM-7380T1-EOSL-01-09/2023
3298928-9A

M7 Intelli IT AFib (HEM-7380T1-EBK) X7 Smart AFib (HEM-7380T1-EOSL)

ام 7 انتلي اي تي افيب
اكس 7 سمارت افيب

OMRON

Automatic Upper Arm Blood Pressure Monitor

Tensiomètre automatique brassard

Automatisches Oberarm-Blutdruckmessgerät

Misuratore automatico di pressione arteriosa da braccio

Monitor de presión arterial automático de brazo

Automatische bovenarmbloeddrukmeter

Измеритель артериального давления и частоты пульса автоматический

Otomatik Üst Kol Kan Basıncı Ölçüm Cihazı

Medidor de tensão arterial automático de braço

Automatyczny ciśnieniomierz naramienny

Automatisk blodtrycksmätare för överarmen

جهاز قياس ضغط الدم الالي القابل للتثبيت بأعلى الذراع



Instruction Manual 2: Operational Instructions

FR Mode d'emploi 2 : Instructions de fonctionnement

DE Gebrauchsanweisung 2: Betriebsanweisungen

IT Manuale di istruzioni 2: Istruzioni operative

ES Manual de instrucciones 2: Instrucciones operativas

NL Gebruiksaanwijzing 2: Operationele instructies

RU Руководство по эксплуатации 2: Инструкция по эксплуатации

TR Kullanım kılavuzu 2: Çalıştırma talimatları

PT Manual de instruções 2: Instruções operacionais

PL Instrukcja obsługi 2: Instrukcje operacyjne

SV Instruktionsmanual 2: Driftsinstruktioner

AR دليل الإرشادات ٢: إرشادات التشغيل

All for Healthcare

Read Instruction Manual 1 and 2 before use.

Lire les modes d'emploi 1 et 2 avant l'utilisation.

Lesen Sie vor der Verwendung Gebrauchsanweisung 1 und 2.

Leggere il manuale di istruzioni 1 e 2 prima dell'uso.

Lea el manual de instrucciones 1 y 2 antes del uso.

Lees de gebruiksaanwijzing 1 en 2 voor gebruik.

Прочтите руководства по эксплуатации 1 и 2 перед использованием.

Kullanmadan önce, kullanım kılavuzu 1 ve 2'yi okuyun.

Leia o Manual de instruções 1 e 2 antes de utilizar.

Przed użyciem należy przeczytać instrukcję obsługi 1 i 2.

Läs bruksanvisning 1 och 2 före användning.

اقرأ دليل الإرشادات ٢ و ١ قبل الاستخدام.

1 Package Contents.....3

Contenu de l'emballage
Packungsinhalt
Contenuto della confezione
Contenido del envase
Inhoud van de verpakking
Комплект поставки
Paketin İçindekiler
Conteúdo da embalagem
Zawartość opakowania
Förpackningens innehåll
محتويات العبوة

2 Preparing for a Measurement..4

Préparation pour une prise de mesure
Vorbereiten einer Messung
Preparazione per la misurazione
Preparación para una medición
Een meting voorbereiden
Подготовка к измерению
Ölçüm Hazırlığı
Preparação de uma medição
Przygotowanie do pomiaru
Förbereder för en mätning
التجهيز لعملية القياس

3 Downloading the App.....5

Téléchargement de l'application
Herunterladen der App
Download dell'app
Descarga de la aplicación
De app downloaden

3 Загрузка приложения
Uygulamasını İndirme
Transferência da aplicação
Pobieranie aplikacji
Ladda ner appen
تحميل التطبيق

4 Inserting Batteries.....6

Mise en place des piles
Einlegen von Batterien
Inserimento delle batterie
Introducción de las pilas
De batterijen plaatsen
Установка элементов питания
Pilleri Takma
Inserção de pilhas
Wkładanie baterii
Sätta i batterier
إدخال البطاريات

5 Pairing.....7

Couplage
Paarung
Accoppiamento
Emparejamiento
Koppelen
Сопряжение
Eşleştirme
Emparelhamento
Parowanie
Parning
الإقران

6 Setting the Date and Time Manually.....8

Réglage manuel de la date et de l'heure
Manuelles Einstellen von Datum und Uhrzeit
Impostazione manuale di data e ora
Ajuste manual de la fecha y la hora
Datum en tijd handmatig instellen
Установка даты и времени вручную
Tarih ve Saatin Manuel Olarak Ayarlanması
Acerto manual da data e hora
Ręczne ustawianie daty i godziny
Ställa in datum och tid manuellt
ضبط التاريخ والوقت يدويًا

7 Setting the TruRead Mode Interval.....9

Définition de l'intervalle du mode TruRead
Festlegen des TruRead-Modusintervalls
Impostazione dell'intervallo della modalità TruRead
Configuración del intervalo del modo TruRead
Het TruRead-modusinterval instellen
Настройка интервала режима TruRead
TruRead Modu Aralığını Ayarlama
Definição do intervalo do modo TruRead
Ustawianie interwału trybu TruRead
Ställa in TruRead-lägesintervallet
ضبط الفترة الفاصلة لوضع TruRead

8 Applying the Arm Cuff.... 11

Pose du brassard
Anbringen der Manschette
Applicazione del bracciale
Colocación del manguito

8 De manchet aanbrengen
Расположение манжеты
Kolluğun Takılması
Colocar a braçadeira
Zakładanie mankietu
Applicering av armmanschetten
وضع الشريط الضاغط للذراع

9 Sitting Correctly.....13
Position assise correcte
Korrekte Körperhaltung
Come sedersi nel modo corretto
Cómo sentarse correctamente

Correct zitten
Сядьте правильно
Düzgün Oturma
Como sentar-se corretamente
Prawidłowa pozycja
Rätt sittställning
الجلوس بشكل صحيح

10 Taking a Measurement...15
Réalisation d'une mesure
Eine Messung vornehmen
Misurazione
Realizar una medición

Een meting verrichten
Выполнение измерений
Bir Ölçüm Yapma
Realização de uma medição
Wykonywanie pomiaru
Ta en mätning
إجراء القياس

11 Checking Readings.....21
Vérification des mesures
Überprüfen von Messwerten
Controllo dei risultati
Comprobación de las lecturas
Metingen bekijken

Проверка результатов измерений
Ölçüm Değerlerini Kontrol Etme
Verificar leituras
Sprawdzanie odczytów
Kontrollera avläsningar
التحقق من القراءات

12 Using Memory Functions..27
Utilisation des fonctions de mémoire
Verwendung der Speicherfunktionen
Uso delle funzioni di memoria
Uso de las funciones de memoria
Geheugenfuncties gebruiken
Использование функций памяти

Hafıza Fonksiyonunun Kullanılması
Utilização das funções de memória
Korzystanie z funkcji pamięci
Använda minnesfunktioner
استخدام وظائف الذاكرة

13 Disabling/Enabling Bluetooth.....35

Désactivation/activation de Bluetooth
Deaktivieren/Aktivieren der Bluetooth-Funktion
Disattivazione/attivazione della funzione Bluetooth
Activar o desactivar el Bluetooth
Bluetooth uitschakelen/inschakelen

13 Выключение/включение Bluetooth
Bluetooth'u Devre Dışı Bırakma/Etkinleştirme
Desativação/ativação do Bluetooth
Wyłączanie/włączanie Bluetootha
Inaktivera/aktivera Bluetooth
Bluetooth تعطيل/تمكين ميزة

14 Restoring to the Default Settings.....36

Réinitialisation aux réglages par défaut
Wiederherstellen der Standardeinstellungen
Ripristino delle impostazioni predefinite
Restablecimiento a los ajustes de fábrica
De standaardinstellingen herstellen
Восстановление настроек по умолчанию
Varsayılan Ayarları Geri Yükleme
Restauração das predefinições
Przywracanie ustawień domyślnych
Återställer till standardinställningarna
استعادة الإعدادات الافتراضية

15 Optional Medical Accessories..37

Accessoires médicaux en option
Medizinisches optionales Zubehör
Accessori medicali opzionali
Accesorios médicos opcionales
Optionele medische accessoires
Дополнительные принадлежности
Opsiyonel Tıbbi Aksesuarlar
Acessórios médicos opcionais
Opcjonalne akcesoria medyczne
Medicinska tillbehör som tillval
الملحقات الطبية الاختيارية

1

Package Contents

- FR** Contenu de l'emballage
- DE** Packungsinhalt
- IT** Contenuto della confezione
- ES** Contenido del envase
- NL** Inhoud van de verpakking
- RU** Комплект поставки
- TR** Paketin İçindekiler
- PT** Conteúdo da embalagem
- PL** Zawartość opakowania
- SV** Förpackningens innehåll
- AR** محتويات العبوة

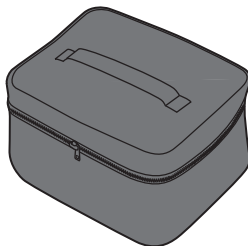
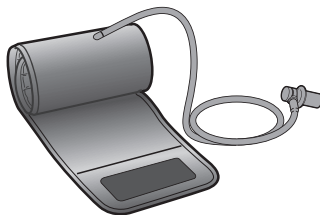
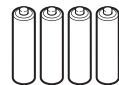
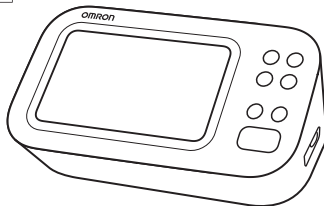

(M7 Intelli IT AFib)



Preparing for a Measurement

FR Préparation pour une prise de mesure

DE Vorbereiten einer Messung

IT Preparazione per la misurazione

ES Preparación para una medición

NL Een meting voorbereiden

RU Подготовка к измерению

TR Ölçüm Hazırlığı

PT Preparação de uma medição

PL Przygotowanie do pomiaru

SV Förbereder för en mätning

AR التجهيز لعملية القياس

30 minutes before

30 minutes avant

30 Minuten vorher

30 minuti prima

30 minutos antes

30 minuten ervoor

3a 30 минут до

30 dakika önce

30 minutos antes

30 minut wcześniej

30 minuter innan

قبل القياس بمدة تبلغ ٣٠ دقيقة



5 minutes before: Relax and rest.

5 minutes avant : détente et repos.

5 Minuten vorher: ruhig hinsetzen.

5 minuti prima: rilassarsi e stare a riposo.

5 minutos antes: relájese y descance.

5 minuten ervoor: ontspan en rust.

3a 5 минут до: расслабьтесь и отдохните.

5 dakika önce: Gevşeyin ve dinlenin.

5 minutos antes: descontrair e repousar.

5 minut wcześniej: Zrelaksuj się i odpocznij.

5 minuter innan: Slappna av och vila.

قبل القياس بمدة تبلغ ٥ دقائق: استرح واسترخ.



3

Downloading the App

- FR Téléchargement de l'application
- DE Herunterladen der App
- IT Download dell'app
- ES Descarga de la aplicación
- NL De app downloaden
- RU Загрузка приложения
- TR Uygulamasını İndirme
- PT Transferência da aplicação
- PL Pobieranie aplikacji
- SV Ladda ner appen
- AR تنزيل التطبيق



OMRON connect

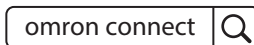

4

Inserting Batteries

- FR** Mise en place des piles
- DE** Einlegen von Batterien
- IT** Inserimento delle batterie
- ES** Introducción de las pilas
- NL** De batterijen plaatsen
- RU** Установка элементов питания
- TR** Pilleri Takma
- PT** Inserção de pilhas
- PL** Wkładanie baterii
- SV** Sätta i batterier
- AR** إدخال البطاريات

1

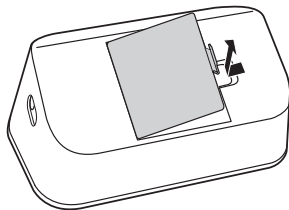

2

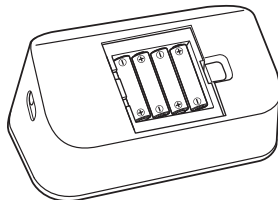

AA, 1.5V × 4

3

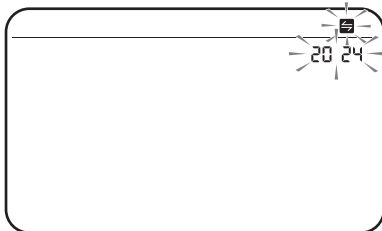

Your monitor automatically turns off after 3 minutes.

Votre tensiometre s'éteint automatiquement après 3 minutes.

Ihr Monitor schaltet sich nach 3 Minuten automatisch aus.

Il monitor si spegne automaticamente dopo 3 minuti.

Su monitor se apaga automáticamente después de 3 minutos.

Uw monitor wordt na 3 minuten automatisch uitgeschakeld.

Монитор автоматически выключается через 3 минуты.

Ölçüm cihazınız 3 dakika sonra otomatik olarak kapanır.

O medidor desliga-se automaticamente após 3 minutos.

Monitor wyłączy się automatycznie po 3 minutach.

Din bildskärm stängs av automatiskt efter 3 minuter.

يتم إيقاف تشغيل جهاز القياس تلقائيًا بعد مرور ٣ دقائق.

FR Couplage

DE Paarung

IT Accoppiamento

ES Emparejamiento

NL Koppelen

RU Сопряжение

TR Eşleştirme

PT Emparelhamento

PL Parowanie

SV Parning

AR الإقران

1

Bluetooth



2



3

Follow the instructions.

Suivez les instructions.

Befolgen Sie die Anweisungen.

Attenersi alle istruzioni.

Siga las instrucciones.

Volg de instructies.

Выполняйте инструкции.

Talimatları izleyin.

Siga as instruções.

Postępuj zgodnie z instrukcją.

Följ instruktionerna.

اتبع الإرشادات.

The date and time will automatically be set when your monitor is paired with the app.

La date et l'heure seront automatiquement réglées lorsque votre tensiomètre sera couplé avec l'application.

Wenn Ihr Messgerät mit der App verknüpft ist, werden Datum und Uhrzeit automatisch eingestellt.

La data e l'ora verranno impostate automaticamente una volta che il misuratore verrà associato alla app.

La fecha y la hora se ajustarán automáticamente cuando el monitor se sincronice con la aplicación.

De datum en tijd worden automatisch ingesteld wanneer uw bloeddrukmeter is gekoppeld aan de app.

Дата и время установятся автоматически после синхронизации с приложением.

Ölçüm cihazınız uygulamayla eşleştirildiğinde tarih ve saat otomatik olarak ayarlanır.

A data e hora serão automaticamente acertadas se o medidor for emparelhado com a aplicação.

Data i godzina zostaną ustawione automatycznie po sparowaniu monitora z aplikacją.

Datum och tid ställs in automatiskt när din monitor paras ihop med appen.

سيتم ضبط الوقت والتاريخ تلقائيًا عند إقران جهاز القياس الخاص بك بالتطبيق.

Setting the Date and Time Manually

FR Réglage manuel de la date et de l'heure

DE Manuelle Einstellen von Datum und Uhrzeit

IT Impostazione manuale di data e ora

ES Ajuste manual de la fecha y la hora

NL Datum en tijd handmatig instellen

RU Установка даты и времени вручную

TR Tarih ve Saatin Manuel Olarak Ayarlanması

PT Acerto manual da data e hora

PL Ręczne ustawianie daty i godziny

SV Ställa in datum och tid manuellt

AR ضبط التاريخ والوقت يدويًا

Only for non-smart device users. Skip this step if you paired with your smart device.

Uniquement pour les utilisateurs sans appareil intelligent. Sautez cette étape si vous avez procédé au couplage avec votre appareil intelligent.

Nur für Benutzer von Nicht-Smart-Geräten. Überspringen Sie diesen Schritt, wenn Sie ein Pairing mit Ihrem Smart Device durchgeführt haben.

Solo per gli utenti di dispositivi non intelligenti. Saltare questo passaggio se è stato effettuato l'accoppiamento con il vostro dispositivo intelligente.

Sólo para usuarios de dispositivos no inteligentes. Saltéese este paso si lo ha emparejado con su dispositivo inteligente.

Alleen voor niet-gebruikers van slimme apparaten. Sla deze stap over als u hebt gekoppeld met uw slimme apparaat.

Только для пользователей не смарт-устройств. Пропустите этот шаг при сопряжении с интеллектуальным устройством.

Yalnızca akıllı olmayan cihaz kullanıcıları için. Akıllı cihazınızla eşleştirdiyeniz bu adımı atlayın.

Apenas para utilizadores de dispositivos não inteligentes. Ignore este passo se tiver emparelhado com o seu dispositivo inteligente.

Tylko dla użytkowników urządzeń innych niż inteligentne. Pomiń ten krok, jeśli sparowano urządzenie inteligentne.

Endast för användare som inte har smarta enheter. Hoppa över det här steget om du har parat med din smarta enhet.

لمستخدمي الأجهزة غير الذكية فقط. تجاوز هذه الخطوة إذا قمت بالإقران مع جهازك الذكي.

To set TruRead interval

Pour définir l'intervalle TruRead
Zum Festlegen des TruRead-Intervalls
Per impostare l'intervallo TruRead
Para configurar el intervalo TruRead
TruRead-intervall instellen
Чтобы установить интервал TruRead
TruRead aralığını ayarlamak için
Para definir o intervalo TruRead
Aby ustawić interwał TruRead
För att ställa in TruRead-intervall
لإعداد الفترة الفاصلة لـ TruRead

P.9

START STOP

OFF

Setting the TruRead Mode Interval

FR

Définition de l'intervalle du mode TruRead

DE

Festlegen des TruRead-Modusintervalls

IT

Impostazione dell'intervallo della modalità TruRead

ES

Configuración del intervalo del modo TruRead

NL

Het TruRead-modusinterval instellen

RU

Настройка интервала режима TruRead

TR

TruRead Modu Aralığını Ayarlama

PT

Definição do intervalo do modo TruRead

PL

Ustawianie interwału trybu TruRead

SV

Ställa in TruRead-lägesintervallet

AR

ضبط الفترة الفاصلة لوضع TruRead

➔ P.8

1

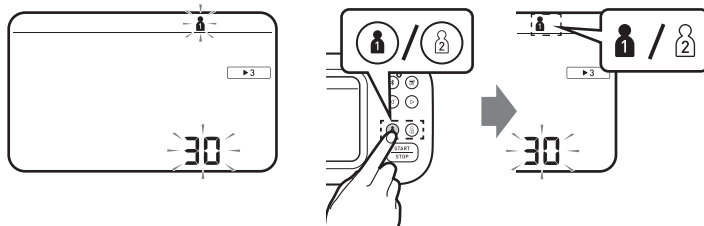

2

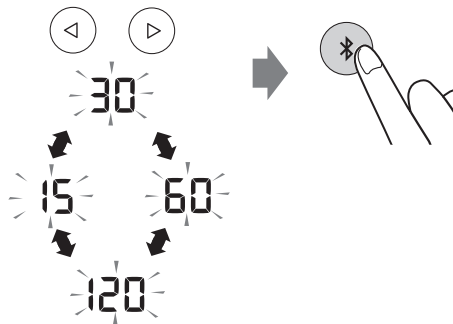

In the TruRead mode, your monitor automatically takes 3 consecutive readings at selected intervals and displays the average. The interval is set to 30 seconds by default. Refer to "Taking a measurement in TruRead mode" on page 17.

In mode TruRead, votre tensiometre prend automatiquement 3 mesures consécutives à des intervalles sélectionnés et affiche la moyenne. L'intervalle est défini par défaut sur 30 secondes. Reportez-vous à « Réalisation d'une mesure en mode TruRead » à la page 17.

Im TruRead-Modus nimmt Ihr Monitor automatisch drei aufeinanderfolgende Messwerte in ausgewählten Intervallen vor und zeigt den Durchschnitt an. Das Intervall ist standardmäßig auf 30 Sekunden eingestellt. Siehe „Vornehmen einer Messung im TruRead-Modus“ auf Seite 17.

Nella modalità TruRead, il monitor effettua automaticamente 3 letture consecutive a intervalli selezionati e visualizza la media. Per impostazione predefinita, l'intervallo è impostato su 30 secondi. Fare riferimento a "Misurazione in modalità TruRead" a pagina 17.

En el modo TruRead, su monitor toma automáticamente 3 lecturas consecutivas a intervalos seleccionados y muestra el promedio. El intervalo está establecido en 30 segundos de forma predeterminada. Consulte "Obtención de una lectura en modo TruRead" en la página 17.

In de TruRead-modus voert uw monitor automatisch 3 opeenvolgende metingen uit met geselecteerde intervallen en geeft het gemiddelde weer. Het interval is standaard ingesteld op 30 seconden. Zie "Een meting in TruRead-modus afnemen" op pagina 17.

В режиме TruRead ваш монитор автоматически снимает 3 последовательных показания через выбранные интервалы и отображает среднее значение. По умолчанию интервал установлен на 30 секунд. См. «Выполнение измерений в режиме TruRead» на странице 17.

TruRead modunda ölçüm cihazınızın seçilen aralıklarla otomatik olarak ardışık 3 ölçüm alır ve ortalamasını görüntüler. Aralık varsayılan olarak 30 saniyeye ayarlanmıştır. Bkz. "TruRead modunda ölçüm yapma" sayfa 17.

No modo TruRead, o medidor faz automaticamente 3 leituras consecutivas em intervalos selecionados e apresenta a média. O intervalo está predefinido nos 30 segundos. Consulte "Realização de uma medição no modo TruRead" na página 17.

W trybie TruRead monitor automatycznie wykonuje 3 kolejne odczyty w wybranych odstępach czasu i wyświetla średnią. Domyślnie odstęp jest ustawiony na 30 sekund. Patrz „Wykonywanie pomiaru w trybie TruRead” na stronie 17.

I TruRead-läget gör din monitor automatiskt 3 avläsningar i följd med valda intervall och visar medelvärdet. Intervallet är inställt på 30 sekunder som standard. Se "Gör en mätning i TruRead-läge" på sidan 17.

في وضع TruRead، يقوم جهاز القياس بالتقاط ٣ قراءات متتالية تلقائيًا على فترات منتظمة، ومن ثم يعرض المعدل. يتم إعداد الفترة الفاصلة على ٣٠ ثانية كأعداد افتراضي. ارجع إلى «تسجيل قياس في وضع TruRead» في الصفحة ١٧.

8

Applying the Arm Cuff

FR Pose du brassard

DE Anbringen der Manschette

IT Applicazione del bracciale

ES Colocación del manguito

NL De manchet aanbrengen

RU Расположение манжеты

TR Koluğun Takılması

PT Colocar a braçadeira

PL Zakładanie mankietu

SV Applicering av armmanschetten

AR وضع الشريط الضاغط للذراع

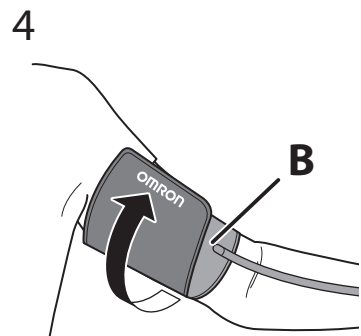
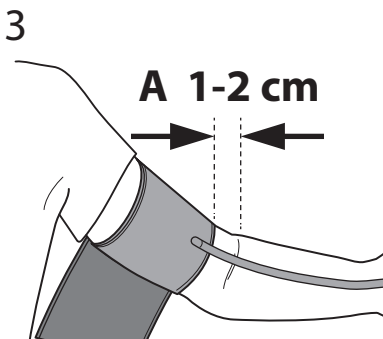
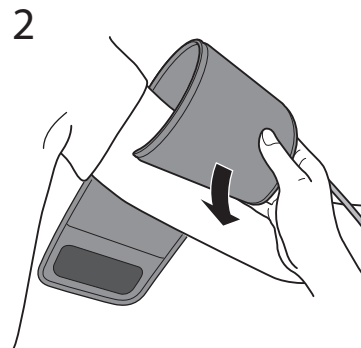
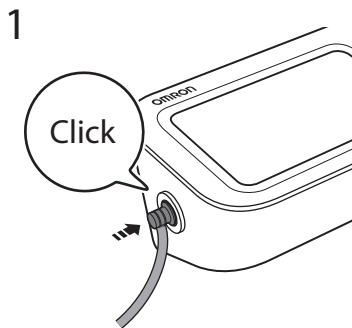

A. Tube side of the cuff should be 1 - 2 cm above the inside elbow.

B. Make sure that the air tube is on the inside of your arm and wrap the cuff securely so it can no longer slip round.

- A. Le côté tuyau du brassard doit être positionné 1 à 2 cm au-dessus de l'intérieur du coude.
- B. Assurez-vous que le tuyau à air se trouve du côté intérieur de votre bras et enroulez fermement le brassard de manière qu'il ne puisse plus tourner.

- A. Das Manschettenstück mit dem Schlauch muss 1 bis 2 cm oberhalb des Ellbogens liegen.
- B. Stellen Sie sicher, dass der Luftschlauch an der Arminnenseite sitzt, und befestigen Sie die Manschette sicher, so dass sie nicht verrutscht.

- A. Il lato del bracciale con il tubo deve trovarsi al di sopra del gomito interno, a una distanza di circa 1 o 2 cm.
- B. Assicurarsi che il tubo dell'aria si trovi all'interno del braccio e avvolgere il bracciale saldamente in modo che non possa ruotare.

- A. El lado del tubo del manguito deberá quedar 1 o 2 cm por encima de la parte interna del codo.
- B. Asegúrese de que el tubo de aire se encuentra en la cara interna del brazo y enrolle el manguito con firmeza para que no pueda deslizarse.

- A. De kant met de slang van de manchet moet 1 - 2 cm boven de binnenkant van de elleboog liggen.
- B. Zorg ervoor dat de luchtslang zich aan de binnenkant van uw arm bevindt en wikkelt

de manchet stevig rond uw arm zodat deze niet meer kan wegglijden.

- A. Край манжеты с трубкой должен находиться на 1 - 2 см выше локтевого сгиба.
- B. Убедитесь, что воздуховодная трубка находится на внутренней поверхности плеча и надежно оберните манжету, чтобы она не прокручивалась вокруг руки.

- A. Kolluğun boru tarafı, dirsek içinin 1-2 cm üstünde olmalıdır.
- B. Hava borusunun kolunuzun iç tarafında olduğundan emin olun ve kolluğu kaymayacak şekilde sabit şekilde sarın.

- A. O lado do tubo da braçadeira deve estar 1 - 2 cm acima do interior do cotovelo.
- B. Certifique-se de que o tubo de ar está na parte interior do braço e enrolle a braçadeira firmemente, para que não deslize.

- A. Rurka mankietu powinna znajdować się 1–2 cm powyżej wewnętrznej łokcia.
- B. Upewnij się, że przewód powietrza znajduje się po wewnętrznej stronie ramienia, i owiń mocno mankiet, tak aby nie mógł się już ślizgać.

- A. Manschettens rörsida ska vara 1–2 cm ovanför insidan av armbågen.
- B. Se till att luftslangen är på insidan av armen och linda manschetten ordentligt så att den inte längre kan glida runt.

- A. يجب أن يرتفع جانب الخرطوم من الشريط الضاغط من 1 إلى 2 سم عن المرفق.
- B. تأكد من أن خرطوم الهواء على الجانب الداخلي من ذراعك، ولف الشريط الضاغط بإحكام بحيث لا ينزلق حول الذراع.

If taking measurements on the right arm, refer to:

Pour la prise de mesures au bras droit, voir:

Bei Messungen am rechten Arm siehe:

Se la misurazione viene eseguita al braccio destro, fare riferimento a:

Si va a realizar mediciones en el brazo derecho, consulte:

Als u metingen aan de rechterarm uitvoert, raadpleeg dan:

При измерении на правой руке см.

Sağ koldan ölçüm yapıyorsanız aşağıdakilere bakın:

Se fizer as medições no braço direito, consulte:

Jeśli dokonujesz pomiarów na prawym ramieniu, zapoznaj się z:

Om du gör mätningar på höger arm, se:

في حال إجراء القياس على الذراع الأيمن، ارجع إلى:

Sitting Correctly

FR	Position assise correcte
DE	Korrekte Körperhaltung
IT	Come sedersi nel modo corretto
ES	Cómo sentarse correctamente
NL	Correct zitten
RU	Сядьте правильно
TR	Düzgün Oturma
PT	Como sentar-se corretamente
PL	Prawidłowa pozycja
SV	Rätt sittställning
AR	الجلوس بشكل صحيح

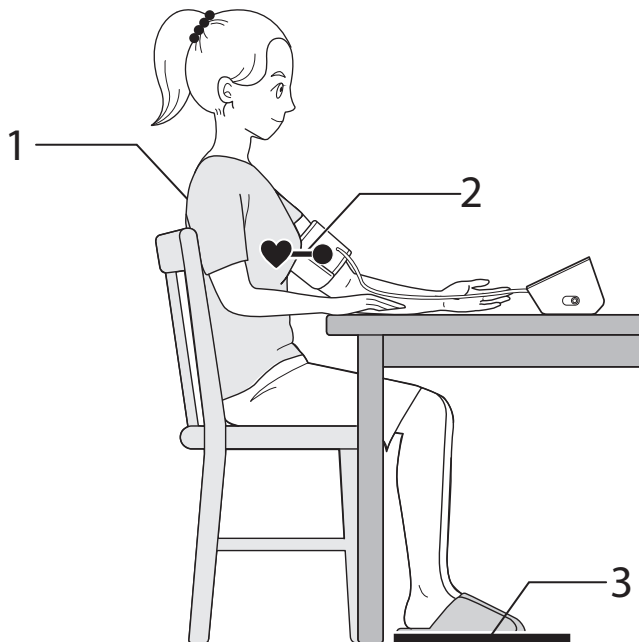

Relax and sit comfortably. Remain still and do not talk.

1. Keep your back and arm supported.
2. Keep the arm cuff at the same level as your heart.
3. Keep your feet flat and your legs uncrossed.

Détendez-vous et asseyez-vous confortablement. Restez immobile et ne parlez pas.

1. Gardez votre dos et vos bras soutenus.
2. Gardez le brassard au même niveau que votre cœur.
3. Gardez vos pieds à plat et vos jambes décroisées.

Entspannen Sie sich und sitzen Sie bequem. Bleiben Sie still und reden Sie nicht.

1. Halten Sie Rücken und Arm gestützt.
2. Halten Sie die Armmanschette auf Herzhöhe.
3. Halten Sie Ihre Füße flach und die Beine nicht übereinander gekreuzt.

Rilassarsi e sedersi comodamente. Rimanere fermi e non parlare.

1. Mantenere la schiena e il braccio supportati.
2. Mantenere il bracciale allo stesso livello del cuore.
3. Tenere i piedi piatti e le gambe non incrociate.

Relájese y siéntese cómodamente. Quédese quieto y no hable.

1. Mantenga la espalda y el brazo apoyados.
2. Mantenga el manguito al mismo nivel que su corazón.
3. Mantenga los pies planos y las piernas sin cruzar.

Ontspan en zit comfortabel. Zit stil en praat niet.

1. Houd uw rug en arm ondersteund.
2. Houd de armanchet op dezelfde hoogte als uw hart.
3. Houd uw voeten plat en uw benen niet over elkaar.

Расслабьтесь и сядьте удобно. Сохраняйте спокойствие и не разговаривайте.

1. Обопритесь спиной и рукой.
2. Держите манжету на уровне сердца.
3. Держите ступни ровно и не скрещенными.

Rahatlayın ve rahatça oturun. Hareketsiz kalın ve konuşmayın.

1. Sırtınızı ve kolunuzu destekleyin.
2. Kolluğu kalbinizle aynı seviyede tutun.
3. Ayaklarınızı düz tutun ve bacaklarınızı çaprazlamayın.

Descontraia e sente-se confortavelmente. Mantenha-se imóvel e não fale.

1. Mantenha as costas e o braço apoiados.
2. Mantenha a braçadeira no mesmo nível do coração.
3. Mantenha os pés assentes no chão e as pernas descruzadas.

Zrelaksuj się i usiądź wygodnie. Pozostań nieruchomo i nie rozmawiaj.

1. Trzymaj plecy i ramiona podparte.
2. Trzymaj mankieta na tym samym poziomie co serce.
3. Trzymaj stopy płasko i nie skrzyżowane.

Koppla av och sitt bekvämt. Förbli stilla och prata inte.

1. Håll ryggen och armen stödda.
2. Håll armmanschetten på samma nivå som ditt hjärta.
3. Håll fötterna platta och benen okorsade.

- استرخ في جليستك واسترخ تمامًا. ابق ساكنًا ولا تتحدث.
1. يجب أن يكون ظهرك وذراعك في وضع استناد.
 2. يجب أن يكون الشريط الضاغط للذراع في نفس مستوى القلب.
 3. حافظ على قدميك منبسطتين وساقيك غير متقاطعتين.

10 Taking a Measurement

- FR Réalisation d'une mesure
- DE Eine Messung vornehmen
- IT Misurazione
- ES Realizar una medición
- NL Een meting verrichten
- RU Выполнение измерений
- TR Bir Ölçüm Yapma
- PT Realização de uma medição
- PL Wykonywanie pomiaru
- SV Ta en mätning
- AR إجراء القياس

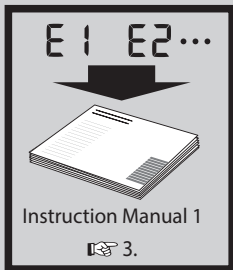

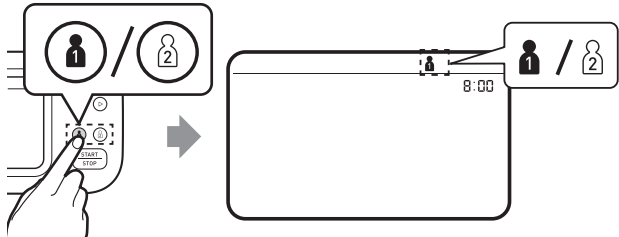
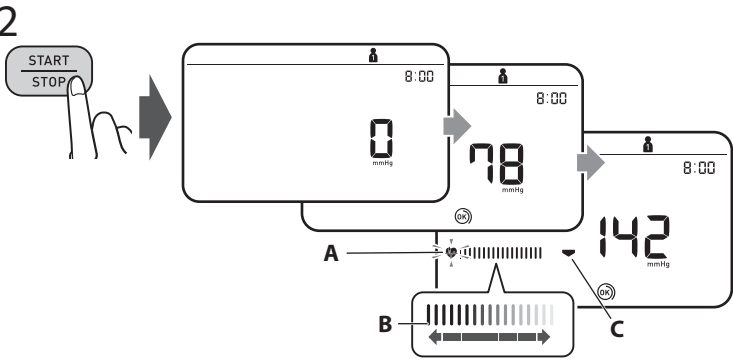
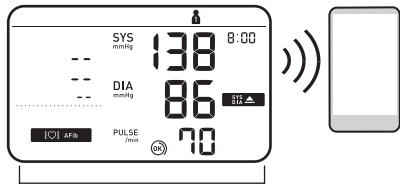
- 1 
 - 2 
 - 3 
1. Select your user ID from buttons "1" or "2".
 2. Press the [START/STOP] button.
 - A: Flashes at every heartbeat.
 - B: Moves along with the pulse strength while the cuff is deflating.
 - C: Appears while the cuff is deflating.
 3. The reading is saved automatically. Open the app to transfer the reading.

- Sélectionnez votre identifiant utilisateur à l'aide des boutons « 1 » ou « 2 ».
- Appuyez sur le bouton [START/STOP].
A : Clignote à chaque battement de cœur.
B : Se déplace avec la force du pouls pendant que le brassard se dégonfle.
C : S'affiche pendant que le brassard se dégonfle.
- La mesure est enregistrée automatiquement. Ouvrez l'application pour transférer la mesure.

- Wählen Sie über die Schaltflächen „1“ oder „2“ Ihre Benutzer-ID aus.
- Drücken Sie die Taste [START/STOP].
A: Blinkt bei jedem Herzschlag.
B: Bewegt sich mit der Pulsstärke, während die Manschette entlüftet wird.
C: Blinkt, während die Manschette entlüftet wird.
- Der Messwert wird automatisch gespeichert. Öffnen Sie die App, um den Messwert zu übertragen.

- Selezionare il proprio ID utente dai pulsanti "1" o "2".
- Premere il pulsante [START/STOP].
A: Lampeggia ad ogni battito cardiaco.
B: Si muove insieme alla forza del polso mentre il bracciale si sgonfia.
C: Lampeggia mentre il bracciale si sta sgonfiando.
- La lettura viene salvata automaticamente. Aprire l'app per trasferire la lettura.

- Seleccione su ID de usuario en los botones "1" o "2".
- Presione el botón [START/STOP].
A: Parpadea con cada latido del corazón.

- B: Se mueve junto con la fuerza del pulso mientras el manguito se desinfla.
C: Aparece mientras el manguito se está desinflando.
- La lectura se guarda automáticamente. Abra la aplicación para transferir la lectura.

- Selecteer uw gebruikers-ID via knop "1" of "2".
- Druk op de [START/STOP]-knop.
A: Knippert bij elke hartslag.
B: Beweegt mee met de polssterkte terwijl de manchet leegloopt.
C: Knippert terwijl de manchet leegloopt.
- De meting wordt automatisch opgeslagen. Open de app om de meting over te dragen.

- Выберите свой идентификатор пользователя с помощью кнопок «1» или «2».
- Нажмите кнопку [START/STOP].
A: Мигает при каждом ударе сердца.
B: Изменяется вместе с силой пульса, пока манжета сдувается.
C: Мигает во время спуска воздуха из манжеты.
- Показания сохраняются автоматически. Откройте приложение, чтобы передать показания.

- "1" veya "2" tuşlarından kullanıcı kimliğinizi seçin.
- [START/STOP] düğmesine basın.
A: Her kalp atışında yanıp söner.
B: Kolluğun havası sönerken nabız kuvvetiyle birlikte hareket eder.
C: Kolluğun havası inerken yanıp söner.
- Okuma otomatik olarak kaydedilir. Okumayı aktarmak için uygulamayı açın.

- Selecione a ID de utilizador nos botões "1" ou "2".

- Prima o botão [START/STOP].
A: Pisca a cada batimento cardíaco.
B: Move-se juntamente com a força do pulso enquanto a braçadeira está a esvaziar.
C: Pisca enquanto a braçadeira está a esvaziar.
- A leitura é gravada automaticamente. Abra a aplicação para transferir a leitura.

- Wybierz swój identyfikator użytkownika za pomocą przycisków „1” lub „2”.
- Naciśnij przycisk [START/STOP].
A: Miga przy każdym uderzeniu serca.
B: Porusza się wraz z siłą tętna podczas opróżniania mankietu.
C: Miga podczas opróżniania mankietu.
- Odczyt zostaje zapisany automatycznie. Otwórz aplikację, aby przesłać odczyt.

- Välj ditt användar-ID från knapparna "1" eller "2".
- Tryck på knappen [START/STOP].
A: Blinkar vid varje hjärtslag.
B: Rör sig med pulsstyrkan medan manschetten töms.
C: Blinkar medan manschetten töms.
- Avläsningen sparas automatiskt. Öppna appen för att överföra läsningen.

- حدد هوية المستخدم الخاصة بك « 1 » أو « 2 ».
- اضغط على زر [START/STOP] (بدء/إيقاف).
A. يومض مع كل نبضة قلب.
B. يتحرك مع قوة النبضة أثناء تفريغ الشريط الضاغط.
C. يومض أثناء تفريغ الشريط الضاغط.
- يتم حفظ القراءة تلقائياً. افتح التطبيق لنقل القراءة.

▶ 3

Taking a measurement in TruRead mode

FR

Réalisation d'une mesure en mode TruRead

DE

Vornehmen einer Messung im TruRead-Modus

IT

Misurazione in modalità TruRead

ES

Obtención de una lectura en modo TruRead

NL

Een meting in TruRead-modus afnemen

RU

Выполнение измерений в режиме TruRead

TR

TruRead modunda ölçüm yapma

PT

Realização de uma medição no modo TruRead

PL

Wykonywanie pomiaru w trybie TruRead

SV

Gör en mätning i TruRead-läge

AR

تسجيل قياسي في وضع TruRead

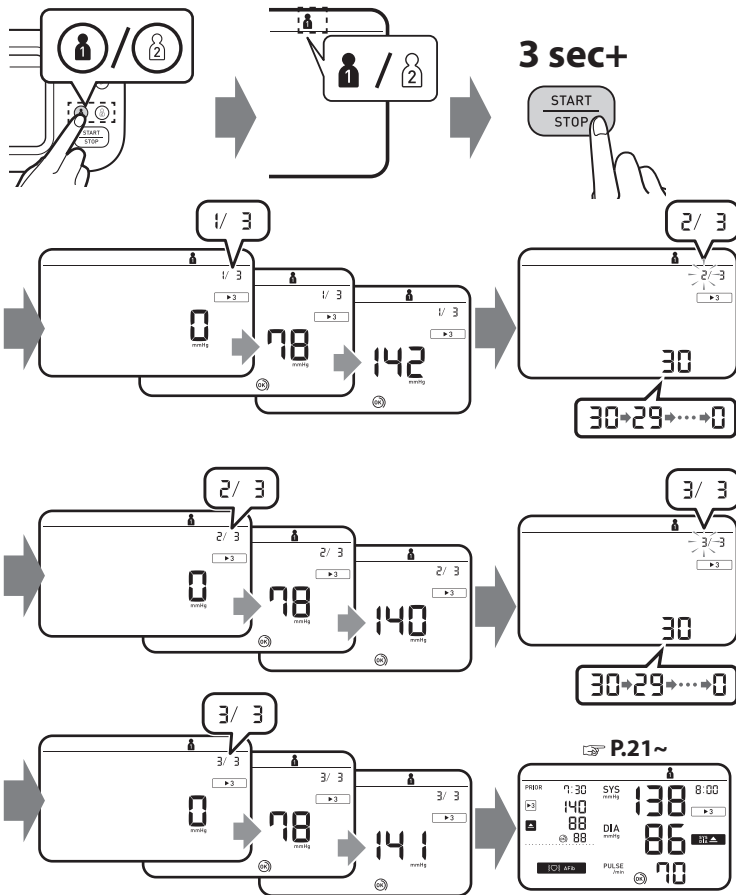

In the TruRead mode, your monitor automatically takes 3 consecutive readings at selected intervals and displays the average. The interval is set to 30 seconds by default. Refer to "Setting the TruRead Mode Interval" on page 9.

En mode TruRead, votre tensiomètre prend automatiquement 3 mesures consécutives à des intervalles sélectionnés et affiche la moyenne. L'intervalle est défini par défaut sur 30 secondes. Reportez-vous à « Définition de l'intervalle du mode TruRead » à la page 9.

Im TruRead-Modus nimmt Ihr Monitor automatisch drei aufeinanderfolgende Messwerte in ausgewählten Intervallen vor und zeigt den Durchschnitt an. Das Intervall ist standardmäßig auf 30 Sekunden eingestellt. Siehe „Festlegen des TruRead-Modusintervalls“ auf Seite 9.

Nella modalità TruRead, il monitor effettua automaticamente 3 letture consecutive a intervalli selezionati e visualizza la media. Per impostazione predefinita, l'intervallo è impostato su 30 secondi. Fare riferimento a "Impostazione dell'intervallo della modalità TruRead" a pagina 9.

En el modo TruRead, su monitor toma automáticamente 3 lecturas consecutivas a intervalos seleccionados y muestra el promedio. El intervalo está establecido en 30 segundos de forma predeterminada. Consulte "Configuración del intervalo del modo TruRead" en la página 9.

In de TruRead-modus voert uw monitor automatisch 3 opeenvolgende metingen uit met geselecteerde intervallen en geeft het gemiddelde weer. Het interval is standaard ingesteld op 30 seconden. Raadpleeg "Het TruRead-modusinterval instellen" op pagina 9.

В режиме TruRead ваш монитор автоматически снимает 3 последовательных показания через выбранные интервалы и отображает среднее значение. По умолчанию интервал установлен на 30 секунд. См. «Настройка интервала режима TruRead» на странице 9.

TruRead modunda ölçüm cihazınızı seçilen aralıklarla otomatik olarak ardışık 3 ölçüm alır ve ortalamasını görüntüler. Aralık varsayılan olarak 30 saniyeye ayarlanmıştır. Bkz. "TruRead Modu Aralığını Ayarlama" sayfa 9.

No modo TruRead, o medidor faz automaticamente 3 leituras consecutivas em intervalos selecionados e apresenta a média. O intervalo está predefinido nos 30 segundos. Consulte "Definição do intervalo do modo TruRead" na página 9.

W trybie TruRead monitor automatycznie wykonuje 3 kolejne odczyty w wybranych odstępach czasu i wyświetla średnią. Domyślnie odstęp jest ustawiony na 30 sekund. Patrz „Ustawianie interwału trybu TruRead” na stronie 9.

I TruRead-läget gör din monitor automatiskt 3 avläsningar i följd med valda intervall och visar medelvärdet. Intervallet är inställt på 30 sekunder som standard. Se "Ställa in TruRead-lägesintervallet" på sidan 9.

في وضع TruRead، يقوم جهاز القياس بالتقاط ٣ قراءات متتالية تلقائيًا على فترات منتظمة، ومن ثم يعرض المعدل. يتم إعداد الفترة الفاصلة على ٣٠ ثانية كإعداد افتراضي. ارجع إلى «ضبط الفترة الفاصلة لوضع TruRead» في الصفحة ٩.



Taking a measurement in guest mode

FR

Réalisation d'une mesure en mode Invité

DE

Vornehmen einer Messung im Gast-Modus

IT

Misurazione in modalità Ospite

ES

Realizar una medición en modo de invitado

NL

Een meting in gastmodus afnemen

RU

Выполнение измерений в гостевом режиме

TR

Konuk modunda ölçüm yapma

PT

Realização de uma medição no modo de convidado

PL

Wykonanie pomiaru w trybie gościa

SV

Gör en mätning i gästläget

AR

تسجيل قياس في وضع الضيف

1

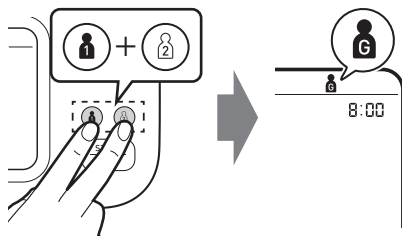

2

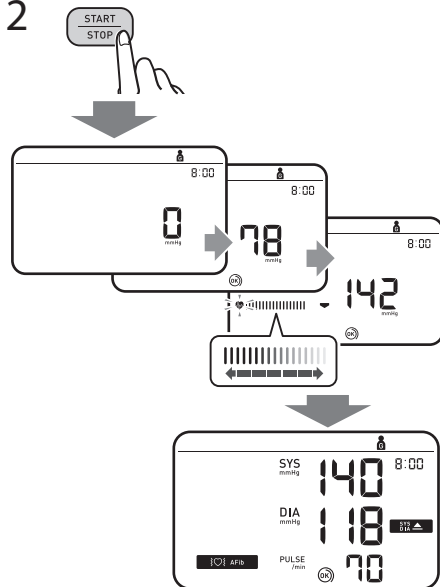

Takes a single measurement for another user. No readings are stored in the memory and TruRead mode is unavailable.

Prend une seule mesure pour un autre utilisateur. Aucune mesure n'est stockée dans la mémoire et le mode TruRead n'est pas disponible.

Führt eine einzelne Messung für einen anderen Benutzer durch. Es werden keine Messwerte im Speicher gespeichert und der TruRead-Modus ist nicht verfügbar.

Effettua una singola misurazione per un altro utente. Nessuna lettura viene archiviata nella memoria e la modalità TruRead non è disponibile.

Toma una sola medida para otro usuario. No se almacenan lecturas en la memoria y el modo TruRead no está disponible.

Voert een enkele meting uit voor een andere gebruiker. Er worden geen metingen in het geheugen opgeslagen en de TruRead-modus is niet beschikbaar.

Выполняет одно измерение для другого пользователя. Показания не сохраняются в памяти, а режим TruRead недоступен.

Başka bir kullanıcı için tek bir ölçüm alır. Bellekte hiçbir okuma saklanmaz ve TruRead modu kullanılamaz.

Realiza uma única medição para outro utilizador. Nenhuma leitura é gravada na memória e o modo TruRead não está disponível.

Wykonuje pojedynczy pomiar dla innego użytkownika. W pamięci nie są przechowywane żadne odczyty, a tryb TruRead jest niedostępny.

Gör en enda mätning för en annan användare. Inga avläsningar lagras i minnet och TruRead-läget är inte tillgängligt.

يسجل قياس فردي لمستخدم آخر. لا يتم تخزين قراءات في الذاكرة، ووضع TruRead غير متوفر.

**If your systolic pressure is more than 210 mmHg:
After the arm cuff starts to inflate, press and hold the [START/STOP] button until the monitor inflates 30 to 40 mmHg higher than your expected systolic pressure. Do not inflate above 299 mmHg.**

Si votre pression systolique est supérieure à 210 mmHg :
Lorsque le brassard commence à se gonfler, appuyer sur le bouton [START/STOP] et le maintenir enfoncé jusqu'à ce que le tensiomètre atteigne une pression de gonflage supérieure de 30 à 40 mmHg à votre pression systolique attendue. Ne pas gonfler à plus de 299 mmHg.

Wenn Ihr systolischer Druck höher ist als 210 mmHg:
Nachdem die Manschette begonnen hat, sich aufzupumpen, drücken Sie die [START/STOP]-Taste, und halten Sie sie gedrückt, bis ein Druck von 30 bis 40 mmHg über Ihrem erwarteten systolischen Druck erreicht ist. Die Manschette darf nicht auf über 299 mmHg aufgepumpt werden.

Se la pressione sistolica è superiore a 210 mmHg:
Quando il bracciale inizia a gonfiarsi, premere e mantenere premuto il pulsante [START/STOP] finché il misuratore non raggiunge una pressione da 30 a 40 mmHg superiore rispetto al valore di pressione sistolica atteso. Non gonfiare a una pressione superiore a 299 mmHg.

En caso de que su presión arterial sistólica esté por encima de 210 mmHg:
Una vez que el manguito comience a inflarse, mantenga pulsado el botón [START/STOP] hasta que el monitor indique que el inflado está entre 30 y 40 mmHg por encima de la presión arterial sistólica estimada. No infle por encima de 299 mmHg.

Als uw systolische druk hoger is dan 210 mmHg:
Zodra de armanchet wordt opgepompt, houdt u de knop [START/STOP] ingedrukt totdat de meter 30 tot 40 mmHg hoger aangeeft dan uw verwachte systolische druk. Blaas de manchet niet verder op dan tot 299 mmHg.

После того, как началось автоматическое наполнение манжеты воздухом, нажмите и удерживайте кнопку [START/STOP] до тех пор, пока прибор не поднимет давление до значения, превышающего ожидаемое систолическое давление на 30-40 мм.рт.ст. Манжету нужно наполнять воздухом так, чтобы давление в ней не превышало 299 мм рт. ст.

Sistolik basıncınız 210 mmHg'den fazlaysa:
Kolluk şişmeye başladıktan sonra, [START/STOP] düğmesine basın ve ölçüm cihazı beklediğiniz sistolik basınç değerinden 30 ila 40 mmHg daha fazla şişene kadar basılı tutun. 299 mmHg'den fazla şişirmeyin.

Se a tensão sistólica estiver acima dos 210 mmHg:
Depois de a braçadeira começar a insuflar, prima e mantenha premido o botão [START/STOP] até que o medidor insufla 30 a 40 mmHg acima da tensão sistólica esperada. Não insufla acima de 299 mmHg.

Jeśli Twoje ciśnienie skurczowe przekracza 210 mmHg:
Gdy mankiet zacznie się napęcznieć, naciśnij i przytrzymaj przycisk [START/STOP], aż monitor napełni się o 30 do 40 mmHg wyżej niż oczekiwane ciśnienie skurczowe. Nie nadmuchuj powyżej 299 mmHg.

Om ditt systoliska tryck är mer än 210 mmHg:
När armmanschetten börjar blåsa upp trycker du på och håller ned [START/STOP]-knappen tills monitorn blåses upp 30 till 40 mmHg högre än ditt förväntade systoliska tryck. Blås inte upp över 299 mmHg.

إذا كان ضغط الدم الانقباضي أكثر من ٢١٠ ملليمترات زئبقية:
بعد بدء انتفاخ الشريط الضاغط للذراع، اضغط مع الاستمرار على الزر [START/STOP] حتى يقوم الجهاز بالنفخ من ٣٠ إلى ٤٠ ملليمترًا زئبقيًا أعلى من قيمة ضغط الدم الانقباضي المتوقعة. لا تنتفخ الهواء فوق ٢٩٩ ملليمترًا زئبقيًا.

11 Checking Readings

- FR** Vérification des mesures
- DE** Überprüfen von Messwerten
- IT** Controllo dei risultati
- ES** Comprobación de las lecturas
- NL** Metingen bekijken
- RU** Проверка результатов измерений
- TR** Ölçüm Değerlerini Kontrol Etme
- PT** Verificar leituras
- PL** Sprawdzanie odczytów
- SV** Kontrollera avläsningar
- AR** التحقق من القراءات

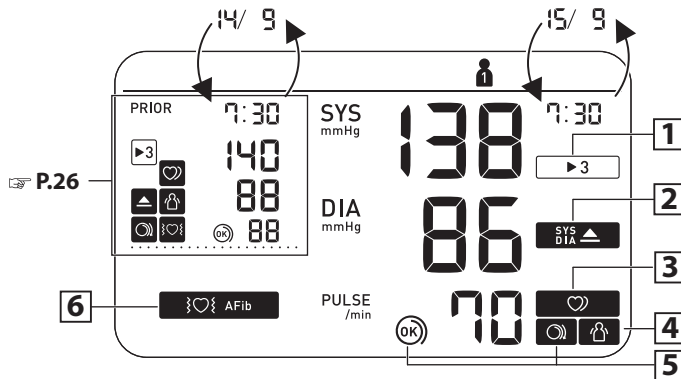

1	<p>Appears when the reading was taken in TruRead mode.</p>	<p>Aparece cuando la lectura fue realizada en el modo TruRead.</p>	<p>Aparece quando a leitura foi efetuada no modo TruRead.</p>
▶ 3	<p>S'affiche lorsque la mesure a été effectuée en mode TruRead.</p> <p>Erscheint, wenn der Messwert im TruRead-Modus ermittelt wurde.</p> <p>Appare quando la misurazione è stata effettuata in modalità TruRead.</p>	<p>Verschijnt wanneer de meting in de TruRead-modus werd verricht.</p> <p>Отображается, если значение получено в режиме TruRead.</p> <p>Ölçüm TruRead moduna alınınca görünür.</p>	<p>Pojawia się, gdy odczyt został dokonany w trybie TruRead.</p> <p>Visas när avläsningen gjordes i TruRead-läge.</p> <p>يظهر عندما يتم الحصول على القراءة في وضع TruRead.</p>

<p>2</p> <p>SYS DIA ▲</p> <p>▲</p>	<p>Appears if "SYS" is 135 mmHg or above and/or "DIA" is 85 mmHg* or above.</p> <p>S'affiche si «SYS» est égale ou supérieure à 135 mmHg et/ou «DIA» égale ou supérieure à 85 mmHg*.</p> <p>Wird angezeigt, wenn „SYS“ 135 mmHg oder mehr beträgt und/oder wenn „DIA“ 85 mmHg* oder mehr beträgt.</p> <p>Viene visualizzato se la pressione sistolica “SYS” è pari o superiore a 135 mmHg e/o la pressione diastolica “DIA” è pari o superiore a 85 mmHg*.</p>	<p>Aparece si “SYS” es 135 mmHg o superior y/o “DIA” es 85 mmHg* o superior.</p> <p>Verschijnt als “SYS” 135 mmHg of hoger is en/of “DIA” 85 mmHg* of hoger is.</p> <p>Отображается, если «SYS» 135 мм рт. ст. и выше и/или «DIA» 85 мм рт. ст.* и выше.</p> <p>“SYS” 135 mmHg ya da üstünde olduğunda ve/veya “DIA” 85 mmHg* ya da üstünde olduğunda görünür.</p>	<p>Aparece se o valor de “SYS” for de 135 mmHg ou superior e/ou o valor de “DIA” for de 85 mmHg* ou superior.</p> <p>Pojawia się, jeśli „SYS” wynosi 135 mmHg lub więcej i/lub „DIA” wynosi 85 mmHg* lub więcej.</p> <p>Visas om “SYS” är 135 mmHg eller högre och/eller “DIA” är 85 mmHg* eller högre.</p> <p>تظهر إذا كان «SYS» يبلغ ١٣٥ ملليمترًا زئبقيًا أو أكثر و/أو «DIA» يبلغ ٨٥ ملليمترًا زئبقيًا* أو أكثر.</p>
<p>3</p> <p>♥</p>	<p>Appears when an irregular rhythm** is detected during a measurement. If it continues to appear, consulting with your physician is recommended.</p> <p>S'affiche lorsqu'un rythme irrégulier** est détecté pendant une mesure. S'il continue d'apparaître, il est recommandé de consulter votre médecin.</p> <p>Wird angezeigt, wenn während einer Messung ein unregelmäßiger Herzschlag** erkannt wird. Wird das Symbol weiterhin angezeigt, sollten Sie sich an Ihren Arzt wenden.</p> <p>Viene visualizzato se nel corso di una misurazione viene rilevato un ritmo cardiaco irregolare**. Se il simbolo continua ad apparire è consigliabile rivolgersi al proprio medico curante.</p>	<p>Aparece cuando se detecta un ritmo irregular** durante una medición. Si esto sigue apareciendo, le recomendamos que consulte a su médico.</p> <p>Verschijnt wanneer tijdens een meting een onregelmatig ritme** wordt gedetecteerd. Neem contact op met uw arts als dit blijft verschijnen.</p> <p>Отображается, если при измерении определяется нерегулярный ритм**. Если этот значок продолжает отображаться, рекомендуем обратиться к лечащему врачу.</p> <p>Bir ölçüm esnasında düzensiz ritim** saptandığında görünür. Görünmeye devam ederse doktorunuza danışmanız önerilir.</p>	<p>Aparece quando um ritmo irregular** é detetado durante uma medição. Se continuar a aparecer, recomenda-se que consulte o seu médico.</p> <p>Pojawia się, gdy podczas pomiaru wykryty zostanie nieregularny rytm**. Jeśli nadal się pojawia, zaleca się konsultację z lekarzem.</p> <p>Visas när en oregelbunden rytm** detekteras under en mätning. Om det fortsätter att dyka upp, rekommenderas att konsultera med din läkare.</p> <p>تظهر عند اكتشاف عدم انتظام ضربات القلب** في أثناء عملية القياس. إذا استمرت في الظهور، يُوصى باستشارة طبيبك المختص.</p>

4

Appears when your body moves during a measurement*. Remove the arm cuff, wait 2-3 minutes and try again.**



S'affiche si vous bougez pendant une mesure***. Retirez le brassard, attendez 2 à 3 minutes et essayez à nouveau.

Wird angezeigt, wenn Sie sich während der Messung*** bewegen. Nehmen Sie die Manschette ab, warten Sie 2–3 Minuten und versuchen Sie es erneut.

Viene visualizzato se l'utilizzatore si muove durante la misurazione***. Rimuovere il bracciale, attendere 2-3 minuti e riprovare.

Aparece cuando se mueve el cuerpo durante una medición***. Retire el manguito, espere unos 2 o 3 minutos e inténtelo de nuevo.

Verschijnt wanneer uw lichaam tijdens een meting*** beweegt. Verwijder de armanchet, wacht 2-3 minuten en probeer het opnieuw.

Отображается при движении тела во время измерения***. Снимите манжету, подождите 2-3 минуты и попробуйте еще раз.

Bir ölçüm esnasında vücudunuz hareket ettiğinde görünür***. Kolluğu çıkarın, 2-3 dakika bekleyip tekrar deneyin.

Aparece quando o corpo se mexe durante uma medição***. Retire a braçadeira, aguarde 2-3 minutos e tente de novo.

Pojawia się, gdy ciało porusza się podczas pomiaru***. Zdejmij mankiet, odczekaj 2–3 minuty i spróbuj ponownie.

Visas når din kropp rör sig under en mätning***. Ta bort armmanschetten, vänta 2–3 minuter och försök igen.

تظهر عندما يتحرك جسمك في أثناء عملية القياس***. قم بإزالة الشريط الضاغط للذراع وانتظر من ٢ إلى ٣ دقائق وحاول مرة أخرى.

5

The cuff is tight enough.

Le brassard est suffisamment serré.



Manschette sitzt ausreichend straff.

Il bracciale è stretto a sufficienza.

El manguito está lo suficientemente prieto.

Manchet zit strak genoeg.

Манжета затянута достаточно туго.

Kolluk yeterince sikidir.

A braçadeira está bem apertada.

Mankiet jest wystarczająco ciasny.

Manschetten är tillräckligt stram.

الشريط الضاغط محكم بما يكفي.

5

Apply the cuff again MORE TIGHTLY.

Poser le brassard en le serrant davantage.



Manschette STRAFFER ziehen.

Applicare di nuovo il bracciale STRINGENDOLO DI PIÙ.

Vuelva a poner el manguito MÁS PRIETO.

Breng de manchet STRAKKER aan.

Наложите манжету еще раз БОЛЕЕ ТУГО.

Kolluğu tekrar, DAHA SIKI bir şekilde takın.

Aplique a braçadeira de novo MAIS APERTADA.

Zalóż mankiet ponownie, MOCNIEJ zaciskając.

Applicera manschetten igen STRAMARE.

قم بلف الشريط الضاغط مرة أخرى بشكل أكثر إحكامًا.

Appears if a possibility of AFib was detected during a measurement. This is not a diagnosis, it is only a potential finding for AFib. You should contact your physician to discuss the findings.

Apparaît si une possibilité de fibrillation auriculaire a été détectée lors d'une mesure. Il ne s'agit pas d'un diagnostic, mais seulement d'une découverte potentielle de fibrillation auriculaire. Vous devriez contacter votre médecin pour discuter des résultats.

Erscheint, wenn während einer Messung die Möglichkeit von Vorhofflimmern festgestellt wurde. Dies ist keine Diagnose, sondern nur ein möglicher Befund für Vorhofflimmern. Sie sollten Ihren Arzt kontaktieren, um den Befund zu besprechen.

Appare se durante una misurazione è stata rilevata la possibilità di fibrillazione atriale. Questa non è una diagnosi, è solo un potenziale riscontro di fibrillazione atriale. È consigliabile contattare il proprio medico per discutere i risultati.

Aparece si se detectó la posibilidad de fibrilación auricular durante una medición. Esto no es un diagnóstico, es sólo un hallazgo potencial de fibrilación auricular. Debe comunicarse con su médico para discutir los hallazgos.

Verschijnt als tijdens een meting de mogelijkheid van AFib is gedetecteerd. Dit is geen diagnose, het is slechts een mogelijke bevinding voor AFib. U dient contact op te nemen met uw arts om de bevindingen te bespreken.

Появляется, если во время измерения была обнаружена возможность ФП. Это не диагноз, это всего лишь потенциальный признак мерцательной аритмии. Вам следует связаться со своим врачом, чтобы обсудить результаты.

Bir ölçüm sırasında AFib olasılığı tespit edilirse görünür. Bu bir tanı değil, yalnızca AFib için potansiyel bir bulgudur. Bulguları tartışmak için doktorunuzla iletişime geçmelisiniz.

Aparece se tiver sido detetada a possibilidade de fibrilhação auricular (AFib) durante uma medição. Não se trata de um diagnóstico, apenas de uma potencial identificação de AFib. Deve contactar o seu médico para falar sobre este assunto.

Pojawia się, jeśli podczas pomiaru wykryto możliwość wystąpienia AFib. To nie jest diagnoza, to jedynie potencjalne odkrycie AFib. Należy skontaktować się z lekarzem w celu omówienia wyników.

Visas om en möjlighet för AFib upptäcktes under en mätning. Detta är inte en diagnos, det är bara ett potentiellt fynd för AFib. Du bör kontakta din läkare för att diskutera fynden.

تظهر في حالة اكتشاف احتمال الإصابة بالرجفان الأذيني خلال إجراء القياس. لا يُعد هذا الإجراء تشخيصًا، فما هو إلا اكتشاف محتمل لحدوث رجفان أذيني. ومن ثم، يجب عليك الاتصال بالطبيب لمناقشة النتائج.

Error messages or other problems? Refer to:



Messages d'erreur ou autres problèmes ? Voir :

Weitere Fehlermeldungen oder Probleme siehe:

Messaggi di errore o altri problemi? Fare riferimento a:

¿Hay mensajes de error u otros problemas? Consulte:

Foutmeldingen of andere problemen? Raadpleeg:

Сообщения об ошибках или другие неисправности? См.

Hata mesajları veya başka sorunlar mı var? Bkz:

Mensagens de erro ou outros problemas? Consulte:

Komunikaty o błędach lub inne problemy? Odnoś się do:

Felmeddelanden eller andra problem? Hänvisa till:

رسائل الخطأ أو المشكلات الأخرى؟ ارجع إلى:



Instruction Manual 1
📖 3.

*** The high blood pressure definition is based on the 2021 ESH/ESC Guidelines.**

* La définition de l'hypertension est basée sur les recommandations ESH/ESC 2021.

* Die Definition für Bluthochdruck basiert auf den 2021 ESH/ESC-Richtlinien.

* La definizione di alta pressione arteriosa si basa sulle linee guida 2021 di ESH/ESC.

* La definición de presión arterial alta se basa en las guías 2021 ESH/ESC.

* De definitie van hoge bloeddruk is gebaseerd op de ESH/ESC-richtlijnen uit 2021.

* Определение высокого артериального давления основано на Рекомендациях 2021 ESH/ESC.

* Yüksek tansiyon tanımı, 2021 ESH/ESC Kılavuzlarını temel alır.

* A definição de tensão arterial alta baseia-se nas Orientações de 2021 da ESH/ESC.

* Definicja wysokiego ciśnienia krwi opiera się na wytycznych ESH/ESC 2021.

* Definitionen av högt blodtryck är baserad på 2021 års ESH/ESC-riktlinjer.

*تعريف ضغط الدم المرتفع يستند إلى إرشادات الجمعية الأوروبية لفرط ضغط الدم (ESH)/الجمعية الأوروبية لطب القلب (ESC) لعام 2021.

**** An irregular heartbeat rhythm is defined as a rhythm that is 25 % less or 25 % more than the average rhythm detected while your monitor is measuring blood pressure.**

** Les pulsations cardiaques irrégulières sont des pulsations dont la fréquence est supérieure ou inférieure de 25 % par rapport à la moyenne détectée lorsque l'appareil mesure la pression artérielle.

** Unregelmäßiger Herzschlag ist definiert als ein Herzrhythmus, der 25 % unter oder 25 % über dem mittleren Herzrhythmus liegt, der während der Blutdruckmessung erkannt wird.

** Per battito cardiaco irregolare si intende la presenza di variazioni inferiori del 25% o superiori del 25% nel ritmo rispetto al ritmo medio rilevato dall'apparecchio durante la misurazione della pressione arteriosa.

** Un ritmo de latido cardíaco irregular se define como aquel ritmo que es el 25 % inferior o el 25 % superior al ritmo cardíaco medio detectado mientras el monitor mide la presión arterial.

** Onregelmatige hartslag is gedefinieerd als een hartritme dat meer dan 25% lager of 25% hoger is dan het gemiddelde hartritme tijdens het meten van de bloeddruk door de meter.

** нерегулярный ритм сердцебиения — это ритм, который на 25 % медленнее или на 25 % быстрее среднего ритма, определенного прибором при измерении артериального давления.

** Düzensiz kalp atışı ritmi, ölçüm cihazınız tansiyon ölçümünü yaparken saptanan ortalama ritme göre %25'ten az ya da %25'ten fazla sapma gösteren ritim olarak tanımlanır.

** Um ritmo de batimento cardíaco irregular é definido como um ritmo 25% inferior ou 25% superior ao ritmo médio detetado enquanto o medidor está a medir a tensão arterial.

** Nieregularny rytm bicia serca definiuje się jako rytm o 25% mniejszy lub o 25% większy od średniego rytmu wykrytego podczas pomiaru ciśnienia krwi przez monitor.

** En oregelbunden hjärtrytm definieras som en rytm som är 25 % mindre eller 25 % mer än den genomsnittliga rytmen som upptäcks när din monitor mäter blodtrycket.

** اضطراب ضربات القلب هو إيقاع يقل بنسبة ٢٥٪، أو يزيد بنسبة ٢٥٪، عن الإيقاع المتوسط، والذي يتم اكتشافه في أثناء قياس الجهاز لضغط الدم.

*** The body movement function is disabled when a possibility of AFib or irregular heartbeat is detected during a measurement.

*** La fonction de détection des mouvements du corps est désactivée lorsqu'une possibilité d'AFib ou de pulsations cardiaques irrégulières est détectée durant une mesure.

*** Die Bewegungserkennung wird deaktiviert, wenn bei einer Messung ein mögliches AFib oder unregelmäßiger Herzschlag erkannt wird.

*** La funzione di rilevamento del movimento del corpo viene disattivata qualora vengano rilevati una potenziale AFib o un battito cardiaco irregolare durante una misurazione.

*** La función de movimiento corporal se inhabilita cuando se detecta la posibilidad de fibrilación auricular o latido cardiaco irregular durante una medición.

*** De lichaamsbewegingsfunctie wordt uitgeschakeld wanneer de mogelijkheid van AFib of een onregelmatige hartslag wordt gedetecteerd tijdens een meting.

*** Если при измерении в режиме AFib определяется вероятность AFib или нерегулярного сердцебиения, функция обнаружения движения тела отключается.

*** AFib modunda ölçüm sırasında AFib olasılığı veya düzensiz kalp atışı tespit edildiğinde vücut hareketi işlevi devre dışı bırakılır.

*** A função de movimento do corpo é desativada quando a possibilidade de fibrilhação auricular ou batimento cardiaco irregular for detetada durante uma medição.

*** Funkcja ruchu ciała jest wyłączona, jeśli podczas pomiaru wykryta zostanie możliwość wystąpienia AFib lub nieregularnego bicia serca.

*** Kroppsrörelsefunktioner är inaktiverad när en risk för AFib eller oregelbundet hjärtslag detekteras under en mätning.

*** يتم تعطيل وظيفة حركة الجسم عندما يتم اكتشاف احتمال الإصابة بالرجفان الأذيني، أو اضطرابات ضربات القلب أثناء القياس.

Comparison Display (PRIOR Reading)

FR Affichage de comparaison (mesure précédente)

DE Vergleichsanzeige (vorheriger Messwert)

IT Visualizzazione comparativa (lettura precedente)

ES Visualización de comparación (lectura previa)

NL Vergelijkingswaergave (eerdere meting)

RU Сравнительный дисплей (предварительное показание)

TR Karşılaştırma Ekranı (Ön Okuma)

PT Visualização de comparação (leitura anterior)

PL Wyświetlacz porównawczy (wcześniejszy odczyt)

SV Jämförelsevisning (före läsning)

AR عرض المقارنة (قبل القراءة)

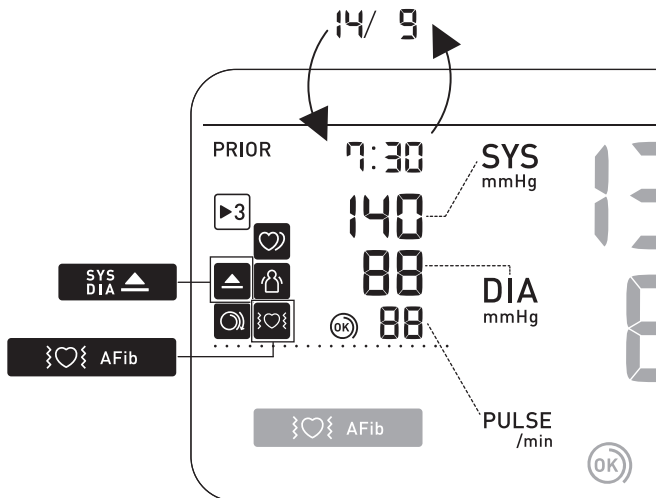

- FR** Utilisation des fonctions de mémoire
- DE** Verwendung der Speicherfunktionen
- IT** Uso delle funzioni di memoria
- ES** Uso de las funciones de memoria
- NL** Geheugenfuncties gebruiken
- RU** Использование функций памяти
- TR** Hafıza Fonksiyonunun Kullanılması
- PT** Utilização das funções de memória
- PL** Korzystanie z funkcji pamięci
- SV** Använda minnesfunktioner
- AR** استخدام وظائف الذاكرة

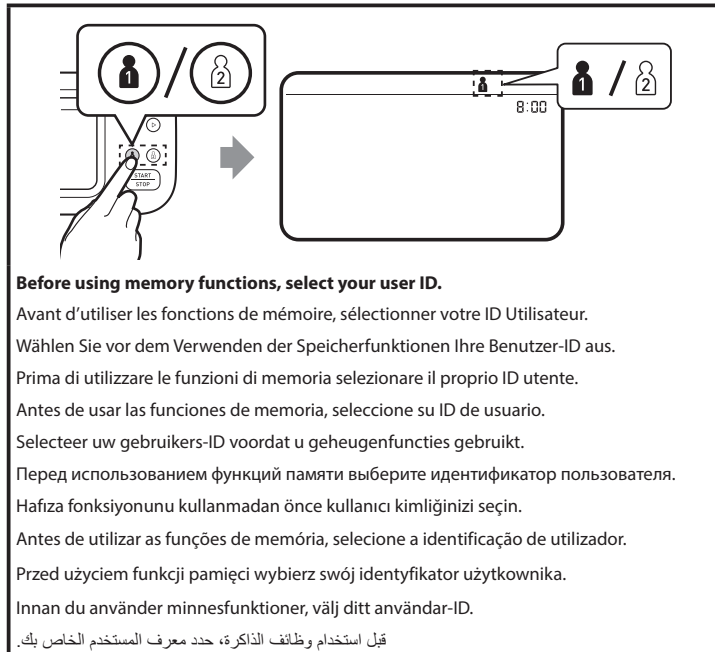



Readings Stored in Memory

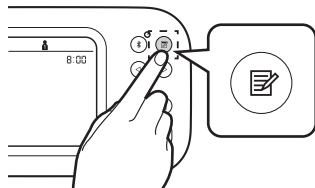

FR Mesures stockées en mémoire

DE Gespeicherte Messungen

IT Risultati conservati in memoria

ES Lecturas guardadas en la memoria

NL Meetwaarden opgeslagen in het geheugen

RU Сохранение показаний в памяти

TR Hafızada Saklanan Ölçüm Değerleri

PT Leituras guardadas na memória

PL Odczyty zapisane w pamięci

SV Avläsningar lagrade i minnet

AR تم تخزين القراءات في الذاكرة

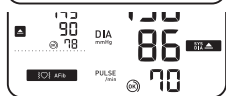
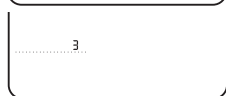
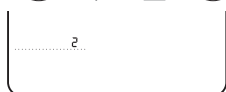
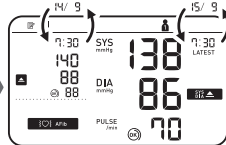
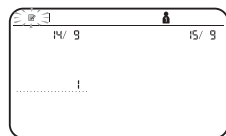

Stores up to 100 readings.

Mémorese jusqu'à 100 mesures.

Es werden bis zu 100 Messwerte gespeichert.

Conserva fino a 100 risultati.

Almacena hasta 100 lecturas.

Slaat tot maximaal 100 metingen op.

Сохраняется до 100 показаний.

100 adede kadar ölçüm değeri saklar.

Guarda até 100 leituras.

Przechowuje do 100 odczytów.

Lagrar upp till 100 avläsningar.

تقوم بتخزين ما يصل إلى 100 قراءة.



Individual TruRead Readings in Memory

FR

Mesures TruRead individuelles en mémoire

DE

Individuelle TruRead-Messwerte im Speicher

IT

Letture TruRead individuali in memoria

ES

Lecturas individuales de TruRead en la memoria

NL

Individuele TruRead-metingen in het geheugen

RU

Индивидуальные показания TruRead в памяти

TR

Bellekteki Bireysel TruRead Okumaları

PT

Leituras TruRead individuais na memória

PL

Indywidualne odczyty TruRead w pamięci

SV

Individuella TruRead-avläsningar i minnet

AR

قراءات TruRead الفردية في الذاكرة

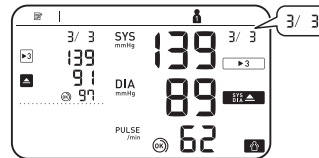
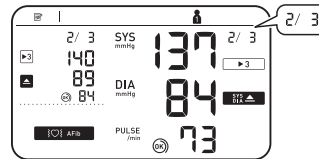
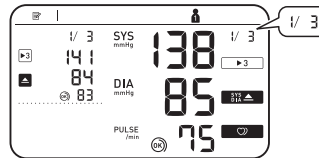
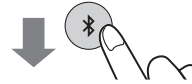
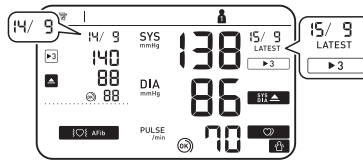

While viewing the reading taken in TruRead mode, press \mathbb{X} to view the individual readings. Individual TruRead readings will appear with \blacktriangleright 3 symbol on the left for the past, and on the right for the latest readings.

Tout en affichant une mesure prise en mode TruRead, appuyez sur \mathbb{X} pour afficher les mesures individuelles. Les mesures TruRead individuelles apparaîtront avec le symbole \blacktriangleright 3 à gauche pour les mesures passées et à droite pour les mesures les plus récentes.

Während Sie den im TruRead-Modus erfassten Messwert anzeigen, drücken Sie \mathbb{X} , um die einzelnen Messwerte anzuzeigen. Einzelne TruRead-Messwerte werden mit dem \blacktriangleright 3-Symbol links für die vergangenen und rechts für die neuesten Messwerte angezeigt.

Durante la visualizzazione della lettura effettuata in modalità TruRead, premere \mathbb{X} per visualizzare le singole letture. Le letture individuali TruRead appariranno con il simbolo \blacktriangleright 3 a sinistra per le letture passate e a destra per le ultime letture.

Mientras visualiza la lectura tomada en el modo TruRead, presione \mathbb{X} para ver las lecturas individuales. Las lecturas individuales de TruRead aparecerán con el símbolo \blacktriangleright 3 a la izquierda para las lecturas pasadas y a la derecha para las últimas lecturas.

Terwijl u de meting in de TruRead-modus bekijkt, drukt u op \mathbb{X} om de afzonderlijke metingen te bekijken. Individuele TruRead-metingen verschijnen met het \blacktriangleright 3-symbool aan de linkerkant voor de afgelopen en aan de rechterkant voor de laatste metingen.

При просмотре показаний, снятых в режиме TruRead, нажмите \mathbb{X} , чтобы просмотреть отдельные показания. Отдельные показания TruRead будут отображаться с символом \blacktriangleright 3 слева для прошлых показаний и справа для последних показаний.

TruRead modunda alinan okumayı görüntülerken, bireysel okumaları görüntülemek için \mathbb{X} tuşuna basın. Bireysel TruRead okumaları, geçmiş için solda, en son okumalar için ise sağda \blacktriangleright 3 sembolüyle görünecektir.

Ao visualizar a leitura efetuada no modo TruRead, prima \mathbb{X} para visualizar as leituras individuais. As leituras individuais no modo TruRead aparecerão com o símbolo \blacktriangleright 3 à esquerda para as leituras anteriores e à direita para as leituras mais recentes.

Przeglądając odczyty wykonane w trybie TruRead, naciśnij \mathbb{X} , aby wyświetlić poszczególne odczyty. Poszczególne odczyty TruRead będą wyświetlane z symbolem \blacktriangleright 3 po lewej stronie dla poprzednich i po prawej stronie dla najnowszych odczytów.

Medan du tittar på avläsningen som tagits i TruRead-läge, tryck på \mathbb{X} för att se de individuella avläsningarna. Individuella TruRead-avläsningar kommer att visas med \blacktriangleright 3-symbolen till vänster för det förflutna och till höger för de senaste avläsningarna.

أثناء عرض القراءة المأخوذة في وضع TruRead، اضغط \mathbb{X} لعرض القراءات الفردية. سوف تظهر قراءات TruRead الفردية مع وجود الرمز \blacktriangleright 3 إلى اليسار بالنسبة للقراءات القديمة، وإلى اليمين بالنسبة لأحدث القراءات.

 **AVG Morning/Evening**
 **AVG Weekly Averages**

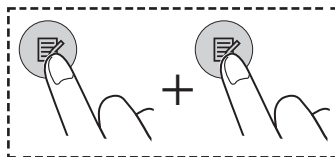

FR Moyennes hebdomadaires matin/
soir

DE Wöchentliche Morgen-/
Abendmittelwerte

IT Media settimanale mattutina e
serale

ES Valor promedio semanal de
mañana y noche

NL Weekgemiddelden van ochtend-
en avondwaarden

RU Утренние/вечерние средние
значения за неделю

TR Sabah/Akşam Haftalık
Ortalamaları

PT Médias semanais da manhã/noite

PL Średnie tygodniowe rano/
wieczorem

SV Veckomedelvärden för morgon/
kväll

AR المعدلات الأسبوعية الصباحية/المسائية

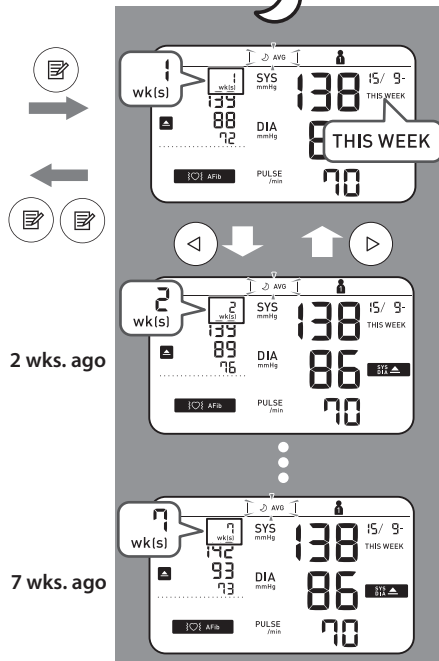
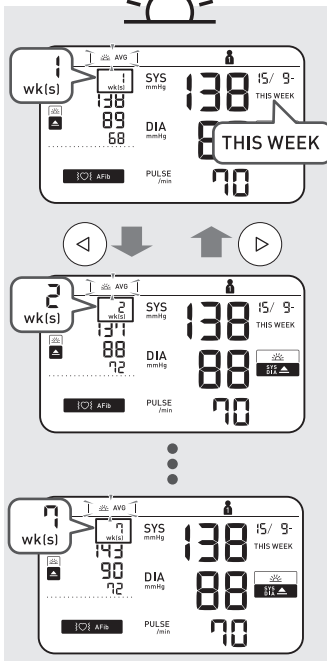



Appears if "SYS" is 135 mmHg or above and/or "DIA" is 85 mmHg or above in the morning weekly average.

S'affiche si « SYS » est égale ou supérieure à 135 mmHg et/ou « DIA » égale ou supérieure à 85 mmHg dans la moyenne hebdomadaire du matin.

Wird angezeigt, wenn im wöchentlichen Morgenmittelwert „SYS“ 135 mmHg oder mehr und/oder „DIA“ 85 mmHg oder mehr beträgt.

Viene visualizzato se la pressione sistolica "SYS" è pari o superiore a 135 mmHg e/o la pressione diastolica "DIA" è pari o superiore a 85 mmHg nella media mattutina settimanale.

Aparece si "SYS" es 135 mmHg o superior y/o "DIA" es 85 mmHg o superior en el promedio semanal de mañana.

Verschijnt als "SYS" 135 mmHg of hoger is en/of "DIA" 85 mmHg of hoger is in het ochtendweekgemiddelde.

Отображается, если средние утренние значения за неделю «SYS» — 135 мм рт. ст. и выше и/или «DIA» — 85 мм рт. ст. и выше.

Sabah haftalık ortalamasında "SYS" 135 mmHg ya da üstünde olduğunda ve/veya "DIA" 85 mmHg ya da üstünde olduğunda görünür.

Aparece se o valor de "SYS" for de 135 mmHg ou superior e/ou o valor de "DIA" for de 85 mmHg ou superior na média semanal da manhã.

Pojawia się, jeśli „SYS” wynosi 135 mmHg lub więcej i/lub „DIA” wynosi 85 mmHg lub więcej w porannej średniej tygodniowej.

Visas om "SYS" är 135 mmHg eller högre och/eller "DIA" är 85 mmHg eller högre på morgonens veckomedelvärde.

تظهر إذا كان «الضغط الانقباضي» يبلغ ١٣٥ ملليمترًا زئبقيًا أو أكثر و/أو «الضغط الانبساطي» ٨٥ ملليمترًا زئبقيًا أو أكثر في المعدل الأسبوعي الصباحي.

To know how to calculate weekly averages, refer to section 10 of the Instruction Manual 1.

Pour savoir comment calculer les moyennes hebdomadaires, se reporter à la section 10 du Mode d'emploi 1.

Wie die wöchentlichen Mittelwerte berechnet werden, ist in Abschnitt 10 der Gebrauchsanweisung 1 beschrieben.

Per sapere come calcolare le medie settimanali, consultare la sezione 10 del manuale di istruzioni 1.

Para saber cómo calcular mediciones semanales, consulte la sección 10 del manual de instrucciones 1.

Zie paragraaf 10 van de gebruiksaanwijzing 1 voor aanwijzingen hoe u het wekelijkse gemiddelde kunt berekenen.

О том, как рассчитываются средние значения за неделю, см. раздел 10 этого руководства по эксплуатации 1.

Haftalık ortalamaların nasıl hesaplanacağını öğrenmek için, Kullanım Kılavuzu 1'de bölüm 10'a bakın.

Para saber como calcular médias semanais, consulte a secção 10 do Manual de instruções 1.

Aby dowiedzieć się, jak obliczyć średnie tygodniowe, zapoznaj się z sekcją 10 Instrukcji obsługi 1.

För att veta hur man beräknar veckomedelvärden, se avsnitt 10 i bruksanvisningen 1.

لمعرفة كيفية حساب المعدلات الأسبوعية، ارجع إلى القسم ١٠ من دليل الإرشادات ١.



AVG

Average of the Latest 2 or 3 Readings Taken within a 10 Minute Span

FR

Moyenne des 2 ou 3 dernières mesures prises en l'espace de 10 minutes

DE

Mittelwert der letzten 2 oder 3 Messwerte, die in einem 10-Minuten-Zeitraum erfasst wurden

IT

Media degli ultimi 2 o 3 risultati ottenuti nell'arco di 10 minuti

ES

Promedio de las 2 o 3 últimas lecturas realizadas en un intervalo de 10 minutos

NL

Gemiddelde van de laatste 2 of 3 metingen uitgevoerd binnen een tijdsperiode van 10 minuten

RU

Среднее значение последних 2-х или 3-х показаний, полученных в течение 10 минут

TR

10 Dakika Aralıkta Alınan Son 2 veya 3 Ölçüm Değerinin Ortalaması

PT

Média das últimas 2 ou 3 leituras efetuadas num intervalo de 10 minutos

PL

Średnia z ostatnich 2 lub 3 odczytów wykonanych w ciągu 10 minut

SV

Genomsnitt av de senaste 2 eller 3 avläsningarna som tagits inom ett intervall på 10 minuter

AR

معدل آخر قراءتين أو آخر 3 قراءات مسجلة خلال مدة زمنية تبلغ 10 دقائق

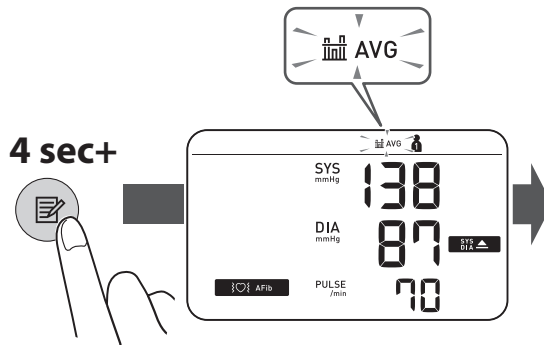



Deleting All Readings for 1 User

FR

Suppression de toutes les mesures pour 1 utilisateur

DE

Löschen aller Messwerte für 1 Benutzer

IT

Eliminazione di tutti i risultati relativi a 1 utente

ES

Eliminación de todas las lecturas de un usuario

NL

Alle meetresultaten voor 1 gebruiker wissen

RU

Удаление всех показаний одного пользователя

TR

1 kullanıcı için Tüm Ölçüm Değerlerini Silme

PT

Eliminação de todas as leituras de 1 utilizador

PL

Usuwanie wszystkich odczytów dla 1 użytkownika

SV

Ta bort alla avläsningar för 1 användare

AR

مسح جميع القراءات الخاصة بمستخدم واحد

1

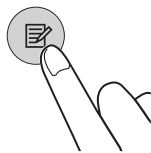

2

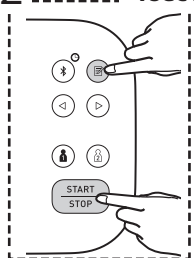

3

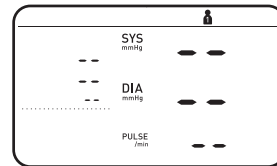
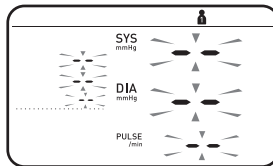
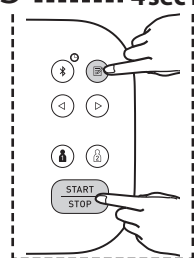

FR

Désactivation/activation de
Bluetooth

DE

Deaktivieren/Aktivieren der
Bluetooth-Funktion

IT

Disattivazione/attivazione
della funzione Bluetooth

ES

Activar o desactivar el
Bluetooth

NL

Bluetooth uitschakelen/
inschakelen

RU

Выключение/включение
Bluetooth

TR

Bluetooth'u Devre Dışı
Bırakma/Etkinleştirme

PT

Desativação/ativação do
Bluetooth

PL

Wyłączenie/włączenie
Bluetootha

SV

Inaktivera/aktivera
Bluetooth

AR

تعطيل/تمكين ميزة
Bluetooth

10 sec+

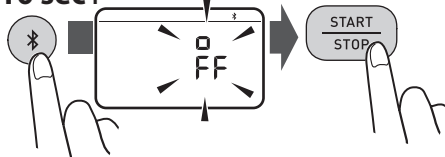

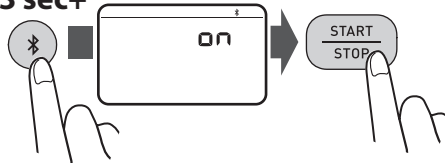

3 sec+





Bluetooth is enabled by default.  off appears while Bluetooth is disabled.

Bluetooth est activé par défaut.

 off s'affiche quand Bluetooth est désactivé.

Die Bluetooth-Funktion ist standardmäßig aktiviert.  off erscheint, wenn Bluetooth deaktiviert ist.

La funzione Bluetooth è attiva per impostazione predefinita.  off appare quando il Bluetooth è disattivato.

El Bluetooth está activado por defecto.  off aparece mientras el Bluetooth está desactivado.

Bluetooth is standaard ingeschakeld.  off verschijnt terwijl Bluetooth is uitgeschakeld.

Bluetooth включен по умолчанию.  off появляется, когда Bluetooth отключен.

Bluetooth varsayılan olarak etkindir.  off, Bluetooth devre dışı bırakıldığında görünür.

O Bluetooth está ativado por predefinição.  off aparece quando o Bluetooth está desativado.

Bluetooth jest domyślnie włączony.  off pojawia się, gdy funkcja Bluetooth jest wyłączona.

Bluetooth är aktiverat som standard.  off visas när Bluetooth är inaktiverat.

يتم تمكين خاصية Bluetooth بشكل افتراضي.  off يظهر عند تعطيل ميزة Bluetooth.

14 Restoring to the Default Settings

FR Réinitialisation aux réglages par défaut

DE Wiederherstellen der Standardeinstellungen

IT Ripristino delle impostazioni predefinite

ES Restablecimiento a los ajustes de fábrica

NL De standaardinstellingen herstellen

RU Восстановление настроек по умолчанию

TR Varsayılan Ayarları Geri Yükleme

PT Restauração das predefinições

PL Przywracanie ustawień domyślnych

SV Återställer till standardinställningarna

AR استعادة الإعدادات الافتراضية

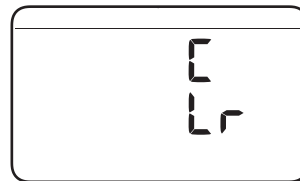
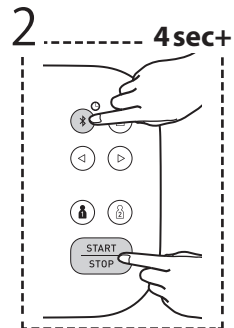
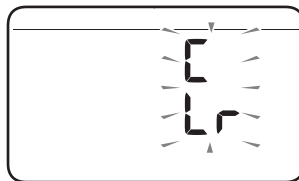
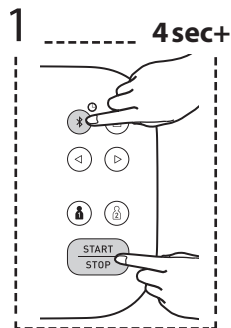

FR

Accessoires médicaux en option

DE

Medizinisches optionales Zubehör

IT

Accessori medicali opzionali

ES

Accesorios médicos opcionales

NL

Optionele medische accessoires

RU

Дополнительные принадлежности

TR

Opsiyonel Tıbbi Aksesuarlar

PT

Acessórios médicos opcionais

PL

Opcjonalne akcesoria medyczne

SV

Medicinska tillbehör som tillval

AR

الملحقات الطبية الاختيارية



Arm Cuff
(HEM-FL31)
22 - 42 cm

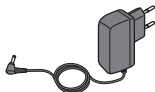

AC Adapter
(HHP-CM01)



(HHP-BFH01)

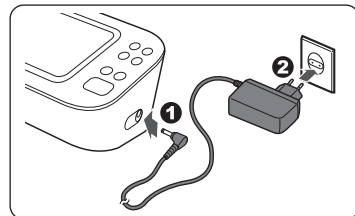

Do not throw the air plug away. The air plug can be applicable to the optional cuff.

Ne pas jeter la prise de gonflage. La prise de gonflage peut être utilisée pour le brassard en option.

Entsorgen Sie den Luftschlauchstecker nicht. Der Luftschlauchstecker wird für die optionale Manschette verwendet.

Non gettare via l'attacco del tubo dell'aria. L'attacco del tubo dell'aria può essere applicato al bracciale opzionale.

No tire el conector para tubo de aire. El conector para tubo de aire puede ser utilizado con el manguito opcional.

Gooi de plug van de luchtslang niet weg. De plug van de luchtslang kan worden gebruikt op de optionele manchet.

Не выбрасывайте воздушный штекер. Он может подойти к дополнительной манжете.

Hava tipasını atmayın. Hava tipası isteğe bağlı koluğa uygulanabilir.

Não deite fora a ficha de ar. A ficha de ar pode ser aplicável à braçadeira opcional.

Nie wyrzucaj wtyczki powietrza. Wtyczkę powietrzną można zastosować w opcjonalnym mankiecie.

Släng inte luftpluggen. Luftpluggen kan appliceras på den valfria manschettten.

لا تتخلص من سدادة الهواء. يمكن استعمال سدادة الهواء مع الشريط المضغط الاختياري.

 Manufacturer Fabricant Hersteller Produttore	Fabricante Fabrikant Производител Üretici	Fabricante Producent Tillverkare الشركة المصنعة	OMRON HEALTHCARE Co., Ltd. 53, Kunotsubo, Terado-cho, Muko, KYOTO, 617-0002 JAPAN شركة امرون هيلث كير المحدودة 53, كونوتسوبو, ترادو - شوموكو, كايوتو 617-0002 اليابان
<div style="border: 1px solid black; padding: 2px; display: inline-block;">EC</div> <div style="border: 1px solid black; padding: 2px; display: inline-block;">REP</div> EU-representative Mandataire dans l'UE EU-Repräsentant	Rappresentante per l'UE Representante en la UE Vertegenwoordiging in de EU Представитель в ЕС AB temsilçisi	Representante na UE Przedstawiciel UE EU-representant جهة التمثيل بالاتحاد الأوروبي	OMRON HEALTHCARE EUROPE B.V. Wegalaan 73, 2132 JD Hoofddorp, THE NETHERLANDS www.omron-healthcare.com
Importer in EU Importateur dans l'UE Importeur in der EU Importatore per l'UE	Importador en la UE Importeur in de EU Импортёр в ЕС AB'de İthalatçı	Importador na UE Importer w UE Importör i EU المستورد في الاتحاد الأوروبي	
Production facility Site de production Produktionsstätte Stabilimento di produzione	Planta de producción Productiefaciliteit Производственное подразделение Üretim Tesisi	Instalações de produção Zakład produkcyjny Produktionsanläggning منشأة التصنيع	OMRON HEALTHCARE MANUFACTURING VIETNAM CO., LTD. No.28 VSIP II, Street 2, Vietnam-Singapore Industrial Park II, Binh Duong Industry-Services-Urban Complex, Hoa Phu Ward, Thu Dau Mot City, Binh Duong Province, Vietnam
Subsidiaries Succursales Niederlassungen Consociate Empresas filiales	Dochterondernemingen Филиалы Yan Kuruluşlar Sucursais Spółki zależne Dotterbolag الشركة التابعة	Importer in the United Kingdom and UK responsible person	OMRON HEALTHCARE UK LTD. Opal Drive, Fox Milne, Milton Keynes, MK15 0DG, UK www.omron-healthcare.com/distributors
			OMRON MEDIZINTECHNIK HANDELSGESELLSCHAFT mbH www.omron-healthcare.com/distributors OMRON SANTÉ FRANCE SAS www.omron-healthcare.com/distributors

Made in Vietnam / Fabriqué au Vietnam / Hergestellt in Vietnam / Prodotto in Vietnam / Fabricado en Vietnam / Geproduceerd in Vietnam / Сделано во Вьетнаме / Vietnam'da Üretilmiştir / Fabricado no Vietnam / Wyprodukowane w Wietnamie / Tillverkad i Vietnam / صنع في فيتنام

Issue Date / Date de publication / Ausgabedatum / Data di pubblicazione / Fecha de publicación / Uitgiftedatum / Дата выпуска / Teslim Tarihi / Data de edição / Data publikacji / Utgivningsdatum / تاريخ الإصدار / 2023-12-15

<https://www.omron-healthcare.com/>