

Otomatik Üst Kol Kan Basıncı Ölçüm Cihazı + EKG Complete (HEM-7530T-E3) Kullanım Kılavuzu 1

İçindekiler

Giriş	TR2
Güvenlik Talimatları	TR2
Kullanım Amacı	TR3
Teslim Alma ve İnceleme	TR3
Önemli Güvenlik Bilgileri	TR4
1. Ölçüm Cihazınızı Tanıma	TR10
1.1 İçindekiler	TR10
1.2 Ölçüm Cihazı ve Kolluk	TR10
1.3 KB Okuma Ekranı ve Ölçüm Cihazındaki Simgeler ...	TR11
1.4 Arteriyel hipertansiyonun yönetimine yönelik 2018 ESH/ESC** Yönergeleri	TR13
1.5 EKG Sonucunuzu Okuma	TR14
1.6 Nabız Hızı ile Kalp Atış Hızı Arasındaki Fark.....	TR18
2. Hazırlık	TR19
2.1 Pillerin Takılması	TR19
2.2 Ölçüm Cihazınızın Akıllı Telefonla Eşleştirilmesi	TR21
2.3 Kan Basıncı Ölçümü/EKG Kaydı ile ilgili İpuçları	TR23
3. Kan Basıncı Ölçümünün Yapılması ve EKG'nin Kaydedilmesi	TR24
3.1 Kolluğun Takılması.....	TR24
3.2 Düzgün Oturma.....	TR26
3.3 Kan Basıncı Ölçümünün Yapılması ve EKG'nin Kaydedilmesi	TR27
4. Yalnızca Kan Basıncı Ölçümü Yapılması	TR33
5. Yalnızca EKG Kaydedilmesi	TR36
6. Kan Basıncı Ölçüm Değerlerinizin Manuel Olarak Aktarılması	TR39
7. Kan Basıncı Ölçümünün Manuel Olarak Yapılması ...	TR40
8. Ölçüm Cihazının Diğer Ayarları	TR41
8.1 Bluetooth'u Devre Dışı Bırakma/Etkinleştirme	TR41
8.2 Ölçüm Cihazınızda Varsayılan Ayarların Geri Yüklenmesi	TR42
9. Uygulamada Bellek Kayıtlarınızın Takibi	TR43
9.1 EKG Kayıtlarınızın Takibi	TR43
9.2 Kan Basıncı Ölçüm Değerlerinizin Takibi	TR43
10. Uygulamadaki EKG Ayarları ve Düzenlemeleri	TR44
10.1 Kayıt İnceleme Ayarları	TR44
10.2 Düzenlenebilir Ayarlar	TR44
11. Hata Mesajları ve Sorun Giderme	TR45
12. Bakım	TR51
12.1 Bakım	TR51
12.2 Saklama	TR51
12.3 Temizlik	TR53
12.4 Kalibrasyon ve Servis	TR53
13. İsteğe Bağlı Aksesuarlar	TR54
14. Özellikler	TR55
15. Sınırlı Garanti	TR58
16. Yönerge ve Üretici Beyanı	TR59

Giriş

OMRON Complete Otomatik Üst Kol Kan Basıncı Ölçüm Cihazı + EKG ürününü satın aldığınız için teşekkür ederiz. Bu ölçüm cihazının 2 ana özelliği vardır: kan basıncı ölçümü ve elektrokardiyogram (EKG veya ECG) kaydı. Bu ölçüm cihazını kullanmanın 3 yolu vardır: yalnızca kan basıncı ölçümü, yalnızca EKG ölçümü ve aynı anda hem kan basıncı hem de EKG ölçümü. Uygulamayı kullanma hakkında ek bilgiler için “OMRON connect” uygulamasının “Yardım” bölümüne gidin.

Kan basıncı ölçümü

Bu ölçüm cihazında osilometrik kan basıncı ölçüm yöntemi kullanılır. Yani, bu ölçüm cihazı kol atardamarlarındaki kan hareketini algılar ve bu hareketleri dijital bir veriye dönüştürür.

Elektrokardiyogram (EKG veya ECG) kaydı

Bu modelde ayrıca, kullanıcıların, akıllı telefonlarında “OMRON connect” uygulaması ile EKG'leri kaydetmesine ve görüntülemesine olanak sağlayan klinik kalitesinde bir EKG kayıt cihazı bulunur. “OMRON connect” uygulaması, kalp ritminin normal olup olmadığına veya olası bir atriyal fibrilasyon, bradikardi ve taşikardi tespit edilip edilmediğinin değerlendirilmesi amacıyla kayıtlı EKG'nin analiz sonuçlarını da sağlar.

AliveCor destekli EKG yazılımı ve teknolojisi, OMRON connect uygulamasında yerleşik olarak bulunur ve OMRON Complete kan basıncı ölçüm cihazı + EKG sisteminin ayrılmaz bir parçasıdır.

Güvenlik Talimatları

Bu kullanım kılavuzunda OMRON Complete Otomatik Üst Kol Kan Basıncı Ölçüm Cihazı + EKG sistemiyle ilgili önemli bilgiler verilmektedir. Bu cihazın düzgün ve güvenli kullanıldığından emin olmak için, tüm bu talimatları OKUYUP ANLAYINIZ. **Bu talimatları anlamıyorsanız veya sorularınız varsa, ölçüm cihazını kullanmaya çalışmadan önce OMRON satış noktası ya da distribütörüyle irtibata geçin. Kendi kan basıncınız ve kalbinizle ilgili rahatsızlıklarınız hakkında kesin bilgiler için doktorunuza danışın.**

Kullanım Amacı

Cihaz sadece kan basıncı ölçümü, sadece elektrokardiyogram (EKG) kaydı veya aynı anda hem kan basıncı ölçümü hem de EKG kaydı yapmak üzere tasarlanmıştır.

Yetişkinler için kan basıncı ve nabız hızı ölçülmesinde kullanılması amaçlanan bir dijital ölçüm cihazıdır.

Cihaz tek kanallı elektrokardiyogram (EKG) ritimlerini kaydetmek, saklamak ve aktarmak amacıyla tasarlanmıştır. Cihaz bir akıllı telefonla birlikte kullanıldığında EKG ritimlerini görüntülemenin yanı sıra atriyal fibrilasyon, bradikardi, taşikardi ve normal sinüs ritmi varlığını tespit eder. Cihazın sağlık uzmanları, kalp rahatsızlığı olan veya olduğundan şüphelenilen hastalar ve genel olarak ev ortamında sağlık bilincine sahip kişiler tarafından kullanılması amaçlanır. Cihaz, pediatrik kullanım açısından test edilmemiştir ve böyle bir kullanım amacı yoktur.

Teslim Alma ve İnceleme

Ölçüm cihazını ve diğer aksesuarları ambalajından çıkarın ve bunların hasarlı olup olmadıklarını inceleyin. Bu ölçüm cihazı veya diğer herhangi bir bileşen hasarlıysa kesinlikle KULLANMAYIN ve OMRON perakende satış noktanız veya distribütörünüz ile iletişime geçin.

Önemli Güvenlik Bilgileri

Cihazı kullanmadan önce bu kullanım kılavuzundaki Önemli Güvenlik Bilgileri kısmını okuyun.

Güvenliğiniz için bu kullanım kılavuzuna dikkatle uyun.

Daha sonra başvurabilmek için saklayın. Kendi kan basıncınız ve kalple ilgili rahatsızlıklarınız hakkında kesin bilgiler için DOKTORUNUZA DANIŞIN.

Uyarı

Önlenmediğinde ölüme ya da ciddi yaralanmaya neden olabilecek potansiyel bir tehlike durumunu belirtir.

- Bu ölçüm cihazını bebeklerde, yeni yürümeye başlayan bebeklerde, çocuklarda ve kendini ifade edemeyen kişilerde **KULLANMAYIN**.
- Bu kan basıncı ölçüm cihazından ve/veya EKG kayıtlarından elde edilen değerlere göre bir ilaç ayarlaması **YAPMAYIN**. Hekiminizin belirttiği şekilde ilaçları alın. Yüksek kan basıncını ve kalple ilgili rahatsızlıkları teşhis edip tedavi uygulama yetkinliğine **YALNIZCA** doktorlar sahiptir.
- Bu ölçüm cihazını, yaralı bir kol/parmak ya da tıbbi tedavi uygulanan bir kol/parmak üzerinde **KULLANMAYIN**.
- İntravenöz damlatma ya da kan transfüzyonu sırasında koluğu kolunuza **TAKMAYIN**.
- Bu ölçüm cihazını yüksek frekanslı (HF) cerrahi ekipmanlar, manyetik rezonans görüntüleme (MRI) ekipmanları ya da bilgisayarlı tomografi (CT) tarayıcılarının bulunduğu alanlarda **KULLANMAYIN**. Böyle bir kullanım, ölçüm cihazının hatalı çalışmasına neden olabilir ve/veya hatalı kan basıncı değerleri ve/veya EKG kayıtları alınmasına yol açabilir.
- Bu ölçüm cihazını oksijen oranının yüksek olduğu ortamlarda veya yanıcı gazların yakınında **KULLANMAYIN**.
- Prematüre atriyal kasılma, ventriküler prematür, gibi düzensiz kalp atışlarına sebebiyet verecek bir durumunuz varsa bu ölçüm cihazını kullanmadan önce doktorunuza danışın.
Hastanın ölçüm sırasında hareket etmesine, ürpermesine veya titremesine ek olarak bu koşullardan herhangi birinin kan basıncı ölçümlerini ve/veya EKG kayıtlarını etkileyebileceğini **UNUTMAYIN**.
- **HİÇBİR ZAMAN** kan basıncı değerlerinize ve/veya EKG kayıtlarınıza göre kendi kendinize teşhis koymayın veya tedavi uygulamayın. **DAİMA** doktorunuza danışın.
- Boğulma olaylarını önlemek için hava borusunu bebeklerden ve çocuklardan uzak tutun.

- Ürün bileşenlerini bebeklerin ve çocukların erişemeyeceği yerlerde saklayın. Bu ürün, bebeklerin ve çocukların yutması durumunda boğulmalarına neden olabilecek küçük parçalar içerir.
- Kalp pili, İmplant Edilebilir Kardiyoverter Defibrilatör veya diğer implante elektronik cihazlar takılıyken EKG kaydı YAPMAYIN.

Veri İletimi

- Bu ürün 2,4 GHz bandında radyo frekansları (RF) yayar. Bu ürünü, uçak veya hastane gibi RF'nin yasak olduğu yerlerde KULLANMAYIN. RF'nin yasak olduğu alanlardayken bu ölçüm cihazının **Bluetooth®** özelliğini kapatın ve pilleri çıkarın.

Pillerin İdaresi ve Kullanımı

- Pilleri bebeklerin ve çocukların erişemeyeceği yerlerde saklayın.



Dikkat

Kaçınılmadığı takdirde, kullanıcının veya hastanın hafif veya orta derecede yaralanmasına neden olabilecek, ünitenin ya da diğer cihazların zarar görmesine neden olabilecek potansiyel bir tehlike durumunu belirtir.

- Ciltte tahriş veya rahatsızlık yaşıyorsanız bu ölçüm cihazını kullanmayı bırakın ve hekiminize başvurun.
- Kan akışında yaşanacak kısa süreli bir engellenmenin yaralanmaya yol açabilecek olması nedeniyle bu ölçüm cihazını, intravas-küler erişim veya tedavi uygulanan ya da arteriyovenöz (A-V) şant bulunan bir kolda kullanmadan önce doktorunuza danışın.
- Mastektomi geçirdiyse bu ölçüm cihazını kullanmadan önce doktorunuzla görüşün.
- Ciddi kan akışı sorunlarınız veya kan bozukluklarınız varsa kolların şişmesi morarmaya neden olabileceğinden, bu ölçüm cihazını kullanmadan önce doktorunuza danışın.
- Gerekenden daha sık kan basıncı ölçümü YAPMAYIN; kan akışına müdahale edilmesine bağlı olarak morarmalar meydana gelebilir.
- Kolları YALNIZCA üst kolunuza takıldığında şişirin.

Önemli Güvenlik Bilgileri

- Kan basıncı ölçümü sırasında sönmeye başlamazsa koluğu çıkarın.
- Monitör arızalandığında ısınabilir. Bu durum gerçekleşirse monitöre DOKUNMAYIN.
- Bu ölçüm cihazını, kan basıncı (tansiyon) ölçmek ve/veya EKG kaydetmek dışında bir amaçla KULLANMAYIN.
- Kan basıncı ölçümü ve/veya EKG kaydı sırasında bu ölçüm cihazının 30 cm yakınında hiçbir mobil cihaz veya elektromanyetik alan yayan başka herhangi bir elektrikli cihaz bulunmadığından (ölçüm cihazıyla birlikte kullanılacak akıllı telefon hariç) emin olun. Böyle bir kullanım, ölçüm cihazının hatalı çalışmasına neden olabilir ve/veya hatalı kan basıncı değerleri ve/veya EKG kayıtları alınmasına yol açabilir.
- Bu ölçüm cihazını veya diğer bileşenleri parçalarına AYIRMAYIN ya da onarmaya ÇALIŞMAYIN. Bu durum, hatalı kan basıncı değerleri ve/veya EKG kayıtları alınmasına yol açabilir.
- Nemli veya bu ölçüm cihazına su sıçrama riski bulunan yerlerde KULLANMAYIN. Aksi takdirde bu ölçüm cihazı zarar görebilir.
- Bu ölçüm cihazını araba veya uçak gibi hareket halindeki bir aracın içinde ya da fiziksel aktivite sırasında KULLANMAYIN.
- Bu ölçüm cihazını düşürmeyin ya da cihazı şiddetli darbelere veya titreşimlere maruz BIRAKMAYIN.
- Bu ölçüm cihazını yüksek veya düşük rutubetli ya da sıcaklığın yüksek veya düşük olduğu yerlerde ya da çok aydınlık ve güneşli ortamlarda KULLANMAYIN. Bkz. bölüm 14.
- Kan basıncı ölçümü yapıldığı sırada kolu gözlemleyerek bu ölçüm cihazının kan dolaşımını bozmadığından emin olun.
- Bu ölçüm cihazını, kullanım sıklığının yüksek olduğu tıbbi klinik veya muayenehane gibi ortamlarda KULLANMAYIN.
- Bu ölçüm cihazını başka elektrikli tıbbi (ME) ekipmanlar ile aynı anda KULLANMAYIN. Böyle bir kullanım, cihazların hatalı çalışmasına neden olabilir ve/veya hatalı kan basıncı değerleri ve/veya EKG kayıtları alınmasına yol açabilir.
- Kan basıncı ölçümü yapmadan önce en az 30 dakika süresince banyo yaptıktan, alkol ya da kafein almaktan, sigara içmekten, egzersiz yaptıktan ve yemek yemekten kaçının.
- Kan basıncı ölçümü yapmadan önce en az 5 dakika dinlenin.
- Kan basıncı ölçümü yaparken kolu sıkıca saran ve kalın giysileri kolunuzdan çıkarın.
- Kan basıncı ölçümü yaptığınız sırada hareket etmeyin ve KONUŞMAYIN.
- EKG kaydı yaparken hareket etmeyin.
- Koluğu YALNIZCA kol çevresi, koluğun belirtilen aralığı dahilinde olan kişilerde kullanın.

- Kan basıncı ölçümü ve/veya EKG kaydı yapmadan önce bu ölçüm cihazının oda sıcaklığına geldiğinden emin olun. Aşırı bir sıcaklık değişiminden sonra kan basıncı ölçümü ve/veya EKG kaydı yapılması, hatalı kan basıncı değerleri ve/veya EKG kayıtları alınmasına yol açabilir. OMRON, ölçüm cihazının maksimum ya da minimum saklama sıcaklığında beklemiş ise, ölçüm öncesi çalışma koşulları olarak belirtilen normal oda sıcaklığı olan bir ortamda ısınması veya soğuması için yaklaşık 2 saat beklenmesini önerir. Çalışma ve saklama/taşıma sıcaklığıyla ilgili daha fazla bilgi için 14. bölüme bakın.
- Kullanma süresi sona erdikten sonra bu ölçüm cihazını KULLANMAYIN. Bkz. bölüm 14.
- Kolluğu veya hava borusunu aşırı KIVIRMAYIN.
- Kan basıncı ölçümü yapılırken hava borusunu KATLAMAYIN veya BÜKMEYİN. Bu, kan akışını engelleyerek yaralanmaya neden olabilir.
- Hava tıpasını çıkarmak için, borunun kendisini değil, borunun tabanındaki hava tıpasını çekin.
- YALNIZCA bu ölçüm cihazı için onaylanan kolluğu kullanın. Başka kollukların kullanılması durumunda hatalı kan basıncı değerleri ortaya çıkabilir.
- Gerektiğinden daha yüksek bir basınca şişirmek, kol üzerinde kolluğun uygulandığı yerde morarmaya neden olabilir. NOT: Kan basıncı ölçümünü manuel olarak yapmak için 7. bölüme bakın.
- YALNIZCA bu ölçüm cihazı için belirtilmiş kolluğu, pilleri ve aksesuarları kullanın. Desteklenmeyen kollukların ve pillerin kullanılması bu ölçüm cihazına zarar verebilir ve/veya ölçüm cihazı için tehlikeli olabilir.
- OMRON tarafından sağlanan veya belirtilenden başka aksesuarların ve kabloların kullanımı, monitörde elektromanyetik emisyonun artması veya elektromanyetik bağışıklığın azalması ve hatalı çalışmayla sonuçlanabilir.
- Cihazın hatalı çalışmasına yol açabilecek olması nedeniyle kan basıncı ölçümü ve/veya EKG kaydı sırasında ölçüm cihazının, başka bir cihaz ile bitişik olarak veya istiflenmiş halde kullanımından (ölçüm cihazıyla birlikte kullanılacak akıllı telefon hariç) kaçınılmalıdır. Böyle bir kullanımın kaçınılmaz olması durumunda ölçüm cihazı ve diğer cihaz gözlemlenerek normal şekilde çalıştıkları doğrulanmalıdır.
- OMRON; ölçüm cihazı tarafından hatalı olarak toplanan herhangi bir veri veya bilgi ya da kötüye kullanım, kaza, değişiklik, yanlış kullanım, ihmal veya ürünün belirtildiği şekilde bakımının yapılmaması sonucu ortaya çıkan yanlış kullanım veya arızalar için hiçbir garanti vermez.

Önemli Güvenlik Bilgileri

- Bu ölçüm cihazı tarafından yapılan yorumlar, kalp rahatsızlıklarına yönelik tam bir tanı değil, potansiyel bulgulardır. Klinik karar verme süreci için tüm yorumlar bir tıp uzmanı tarafından gözden geçirilmelidir.
- Bu ölçüm cihazını, yanıcı anestetik maddelerin veya ilaçların bulunduğu ortamlarda KULLANMAYIN.
- Bu ölçüm cihazını güçlü elektromanyetik alanlara maruz BIRAKMAYIN.
- Bu ölçüm cihazını, akıllı telefonunuzu şarj ettiğiniz sırada KULLANMAYIN.
- Akustik ses dalgaları yayan diğer ekipmanların çok yakınında EKG kaydı YAPMAYIN.
- Elektrotlar kirliyse EKG kaydı YAPMAYIN. Önce elektrotları temizleyin.
- EKG analizinden sonra uygulama hatalı bir tespitte bulunarak ventriküler çarpıntı, ventriküler bigemini ve ventriküler trigemini kalp rahatsızlıklarını okunamıyor olarak tanımlayabilir. Doktorunuza danışın.
- OMRON, bir EKG kaydının normal olarak etiketlenmesi durumunda aritmi veya diğer bir kalp rahatsızlığı yaşamadığının garantisini vermez. Sağlığınızdaki olası değişimleri doktorunuza bildirmelisiniz.
- “OMRON connect” uygulaması EKG kaydında olası bir atriyal fibrilasyon tespit ederse, kullandığınız herhangi bir ilacın veya tedavinin değiştirilmesi de dahil olmak üzere herhangi bir tıbbi karar vermeden önce doktorunuza danışın.
- Atriyal fibrilasyon dedektörü YALNIZCA atriyal fibrilasyon olasılığını değerlendirir. Yaşamı tehdit edebilecek diğer aritmileri tespit ETMEZ ve başka kardiyak aritmiler mevcut olabilir.
- Atriyal fibrilasyon dedektörü YALNIZCA EKG kaydı almanızdan sonraki olası atriyal fibrilasyonu değerlendirir. Kalbinizi sürekli olarak İZLEMEZ ve dolayısıyla başka bir zaman atriyal fibrilasyon olması durumunda sizi uyaramaz.
- “Bradikardi” veya “Taşikardi” sonuçları, kalp atış hızına dair gösterimlerdir ve klinik bir akut aritmi tanısı oluşturmaz. Doktorunuza danışın.
- Parmak uçlarınız kuru olduğunda EKG kaydınız başarılı sonuç vermeyebilir. Parmaklarınız kuruysa ıslak bir havlu, su bazlı losyon veya benzer bir yöntem kullanarak nemlendirin.
- Elleriniz kirliyse EKG kaydı YAPMAYIN.
- EKG kaydı yaparken akıllı telefonunuzu ölçüm cihazının telefonluğuna yerleştirdiğinizden emin olun. Telefonluğa uygun bir şekilde yerleştirilmediği takdirde akıllı telefon ile ölçüm cihazı arasında iletişim sorunları olabilir ve EKG'niz başarılı bir şekilde kaydedilemeyebilir.

- EKG elektrotları başka hiçbir iletken parçaya temas etmemelidir.
- İşitme cihazı kullanıyorsanız işitme cihazını kapatın.

Veri İletimi

- Kan basıncı okumalarınız akıllı telefonunuza aktarıldığı sırada pil DEĞİŞTİRMEYİN. Aksi takdirde bu ölçüm cihazı düzgün çalışmayabilir ve okunan kan basıncı değerleriniz aktarılamayabilir.

TR

Pillerin İdaresi ve Kullanımı

- Pilleri, kutupları hatalı hizalanmış şekilde TAKMAYIN.
- Bu ölçüm cihazında YALNIZCA 4 adet “AA” alkalin pil kullanın. Diğer pil tiplerini KULLANMAYIN. Biten pilleri ve yeni pilleri bir arada KULLANMAYIN. Farklı markalarda pilleri bir arada KULLANMAYIN.
- Bu ölçüm cihazı 3 ay veya daha uzun bir süre kullanılmayacaksa pilleri çıkarın.
- Pil sıvısının gözünüze kaçması durumunda gözlerinizi derhal bol temiz suyla yıkayın. Hemen doktorunuza danışın.
- Pil sıvısının cildinize gelmesi durumunda, cildinizi derhal bol miktarda temiz ve ılık suyla yıkayın. Tahriş, hasar veya ağrı devam ederse doktorunuza danışın.
- Pilleri son kullanma tarihi geçtikten sonra KULLANMAYIN.
- Pilleri düzenli aralıklarla kontrol ederek pillerin iyi ve çalışır durumda olduklarından emin olun.
- EKG kaydedilirken pil bölmesinin pil kapağıyla sıkıca kapatıldığından emin olun. Pil kapağı yerinde değilse EKG kaydı başarılı sonuç vermeyebilir. Pil kapağını kaybettiyseniz OMRON perakende satış noktanız veya distribütörünüz ile iletişime geçin.

1. Ölçüm Cihazınızı Tanıma

1.1 İçindekiler

Ölçüm cihazı, kolluk (HEM-RML31), saklama çantası, 4 adet "AA" alkalin pil, kullanım kılavuzu, kurulum talimatları, kan basıncı günlüğü

1.2 Ölçüm Cihazı ve Kolluk



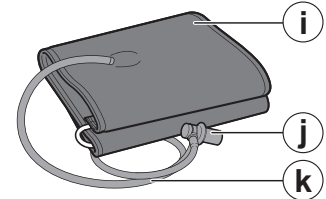
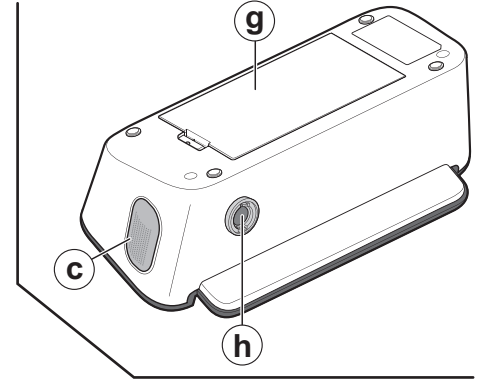
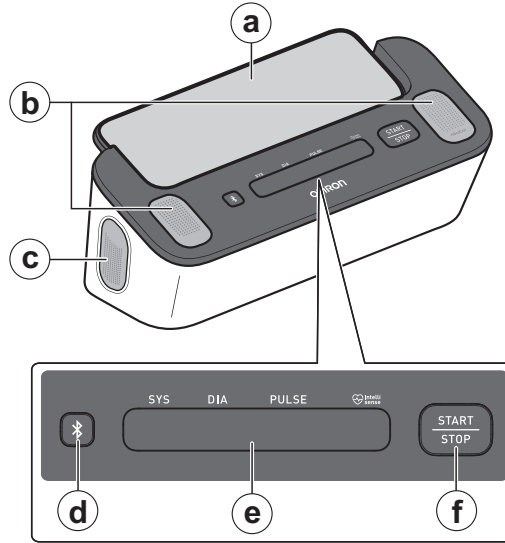

- (a) Telefonluk
- (b) Üst elektrotlar
- (c) Yan elektrot (her iki yanda)
- (d) [Connection] düğmesi
- (e) KB okuma ekranı*
- (f) KB [START/STOP] düğmesi*
- (g) Pil bölümü
- (h) Hava jakı
- (i) Kolluk
- (j) Hava tapası
- (k) Hava borusu

*KB, kan basıncını ifade eder.

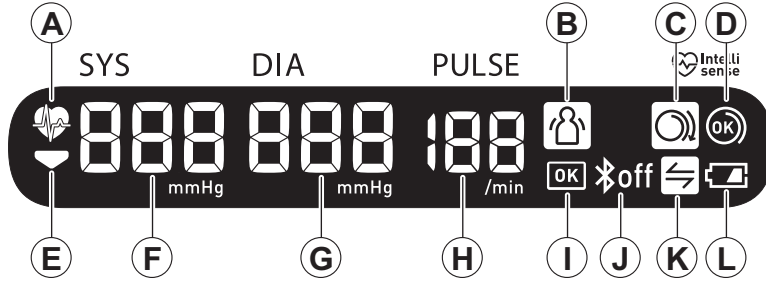







1.3 KB Okuma Ekranı ve Ölçüm Cihazındaki Simgeler



A		Kalp atışı simgesi Kan basıncı ölçümü yapıldığı sırada yanıp söner.
B		Hareket hatası simgesi Kan basıncı ölçümü sırasında vücudunuz hareket ederse kan basıncı değeriyle birlikte bu simge görünür. Simgenin görünmesi halinde kollarınızı çıkarıp 2 ila 3 dakika bekleyin. Ardından, hareketsiz kalın ve başka bir ölçüm yapın.
C		Kolluk sarma kılavuzu simgesi (gevşek) KB ölçümü yapıldığı sırada kolluk doğru şekilde kolun etrafını sarmıyorsa bu simge görünür.
D		Kolluk sarma kılavuzu simgesi (Tamam) KB ölçümü yapıldığı sırada kolluk doğru şekilde kolun etrafını sarıyorsa bu simge görünür.
E		İndirme simgesi Bileklik söndürülürken görünür.

1. Ölçüm Cihazınızı Tanıma

F	Sistolik kan basıncı ölçüm değeri
G	Diyastolik kan basıncı ölçüm değeri
H	Nabız göstergesi Nabız hızı, kan basıncı ölçümünden sonra ekrana gelir.
I	 OK simgesi Ölçüm cihazınız akıllı telefonunuza bağlandığında veya ölçüm değerleri başarıyla aktarıldığında yanıp söner.
J	 Bluetooth AÇIK simgesi Kan basıncı ölçüm değerleriniz aktarıldığı sırada görünür.
	 Bluetooth KAPALI simgesi Bluetooth devre dışı bırakıldığında görünür.
K	 Senkronizasyon simgesi Dahili olarak saklanan kan basıncı belleğinin dolmak üzere olması veya tamamen dolması nedeniyle verilerinizin aktarılması gerektiğinde yanıp söner/belirir. Ölçüm cihazınızı akıllı telefonunuzla eşleştirdiğinizde, ölçüm cihazı eski kan basıncı okumalarını silmeye başlamadan hemen önce kan basıncı ölçüm değerlerinizi telefona aktarın. Ölçüm cihazınızın dahili belleğinde en fazla 90 kan basıncı ölçüm değeri saklanabilir.
L	 Zayıf pil simgesi Pillerin gücü azaldığında görünür.
	 Bitmiş pil simgesi Piller bittiğinde görünür.

1.4 Arteriyel hipertansiyonun yönetimine yönelik 2018 ESH/ESC** Yönergeleri

Ofis ve ev kan basıncı düzeylerine göre hipertansiyon tanımları

	Ofis	Ev
Sistolik Kan Basıncı	≥ 140 mmHg	≥ 135 mmHg
Diastolik Kan Basıncı	≥ 90 mmHg	≥ 85 mmHg

Bu aralıklar kan basıncı istatistikî değerlerinden elde edilmişlerdir.

** Avrupa Hipertansiyon Derneği (ESH) ve Avrupa Kardiyoloji Derneği (ESC).

Uyarı

- HİÇBİR ZAMAN kan basıncı değerlerinize ve/veya EKG kayıtlarınıza göre kendi kendinize teşhis koymayın veya tedavi uygulamayın. DAİMA doktorunuza danışın.

1. Ölçüm Cihazınızı Tanıma

1.5 EKG Sonucunuzu Okuma

EKG kaydı tamamlandığında sonuçlar, telefona indirdiğiniz “OMRON connect” uygulamasında şu şekilde görüntülenir: Possible Afib (Olası atriyal fibrilasyon), Bradycardia (Bradikardi), Tachycardia (Taşikardi), Normal, Unreadable (Okunamıyor) veya Unclassified (Sınıflandırılmayan).

Note

- Possible Afib, Bradycardia, Tachycardia, Normal, Unclassified ve Unreadable mesajları dışında kayıt süresinin darlığı, yorumlanamayacak kadar gürültü olması vb. bazı nedenlerle uygulamada başka EKG hata mesajları da görüntülenebilir. Böyle bir durumda uygulamadaki önerileri uygulayın.
- Uygulama ayarlarını yapmak için talimatları indirmeniz ve bu talimatlara göre hareket etmeniz gerekir.

Atriyal Fibrilasyon dedektörü

Atrial Fibrillation (Atriyal Fibrilasyon) dedektörü, bir EKG trasesinde olası atriyal fibrilasyonu tespit eder. EKG'yi kaydetmenizin ardından olası bir atriyal fibrilasyon tespit edilirse uygulama içinde Possible Afib (Olası Atriyal Fibrilasyon) mesajıyla size bilgi verilir. Bu bulgu bir teşhis değildir ve yalnızca kaydedilen EKG için potansiyel bir bulgudur. Olası atriyal fibrilasyonun tespit edildiği herhangi bir EKG kaydınızı değerlendirmek üzere doktorunuzla iletişime geçmelisiniz. Herhangi bir semptom yaşıyorsanız veya endişeleriniz varsa bir tıp uzmanı ile iletişime geçin.

Atriyal fibrilasyon, sinüs olmayan taşiaritminin en yaygın türü demektir. Atriyal fibrilasyon olduğunda kalp kulakçıklarında (atriyum) ve akciğer toplardamarlarında (pulmoner ven) ortaya çıkan düzensiz elektrik sinyalleri (impuls), kalbin iletim sisteminde elektrikselsel aktiviteyi başlatır. Bu durum, yaygın kullanılan terime göre “gelişigüzel düzensiz” olarak ifade edilen kalp atışlarına neden olur.

Atriyal fibrilasyona giren bir kalbin üstteki iki odacığı (sağ ve sol kulakçıklar), etkin bir şekilde atmak yerine esasen titrer. Bunun sonucunda kulakçıklar tamamen boşaltılamaz ve dolayısıyla buradaki kan durgunlaşarak kan pıhtıları oluşturulabilir. Bu durum, kalbin hangi odacığında kan pıhtısı oluştuğuna bağlı olarak inme (felç/strok), geçici iskemik atak (TIA) ve akciğer embolisi (PE; pulmoner emboli) gibi önemli sağlık sorunlarına yol açabilir.

İnme vakalarının yaklaşık yüzde 15'i atriyal fibrilasyon hastalarında görülmektedir. Popülasyon içinde yaş ilerledikçe atriyal fibrilasyon görülme oranı (insidans) da artar ve 65 yaş üzerindeki kişilerde yaklaşık %3-5 ile zirve yapar. Atriyal fibrilasyonun en yaygın olarak kendini gösteren semptomları çarpıntı, baş dönmesi, hızlı kalp atışı, gelişigüzel düzensiz ritim, anormal kalp sesi (S1), göğüs ağrısı, kronik nefes darlığı, anormal şah damarı (juguler ven) basıncı, bitkinlik ve bozulan egzersiz toleransıdır. TIA'lar ile ilgili diğer semptomlar ve inmeler, atriyal fibrilasyonun başlangıç semptomları olabilir. Atriyal fibrilasyonun en yaygın nedenlerinden bazıları uzun zamandır devam eden hipertansiyon, konjestif kalp hastalığı, kalp kapakçığı lezyonları, miyokard enfarktüsü (kalp krizi), koroner arter baypas greftleri öyküsü, hipertiroidizm, alkol bağımlılığı, sigara kullanımı, şeker hastalığı (diabetes mellitus) ve elektrolit dengesizlikleridir.

Bradikardi dedektörü

Bradycardia (Bradikardi) dedektörü, bir EKG trasesinde bradikardi tespiti yapar. EKG'yi kaydetmenizden ardından bradikardi tespit edilirse uygulama içinde Bradycardia (Bradikardi) mesajıyla size bilgi verilir.

Bradikardi, kalp atış hızının yavaş (dakikada 40-50 kalp atışı) olmasından kaynaklanan bir aritmi türü demektir. Uygulama, EKG'leri analiz ederek dakikada 40-50 kalp atışı arasında önemli anormalliklerin bulunmadığı normal sinüs ritmini tespit etmeye çalışır.

Taşikardi dedektörü

Tachycardia (Taşikardi) dedektörü, bir EKG trasesinde taşikardi tespiti yapar. EKG'yi kaydetmenizden ardından taşikardi tespit edilirse uygulama içinde Tachycardia (Taşikardi) mesajıyla size bilgi verilir.

Taşikardi, kalp atışının hızlı (dakikada 100-140 kalp atışı) olmasından kaynaklanan bir aritmi türü demektir. Uygulama, bu kalp atış hızlarında önemli anormalliklerin bulunmadığı normal sinüs ritmini tespit eder.

Normal durum dedektörü

Normal durum dedektörü, EKG kaydı normal olduğunda uygulama içinde Normal mesajıyla sizi bilgilendirir.

1. Ölçüm Cihazınızı Tanıma

Normal ifadesi; kalp atış hızının dakikada 50 ile 100 atım arasında olduğu, anormal kalp atışlarının hiç olmadığı veya çok az sayıda olduğu ve her bir atım şeklinin, zamanlamasının ve süresinin normal sinüs ritmi olarak değerlendirildiği anlamına gelir. Farklı bireyler arasında normal değişkenliğin geniş bir yelpazeye yayıldığı unutulmamalıdır. EKG'nin şeklindeki veya zamanlamasındaki değişimler tek bir kişi için normal olabilir ancak uygulamalar, geniş ve çeşitlilik arz eden bir popülasyon tarafından kullanıldığı için Normal durum dedektörü, normal tespiti konusunda tedbirli olunacak şekilde tasarlanmıştır. EKG'nizin şeklini etkileyen bir rahatsızlığınız (örneğin, intraventriküler iletim gecikmesi, sol veya sağ dal bloku, Wolff-Parkinson-White Sendromu vb.) olduğuna dair tanı koyulduysa, çok sayıda erken karıncık veya kulakçık kasılması (PVC/PAC: Prematüre Ventriküler/Atriyal Kontraksiyon) yaşıyorsanız, aritminiz varsa veya düşük kaliteli bir kayıt aldıysanız EKG'nizin normal olduğunun bildirilmesi pek mümkün değildir. Normal durum dedektörünün, sinyalin normal olarak beyan edilip edilemeyeceğini belirleyebilmesi için önce sinyalin tamamını incelemesi gerektiğini de unutmamak gerekir. Kayda göre az sayıda PAC veya PVC yaşadığınız görülürken diğer bakımlardan kalp atışları ve ritim normal ise Normal durum dedektörü muhtemelen EKG kaydının normal olduğunu bildirir. Normal durum dedektörü, EKG'nin sinüs ritmi normal olsa bile dakikada 50-100 atımlık kalp atış hızı aralığının dışında yer alan bir EKG'yi normal olarak bildirmez. Sonuç olarak, genellikle normal sonuçlar almanıza karşın kalp atış hızınızı dakikada 100 atımın üzerine çıkaran herhangi bir fiziksel aktiviteden hemen sonra EKG yaparsanız normal bir sonuç alamazsınız.

Okunamıyor dedektörü

Unreadable (Okunamıyor) dedektörü, belirli bir kaydın doğru olarak yorumlanıp yorumlanamayacağını belirler. Bir EKG kaydedildikten sonra parazit tespit edilirse uygulama dahilinde gösterilen "No analysis" (Analiz yok) mesajıyla bu kaydınızın analizinin bulunmadığı size bildirilir ve iyi kalitede EKG kaydı elde etmeye yönelik bazı önerilerde bulunulur. Sonrasında ilgili kaydı cihaza kaydetme veya tekrar deneme seçeneğiniz vardır. Kayıt analiz edilebiliyorsa Atriyal Fibrilasyon, Bradikardi, Taşikardi ve Normal Durum dedektörleri EKG üzerinde işlem yapar ve önceki sayfalarda açıklandığı üzere sizi bilgilendirir.

Sınıflandırılmayan kayıtlar

Uygulama, gerek normal durum gerekse olası atriyal fibrilasyon, bradikardi ya da taşikardi tespit edilmeyen ve okunamıyor olarak belirtilmeyen bir EKG kaydı için Unclassified (Sınıflandırılmayan) mesajını görüntüleyebilir.

Sınıflandırılmayan ifadesi bu sonucun Normal, Olası Atriyal Fibrilasyon, Bradikardi, Taşikardi ve Okunamıyor sınıflandırmalarının hiçbirinde yer almadığı anlamına gelir.

Sınıflandırılmayan sonuç, normal ritimler olabileceği gibi (örneğin, fiziksel aktivite sonrasında kalp atış hızınızın dakikada 100 atımın üzerine çıkması) anormal ritimler de olabilir; sürekli olarak sınıflandırılmayan sonuçlar alıyorsanız bu EKG kayıtlarınızı doktorunuz ile paylaşmak isteyebilirsiniz. İlgili kayıtları e-posta yoluyla gönderebilirsiniz.

Dikkat

- EKG analizinden sonra uygulama hatalı bir tespitte bulunarak ventriküler çarpıntı, ventriküler bigemini ve ventriküler trigemini kalp rahatsızlıklarını okunamıyor olarak tanımlayabilir. Doktorunuza danışın.
- OMRON, bir EKG kaydının normal olarak etiketlenmesi durumunda aritmi veya diğer bir kalp rahatsızlığı yaşamadığının garantisini vermez. Sağlığınızdaki olası değişimleri doktorunuza bildirmelisiniz.
- “OMRON connect” uygulaması EKG kaydında olası bir atriyal fibrilasyon tespit ederse, kullandığınız herhangi bir ilacın veya tedavinin değiştirilmesi de dahil olmak üzere herhangi bir tıbbi karar vermeden önce doktorunuza danışın.
- Atriyal fibrilasyon dedektörü YALNIZCA atriyal fibrilasyon olasılığını değerlendirir. Yaşamı tehdit edebilecek diğer aritmileri tespit ETMEZ ve başka kardiyak aritmiler mevcut olabilir.
- Atriyal fibrilasyon dedektörü YALNIZCA EKG kaydı almanızdan sonraki olası atriyal fibrilasyonu değerlendirir. Kalbinizi sürekli olarak İZLEMEZ ve dolayısıyla başka bir zaman atriyal fibrilasyon olması durumunda sizi uyaramaz.
- “Bradikardi” veya “Taşikardi” sonuçları, kalp atış hızına dair gösterimlerdir ve klinik bir akut aritmi tanısı oluşturmaz. Doktorunuza danışın.

1. Ölçüm Cihazınızı Tanıma

1.6 Nabız Hızı ile Kalp Atış Hızı Arasındaki Fark

Kan basıncı ölçümündeki nabız hızı ve EKG kaydındaki kalp atış hızı aşağıda verildiği gibi farklı şekillerde hesaplanır. Her iki değer arasında bir fark olabilir.

Kan basıncı ölçümlerindeki nabız hızı

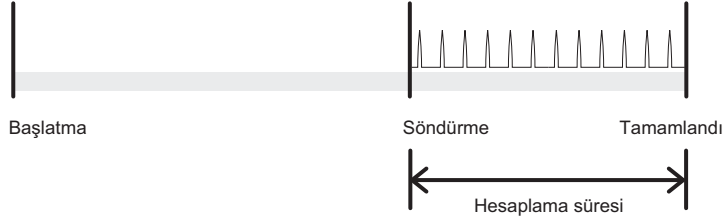

EKG kayıtlarında kalp atış hızı

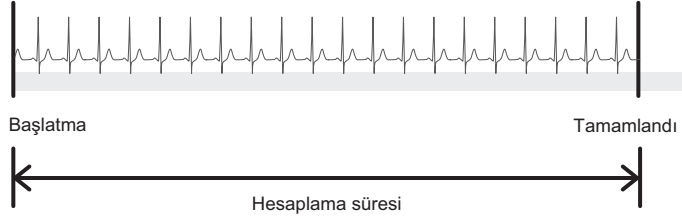

2. Hazırlık

2.1 Pillerin Takılması

1. Pıl kapađı kancasının deliđine kalem ucu veya ince tornavida gibi ince bir nesne sokun. Resimde gsterildiđi gibi, kancayı nce yatay olarak ittirin ve ardından yukarı dođru ektirin.

Note

- İnce bir nesne kullanırken kendinizi yaralamamaya dikkat edin.

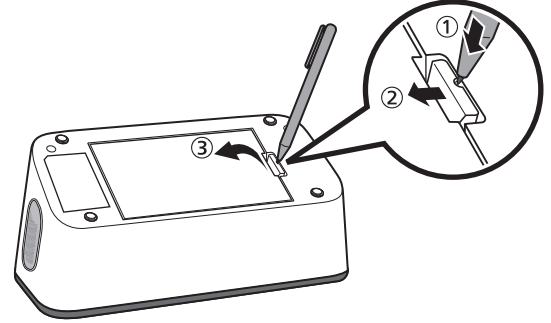

2. Pıl blmesinde belirtildiđi Őekilde 4 adet “AA” alkalin pıl takın.

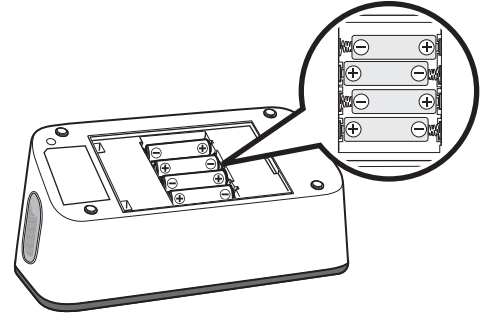

2. Hazırlık

3. Pil kapağını sıkıca kapatın.

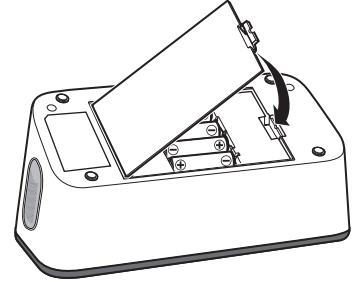

Note

- Kan basıncı okuma ekranında “” simgesi belirdiğinde pilleri değiştirmeniz önerilir.
- Pilleri değiştirmek için, ölçüm cihazınızı kapatın ve tüm pilleri çıkarın. Ardından 4 yeni alkalin pille aynı anda değiştirin.
- Kan basıncı ölçümlerini yapmadan önce doğru tarih ve saat bilgisinin ölçüm cihazınızda ayarlanması gerekir. Ölçülen kan basıncı değerlerinizi akıllı telefonunuza aktardığınızda ve/veya eşleştirme yaptığınızda tarih ve saat bilgisi otomatik olarak ayarlanır. Ancak bu durumda tarih ve saat yalnızca, kan basıncı değerlerinin aktarılmasından sonraki ileri tarihli kan basıncı ölçümleri için ayarlanmış olur; bunun hemen öncesinde aktarılan kan basıncı ölçüm değeri için tarih ve saat bilgisi kaydedilmez. Eşleştirme ve aktarma talimatları için 2.2 alt bölümüne bakın.
- Piller değiştirildiğinde önceki kan basıncı ölçüm değerleri silinmez.
- Verilen pillerin kullanım ömrü yeni pillerden daha kısa olabilir.
- Kullanılmış piller, yerel düzenlemelere uygun şekilde atılmalıdır.

Dikkat

- EKG kaydedilirken pil bölmesinin pil kapağıyla sıkıca kapatıldığından emin olun. Pil kapağı yerinde değilse EKG kaydı başarılı sonuç vermeyebilir. Pil kapağını kaybettiyseniz OMRON perakende satış noktanız veya distribütörünüz ile iletişime geçin.

2.2 Ölçüm Cihazınızın Akıllı Telefonla Eşleştirilmesi

Ölçüm cihazınızı akıllı telefonunuzla eşleştirdiğinizde cihazın tarihi ve saati otomatik olarak ayarlanır.

Note

- EKG işlevini kullanabilmeniz için önce uygulamayı indirmeli ve akıllı telefonunuz ile eşleştirmelisiniz.

Uyumlu akıllı telefonların listesini www.omronconnect.com/devices/ adresinde gözden geçirebilirsiniz. Web sitemizdeki listede yer almayan cihazlar ve işletim sistemleri desteklenmez.

- Akıllı telefonunuzda Bluetooth özelliğini etkinleştirin.**
- Ücretsiz “OMRON connect” uygulamasını akıllı telefonunuza indirin ve yükleyin.**



Bu uygulamaya zaten sahipseniz ve hesabınızı oluşturduysanız uygulamayı açıp yeni ölçüm cihazınızı ekleyin.

- Uygulamayı açın ve akıllı telefonunuzda gösterilen eşleştirme talimatlarını izleyin.**

4. Ölçüm cihazınızın başarılı bir şekilde bağlandığını onaylayın.

Ölçüm cihazınız başarılı bir şekilde akıllı telefonunuza bağlandığında “OK” simgesi yanıp söner.

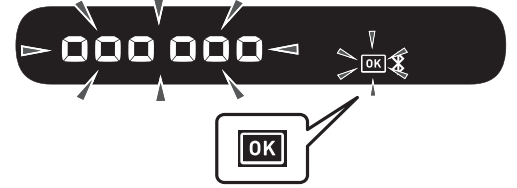

5. Ölçüm cihazınızı kapatmak için KB [START/STOP] düğmesine basın.

Note

- Ölçüm cihazınız 10 saniye sonra otomatik olarak kapanır.
- Bu ölçüm cihazını, tarihi ve saati ayarlamak için eşleştirmesiniz bile ölçüm cihazıyla elde ettiğiniz tüm kan basıncı ölçüm değerleri eşleştirme sırasında aktarılır.
- Eşleştirme sorunları yaşarsanız 11. bölüme bakın.
- Uygulamadaki veri ve/veya bilgi kayıplarından OMRON'un sorumlu tutulamayacağını lütfen unutmayın.
- “OMRON connect”, kan basıncı ölçüm değerlerinizi aktarmak ve EKG sonuçlarınızı doğru şekilde kaydedip görüntülemek için ölçüm cihazınızla birlikte kullanmanızı önerdiğimiz tek uygulamadır.

2.3 Kan Basıncı Ölçümü/EKG Kaydı ile ilgili İpuçları

Kan basıncı ölçümüyle ilgili ipuçları, değerlerin doğru okunmasını sağlamaya yardımcı olur:

- Stres kan basıncını artırır. Stresliyken ölçüm yapmaktan kaçının.
- Ölçümün sessiz bir yerde yapılması gerekir.
- Ölçümlerin her gün aynı saatlerde yapılması önemlidir. Sabahları ve akşamları ölçüm yapılması önerilir.
- Doktorunuza vermek üzere tansiyon ve nabız sonucunuzun bir kaydını almayı unutmayın. Tek bir ölçüm, tansiyonunuzun gerçek değerlerini yansıtmaz. Lütfen belirli bir zaman dilimini kapsayan farklı ölçüm değerlerinin kayıtlarını tutmak için birlikte verilen Kan Basıncı Günlüğü belgesini kullanın. Kan Basıncı Günlüğü veya Kan Basıncı Kartı belgesinin PDF dosyalarını indirmek için www.omron-healthcare.com adresini ziyaret edin.

TR

Dikkat

- Kan basıncı ölçümü yapmadan önce en az 30 dakika süresince banyo yapmaktan, alkol ya da kafein almaktan, sigara içmekten, egzersiz yapmaktan ve yemek yemekten kaçının.
- Kan basıncı ölçümü yapmadan önce en az 5 dakika dinlenin.

EKG kaydıyla ilgili ipuçları, kaydın doğru yapılmasını sağlamaya yardımcı olur:

- 4 elektrodu alkol bazlı bir dezenfektan ile temizleyin. Bkz. alt bölüm 12.3.
- Kulaklıkları, şarj kablolarını veya diğer bağlı cihazları akıllı telefonunuzdan çıkarın.
- Sabahları ilk kalktığınız anda dinlenme halindeki kalp atış hızı EKG'lerinin alınmasını öneriyoruz; bu saatler, gün içinde vücudun en çok dinlenmiş durumda olduğu zamandır.

3. Kan Basıncı Ölçümünün Yapılması ve EKG'nin Kaydedilmesi

Bu ölçüm cihazını kullanmanın 3 yolu vardır.

1. Aynı anda hem kan basıncı ölçümü hem de EKG kaydı yapılması: Bu bölümdeki ilgili adımlara bakın.
2. Yalnızca kan basıncı ölçümü yapılması: 4. bölüme bakın.
3. Yalnızca EKG kaydı yapılması: 5. bölüme bakın.

3.1 Kolluğun Takılması

Note

- Aşağıdaki adımlar, kolluğun sol kolunuza takılmasına yöneliktir. Sağ kolunuzdan ölçüm yaparken, bu alt bölümün sonunda yer alan "Not" ifadesinin altında belirtilen, sağ kola kolluk takma talimatlarını uygulayın.
- Kan basıncı, sağ kol ile sol kol arasında farklılık gösterebilir ve ölçülen kan basıncı değerleri de farklı çıkabilir. OMRON, ölçümü daima aynı kolunuzdan yapmanızı tavsiye etmektedir. İki kol arasındaki kan basıncı ölçüm değerleri büyük oranda farklılık gösterirse ölçümlerinizde hangi kolu kullanacağınızı belirlemek için doktorunuza danışın.

⚠ Dikkat

- Ölçüm yaparken bedeni saran ve kalın giysileri kolunuzdan çıkarın.

1. **Kolluğu ölçüm cihazına takarken hava tapasını hava yakına sıkı bir şekilde geçirip tıklayarak oturmasını sağlayın.**



2. Elinizi kolluğun içinden geçirin. Kolluğu, sol kolunuzun üst kısmına gelinceye kadar çekin.

Note

- Kolluğun alt kenarı, dirsek içinin 1 ila 2 cm yukarisında olmalıdır. Hava borusu, kolunuzun içinde bulunur ve orta parmağınız ile hizalıdır.

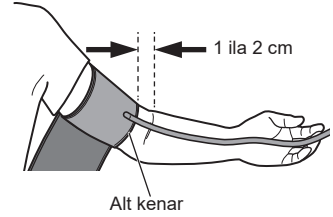

3. Hava borusunun kolunuzun iç tarafında bulunduğundan emin olun ve kolluğu, kolunuzun etrafında hareket etmeyecek şekilde sıkıca sarın.

Note

- Sağ kolunuzdan ölçüm yaparken hava borusu, dirseğinizin yan kısmı boyunca kolunuzun altında uzanmalıdır. Kolunuzu hava borusuna yaslamamaya dikkat edin.



3. Kan Basıncı Ölçümünün Yapılması ve EKG'nin Kaydedilmesi

3.2 Düzgün Oturma

Kan basıncı ölçümü yapmak ve EKG kaydetmek için konforlu bir sıcaklığa sahip sessiz bir odada rahatça oturmuş ve gevşemiş durumda olmanız gerekir.

- Sırtınızın ve kollarınızın desteklendiği rahat bir sandalyeye oturun.
- Ayaklarınızı düz tutun ve bacak bacak üstüne atmayın.
- İki kol da rahat bir şekilde masaya dayanmış olmalıdır.
- Ölçüm cihazınızı, bükülmüş durumdaki dirseklerinize temas edecek kadar yakına yerleştirin.
- Kolluk, kan basıncı ölçümü yaparken kalbinizle aynı seviyede olacak şekilde kolunuzun üzerine yerleştirilmelidir.

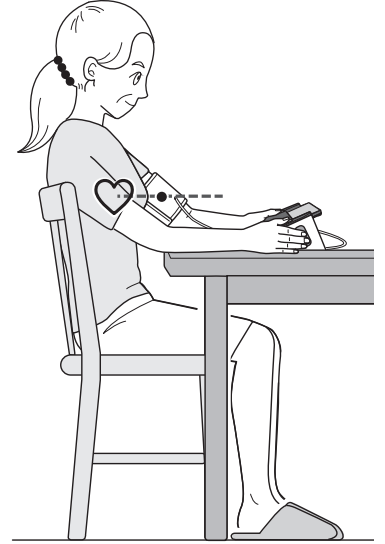

3.3 Kan Basıncı Ölçümünün Yapılması ve EKG'nin Kaydedilmesi

Note

- Kan basıncı ölçümünü ve EKG kaydını durdurmak için her iki elinizi elektrotlardan çekin ve ölçüm cihazı üzerindeki KB [START/STOP] düğmesine basarak koluğu söndürün.

Dikkat

- Bu ölçüm cihazını başka elektrikli tıbbi (ME) ekipmanlar ile aynı anda KULLANMAYIN. Böyle bir kullanım, cihazların hatalı çalışmasına neden olabilir ve/veya hatalı kan basıncı değerleri ve/veya EKG kayıtları alınmasına yol açabilir.
- Kan basıncı ölçümü yaptığınız sırada hareket etmeyin ve KONUŞMAYIN.
- EKG kaydı yaparken hareket etmeyin.
- Parmak uçlarınız kuru olduğunda EKG kaydınız başarılı sonuç vermeyebilir. Parmaklarınız kuruysa ıslak bir havlu, su bazlı losyon veya benzer bir yöntem kullanarak nemlendirin.
- Ellerinizi kirliyken EKG kaydı YAPMAYIN.
- EKG kaydı yaparken akıllı telefonunuzu ölçüm cihazının telefonluğuna yerleştirdiğinizden emin olun. Telefonluğa uygun bir şekilde yerleştirilmediği takdirde, akıllı telefon ile ölçüm cihazı arasında iletişim sorunları ortaya çıkabilir ve EKG'niz başarılı bir şekilde kaydedilemeyebilir.

1. Akıllı telefonunuzda “OMRON connect” uygulamasını açın.

2. Akıllı telefonunuzda bir EKG kaydı başlatmak için talimatları izleyin. Daha ayrıntılı bilgi için uygulamanın “Yardım” bölümüne bakın.

3. Kan Basıncı Ölçümünün Yapılması ve EKG'nin Kaydedilmesi

3. Akıllı telefonunuzu, ölçüm cihazınızın telefonluğuna yerleştirin.



Note

- Düzgünce oturduğunuzdan emin olun. Bkz. alt bölüm 3.2.

4. Kan basıncı ölçümü yapmak için KB [START/STOP] düğmesine basın.

Ölçme işlemi başlamadan önce ölçüm cihazının kan basıncı okuma ekranında tüm simgeler görünür. Birkaç saniye içinde kolluk şişmeye başlar.

5. Resimde gösterildiği gibi 4 elektroda dokunun.

Ellerinizi rahat bırakın. EKG'nizi kaydetmek için başparmaklarınızı üstteki elektrotlara yerleştirirken 2 veya daha fazla parmağınızı da yan elektrotların her birine yerleştirin.

Parmaklar elektrotların üzerine yerleştirildiğinde EKG kaydı otomatik olarak başlar.

Note

- Kas gürültüsünü azaltmak için, EKG'yi kaydettiğiniz sırada kollarınızı daha iyi desteklenecek şekilde düz bir yüzeye dayayın.
- Her iki sonucu (kan basıncı ölçümleri ve EKG kayıtları) uygulama üzerinde karşılıklı olarak ilişkilendirmek için KB [START/STOP] düğmesine bastıktan sonra vakit geçirmeden 4 elektroda dokununuz.

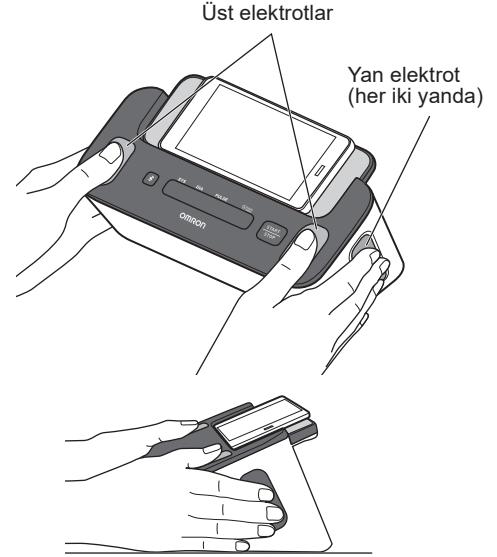



6. Tüm ölçüm ve kayıt süreci tamamlanıncaya kadar hareket etmeyin ve konuşmayın.

3. Kan Basıncı Ölçümünün Yapılması ve EKG'nin Kaydedilmesi

Kan basıncı ölçümü

- 1) “” simgesi her kalp atışında yanıp söner.

Note

- Kolluk doğru şekilde kolun etrafına sarıldıysa “” simgesi belirir.
 - “” simgesi görüntülenirse kolluk doğru şekilde takılmamıştır. Ölçüm cihazınızı kapatmak için KB [START/STOP] düğmesine basın ve ardından koluğu düzgün şekilde takın.
- 2) Ölçüm cihazı, kan basıncınızı ve nabız hızınızı tespit ettikten sonra kolluk otomatik olarak söndürülür. Kan basıncınız ve nabız hızınız ölçüm cihazı üzerinde görüntülenir.
 - 3) Kan basıncı ölçümü tamamlandığında, okunan kan basıncı değeri hemen akıllı telefonunuza aktarılır.

Note

- Eşleştirilmiş akıllı telefonda Bluetooth özelliği etkin olmalıdır.

Kan basıncı ölçümü için KB değeri okuma ekranı

▼BAŞLAT



▼ŞİŞİRİLİYOR



▼TAMAMLANDI



EKG kaydı

- 1) Uygulama, 30 saniyelik bir geri sayım başlatır ve EKG dalgasını akıllı telefonunuzda gösterir.
- 2) EKG kaydı tamamlandıktan sonra akıllı telefonunuzun ekranında bir EKG analiz sonucu [Possible Afib (Olası Atrial Fibrilasyon), Bradycardia (Bradikardi), Tachycardia (Taşikardi), Normal, Unreadable (Okunamıyor), Unclassified (Sınıflandırılmayan) ve diğer mesajlar] görünür. Ayrıntılar için 1.5 alt bölümüne bakın.
- 3) Kan basıncı ölçüm değeri de akıllı telefonunuzun ekranında görünür. Bu işlem biraz zaman alabilir.

Note

- Kaydın tamamlanması ve dedektörler tarafından analiz edilmesi için en az 30 saniye sürmesi gerekir. Gerekirse bu kayıt süresini değiştirebilirsiniz. Bkz. alt bölüm 10.2.

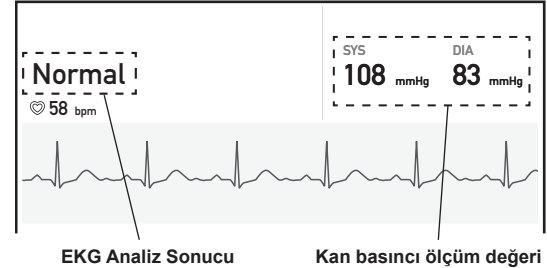

Kullanılan çizim, uygulamanın görüntüsüdür. Bildirimde bulunulmaksızın değiştirilebilir.

3. Kan Basıncı Ölçümünün Yapılması ve EKG'nin Kaydedilmesi

7. Her iki elinizi elektrotlardan çekin ve kollarınızı çıkarın.

Note

- Kan basıncı ölçümü yapıldıktan ve EKG kaydedildikten sonra semptomlar, aktiviteler veya kişiselleştirilmiş notlar gibi etiketleri uygulama üzerinde hemen ekleyebilirsiniz.

8. Ölçüm cihazınızı kapatmak için KB [START/STOP] düğmesine basın.

Note

- Ölçüm cihazınız 2 dakika sonra otomatik olarak kapanır.
- Kan basıncı ölçümleri arasında 2-3 dakika bekleyin. Bu bekleme süresi, arterlerin gevşeyip ölçüm öncesindeki durumlarına dönmesine imkan tanır. Bekleme süresini, bireysel fizyolojik özelliklerinize göre artırmanız gerekebilir.
- Ölçüm cihazınız, kan basıncı değerlerini dahili belleğinde 90 ölçüme kadar saklar ancak bundan daha eski değerler ölçüm cihazında görüntülenemez.
- Sistolik kan basıncınız 210 mmHg değerinden fazlaysa kan basıncı ölçümünü manuel olarak yapın. Bkz. bölüm 7.

4. Yalnızca Kan Basıncı Ölçümü Yapılması

Note

- Akıllı telefon ile eşleştirmeden bir kan basıncı ölçümü yapabilirsiniz. Ölçüm cihazınızı akıllı telefonunuzla eşleştirmek için 2.2 alt bölümüne bakın.
- Aynı anda hem kan basıncı ölçümü hem de EKG kaydı yapmak için 3. bölüme bakın.
- Yalnızca EKG kaydı yapmak için 5. bölüme bakın.

TR

Dikkat

- Bu ölçüm cihazını başka elektrikli tıbbi (ME) ekipmanlar ile aynı anda KULLANMAYIN. Böyle bir kullanım, cihazların hatalı çalışmasına neden olabilir ve/veya hatalı kan basıncı değerleri ve/veya EKG kayıtları alınmasına yol açabilir.
- Kan basıncı ölçümü yaptığınız sırada hareket etmeyin ve KONUŞMAYIN.

1. Kolluğu takın. Bkz. alt bölüm 3.1.

2. Doğru şekilde oturun. Bkz. alt bölüm 3.2.

3. Kan basıncı ölçümü yapmak için KB [START/STOP] düğmesine basın.

Ölçme işlemi başlamadan önce ölçüm cihazının kan basıncı okuma ekranında tüm simgeler görünür. Birkaç saniye içinde kolluk şişmeye başlar.

Note



- Kan basıncı ölçümünü durdurmak için KB [START/STOP] düğmesine bir kez basarak kolluğun sönmelerini sağlayın.

4. Yalnızca Kan Basıncı Ölçümü Yapılması

4. Tüm ölçüm süreci tamamlanıncaya kadar hareket etmeyin ve konuşmayın.

- 1) “” simgesi her kalp atışında yanıp söner.

Note

- Kolluk doğru şekilde kolun etrafına sarıldıysa “” simgesi belirir.
- “” simgesi görüntülenirse kolluk doğru şekilde takılmamıştır. Ölçüm cihazınızı kapatmak için KB [START/STOP] düğmesine basın ve ardından kolu düzgün şekilde takın.

- 2) Ölçüm cihazı, kan basıncınızı ve nabız hızınızı tespit ettikten sonra kolluk otomatik olarak söndürülür. Kan basıncınız ve nabız hızınız ölçüm cihazı üzerinde görüntülenir.

Note

- Ölçüm cihazınız ile akıllı telefonunuz eşleştirilmediyse aşağıdaki 3) ve 4) numaralı adımları atlayın.

- 3) Ölçümünüz tamamlandıktan sonra en kısa sürede kan basıncı ölçüm değerlerinizi akıllı telefonunuza aktarmak için telefondaki “OMRON connect” uygulamasını açın.

Note

- Eşleştirilmiş akıllı telefonda Bluetooth özelliği etkin olmalıdır.
- Kan basıncı ölçümlerini manuel olarak aktarmanız gerekirse 6. bölüme bakın.

- 4) Kan basıncı ölçümlerinizi uygulamada görüntüleyebilirsiniz.

5. Kolluğu çıkarın.

6. Ölçüm cihazınızı kapatmak için KB [START/STOP] düğmesine basın.

Note

- Ölçüm cihazınız 2 dakika sonra otomatik olarak kapanır.
- Kan basıncı ölçümleri arasında 2-3 dakika bekleyin. Bu bekleme süresi, arterlerin gevşeyip ölçüm öncesindeki durumlarına dönmesine imkan tanır. Bekleme süresini, bireysel fizyolojik özelliklerinize göre artırmanız gerekebilir.
- Ölçüm cihazınız, kan basıncı değerlerini dahili belleğinde 90 ölçüme kadar saklar ancak bundan daha eski değerler ölçüm cihazında görüntülenemez.
- Sistolik kan basıncınız 210 mmHg değerinden fazlaysa kan basıncı ölçümünü manuel olarak yapın. Bkz. bölüm 7.

5. Yalnızca EKG Kaydedilmesi

Note

- Aynı anda hem kan basıncı ölçümü hem de EKG kaydı yapmak için 3. bölüme bakın.
- Yalnızca kan basıncı ölçümü yapmak için 4. bölüme bakın.

Dikkat

- EKG kaydı yaparken hareket etmeyin.
- Parmak uçlarınız kuru olduğunda EKG kaydınız başarılı sonuç vermeyebilir. Parmaklarınız kuruysa ıslak bir havlu, su bazlı losyon veya benzer bir yöntem kullanarak nemlendirin.
- Elleriniz kirliken EKG kaydı YAPMAYIN.
- EKG kaydı yaparken akıllı telefonunuzu ölçüm cihazının telefonluğuna yerleştirdiğinizden emin olun. Telefonluğa uygun bir şekilde yerleştirilmediği takdirde, akıllı telefon ile ölçüm cihazı arasında iletişim sorunları ortaya çıkabilir ve EKG'niz başarılı bir şekilde kaydedilemeyebilir.

1. Doğru şekilde oturun. Bkz. alt bölüm 3.2.

2. Akıllı telefonunuzda “OMRON connect” uygulamasını açın.

3. Akıllı telefonunuzda bir EKG kaydı başlatmak için talimatları izleyin. Daha ayrıntılı bilgi için uygulamanın “Yardım” bölümüne bakın.

4. Akıllı telefonunuzu, ölçüm cihazınızın telefonluğuna yerleştirin.**5. Resimde gösterildiği gibi 4 elektroda dokunun.**

Ellerinizi rahat bırakın. EKG'nizi kaydetmek için başparmaklarınızı üstteki elektrotlara yerleştirirken 2 veya daha fazla parmağınızı da yan elektrotların her birine yerleştirin.

Parmaklar elektrotların üzerine yerleştirildiğinde EKG kaydı otomatik olarak başlar.

Note

- Kas gürültüsünü azaltmak için, EKG'yi kaydettiğiniz sırada kollarınızı daha iyi desteklenecek şekilde düz bir yüzeye dayayın.

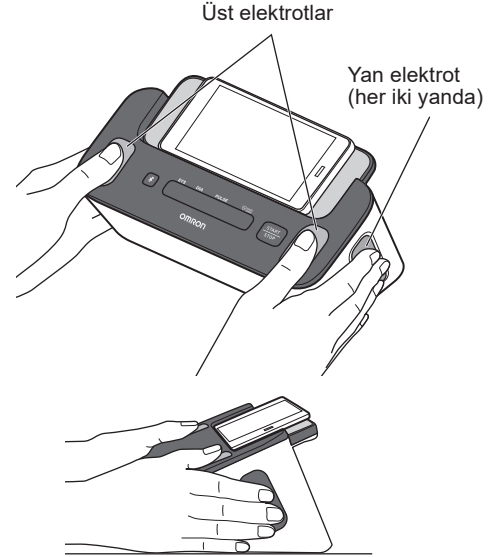

5. Yalnızca EKG Kaydedilmesi

6. Tüm kayıt süreci tamamlanıncaya kadar hareket etmeyin.

- 1) Uygulama, 30 saniyelik bir geri sayım başlatır ve EKG dalgasını akıllı telefonunuzda gösterir.
- 2) EKG kaydı tamamlandıktan sonra akıllı telefonunuzda bir EKG analiz sonucu [Possible Afib (Olası Atriyal Fibrilasyon), Bradycardia (Bradikardi), Tachycardia (Taşikardi), Normal, Unreadable (Okunamıyor), Unclassified (Sınıflandırılmayan) ve diğer mesajlar] görünür. Ayrıntılar için 1.5 alt bölümüne bakın.

Note

- Kaydın tamamlanması ve dedektörler tarafından analiz edilmesi için en az 30 saniye sürmesi gerekir. Gerekirse bu kayıt süresini değiştirebilirsiniz. Bkz. alt bölüm 10.2.

7. Her iki elinizi elektrotlardan çekin.

Note

- KB [START/STOP] düğmesine yanlılıkla bastıysanız kan basıncı ölçüm işlemini durdurmak için aynı düğmeye tekrar basın.
- EKG kaydedildikten sonra semptomlar, aktiviteler veya kişiselleştirilmiş notlar gibi etiketleri uygulama üzerinde hemen ekleyebilirsiniz.

6. Kan Basıncı Ölçüm Değerlerinizin Manuel Olarak Aktarılması

Kan basıncı ölçümü tamamlandıktan sonra en kısa sürede kan basıncı ölçüm değerlerinizi akıllı telefonunuza aktarmak için telefondaki “OMRON connect” uygulamasını açın. Kan basıncı ölçümlerini daha sonra aktarmanız gerekirse manuel olarak aktarmayı deneyin.

1. Ölçüm cihazınız ile akıllı telefonunuz arasında en fazla 5 m bulunduğundan emin olun.

2. Akıllı telefonunuzda “OMRON connect” uygulamasını açın.

Note



- Ölçüm cihazınızın kapalı olduğundan emin olun. Cihaz açıksa LCD ekranı temizlemek için KB [START/STOP] düğmesine basın.

3. Kan basıncı ölçüm değerlerinizi aktarmak için ölçüm cihazında bulunan  düğmesine basın.

Kan basıncı ölçüm değerleriniz uygulamaya başarılı bir şekilde aktarılırsa ölçüm cihazının kan basıncı okuma ekranında “OK” simgesi yanıp söner.

4. Ölçüm cihazınızı kapatmak için KB [START/STOP] düğmesine basın.

Note

- Ölçüm cihazınız 10 saniye sonra otomatik olarak kapanır.
- Bu ölçüm cihazı en fazla 90 kan basıncı değerini saklayabilir. Saklanan kan basıncı ölçüm değerleri, ölçüm cihazının kan basıncı okuma ekranında görüntülenemez. Kan basıncı ölçümlerinizi aktardıktan sonra uygulama üzerinde görüntüleyebilirsiniz. Kan basıncı okuma ekranında “” simgesi belirlediğinde ölçüm cihazında saklanan kayıt belleği neredeyse dolmuş demektir. Ölçüm değerleriniz silinmeden önce derhal kan basıncı ölçümlerinizi aktarın.
- Ölçüm cihazının kan basıncı okuma ekranında “off” simgesi belirlediğinde ölçüm cihazınızın Bluetooth özelliğini etkinleştirin. Bkz. alt bölüm 8.1.
- Kan basıncı ölçümlerinizi uygulamaya gönderdikten sonra aynı ölçüm değerleri uygulamaya veya akıllı telefona tekrar gönderilemez.

7. Kan Basıncı Ölçümünün Manuel Olarak Yapılması

Sistolik kan basıncınız 210 mmHg değerinden fazlaysa kan basıncı ölçümünü manuel olarak yapın.

3.1 ve 3.2 alt bölümlerine bakarak kan basıncı ölçümü yapmaya hazırlanın.

KB [START/STOP] düğmesine basın.

Kolluk şişmeye başladıktan sonra KB [START/STOP] düğmesine basın ve ölçüm cihazı beklediğiniz sistolik kan basıncı değerinden 30 ila 40 mmHg daha fazla şişene kadar düğmeyi basılı tutun.

Note

- Şişirirken 299 mmHg değerinin üzerine çıkmayın.
- Kan basıncı ölçümünü manuel olarak yaparken aynı anda bir EKG kaydedemezsiniz.

⚠ Dikkat

- Gerektiğinden daha yüksek bir basınca şişirmek, kol üzerinde kolluğun uygulandığı yerde morarmaya neden olabilir.

Kullanım

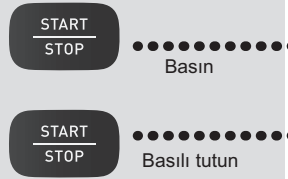

Beklediğiniz SYS değerinin 30 ila 40 mmHg üzerindeki bir seviyede KB [START/STOP] düğmesini bırakın.

Kan basıncı okuma ekranı

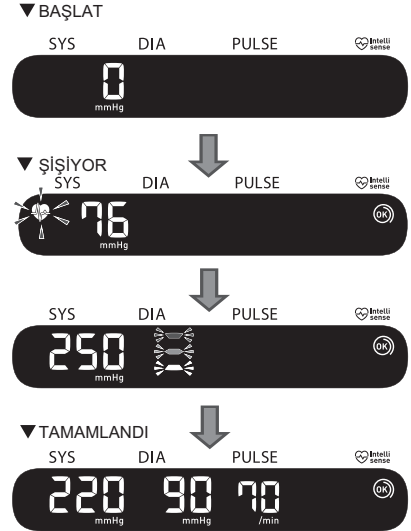

8. Ölçüm Cihazının Diğer Ayarları

8.1 Bluetooth'u Devre Dışı Bırakma/Etkinleştirme

Kablosuz ekipman kullanımının yasak olduğu aşağıdaki alanlarda ölçüm cihazınızın Bluetooth özelliğini devre dışı bırakın.

- Uçakta
- Hastanelerde
- Yurt dışındayken

Bluetooth varsayılan olarak etkindir.

TR



1. Ölçüm cihazınız kapalıyken cihazın üzerindeki düğmesini en az 10 saniye basılı tutun.

Kan basıncı okuma ekranında "oFF" simgesi belirir.



2. Ölçüm cihazınızı kapatmak için KB [START/STOP] düğmesine basın.

Note

- Bluetooth özelliği devre dışı ve kan basıncı okuma ekranı etkin durumdayken "" simgesi görünür.
- Bluetooth'u etkinleştirmek için  düğmesini en az 2 saniye basılı tutun. Kan basıncı okuma ekranında "on" simgesi belirir.
- Ölçüm cihazınız, işlem tamamlandıktan sonra 2 dakika içinde otomatik olarak kapanır.

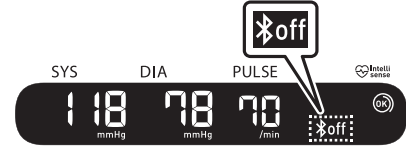

TR41

8. Ölçüm Cihazının Diğer Ayarları

8.2 Ölçüm Cihazınızda Varsayılan Ayarların Geri Yüklenmesi

Ölçüm cihazında kayıtlı tüm bilgileri silmek için aşağıdaki talimatları uygulayın. Ölçüm cihazınızın kapalı olduğundan emin olun.

1.  düğmesini basılı tutarken KB [START/STOP] düğmesini de en az 10 saniye basılı tutun.



2. Kan basıncı okuma ekranında “CLr” simgesi belirdiğinde  düğmesini ve KB [START/STOP] düğmesini bırakın.

Ölçüm cihazınız varsayılan ayarlarına geri döner.



3. Ölçüm cihazınızı kapatmak için KB [START/STOP] düğmesine basın.

Note

- Ölçüm cihazınız varsayılan ayarlarına geri döndürüldüğünde uygulamadaki bilgiler silinmez.
- Ölçüm cihazınız 2 dakika sonra otomatik olarak kapanır.
- Ölçüm cihazınızı tekrar kullanırken cihazı yeniden eşleştirmeniz gerekecektir. Yeniden eşleştirme yapılmazsa kan basıncı ölçümleriniz uygulamanıza aktarılmaz.

9. Uygulamada Bellek Kayıtlarınızın Takibi

Bellek kayıtlarınızı takip etmek için “OMRON connect” uygulamasını açın ve talimatları izleyin.

9.1 EKG Kayıtlarınızın Takibi

1. Akıllı telefonunuzda bulunan tüm EKG kayıtlarının (daha önce silinenler hariç) listesini görmek için Ana ekranda “Electrocardiogram” (Elektrokardiyogram) bölümüne dokununuz.
2. Görüntülemek istediğiniz EKG kaydına dokununuz.

Note

- “OMRON connect” uygulaması EKG kayıtlarını e-postayla gönderme, yazdırma ve silme işlevlerine sahiptir. Bu işlevleri kullanırken uygulamayla ilgili kılavuzlara başvurun.

9.2 Kan Basıncı Ölçüm Değerlerinizin Takibi

Note

- Saklanan kan basıncı ölçüm değerleri, ölçüm cihazının kan basıncı okuma ekranında görüntülenemez. Kan basıncı ölçümlerinizi aktardıktan sonra uygulama üzerinde görüntüleyebilirsiniz.

Kan basıncı ölçümlerinizi kontrol etmek için uygulamayla ilgili kılavuzlara bakınız.

10. Uygulamadaki EKG Ayarları ve Düzenlemeleri

İlgili ayarlar ve düzenlemeler için “OMRON connect” uygulamasını açın ve talimatları izleyin.

10.1 Kayıt İnceleme Ayarları

Gelişmiş Filtre

Gelişmiş filtre, EKG'deki gürültüyü bastırır. EKG incelemesi ekranında ilgili grafiğe dokunun ve ardından filtre ayarını değiştirin.

EKG Kaydının Tersine Çevrilmesi

Belirli bir EKG üzerinde yön değiştirilebilir. EKG incelemesi ekranında ilgili grafiğe dokunun ve ardından grafiği tersine çevirin.

10.2 Düzenlenebilir Ayarlar

Ayarlara erişmek için uygulama menüsünden “Devices” (Cihazlar) ögesine dokunun. Cihazınızı seçin ve ayarlarınızı değiştirin.

Süre

Kayıt süresi, tek bir EKG kaydının maksimum süresidir. Örneğin, kayıt süresi 30 saniye olarak ayarlanırsa uygulama, 30 saniyelik veri toplama süresinin ardından kaydı otomatik olarak durdurur. Bu süre varsayılan olarak 30 saniyeye ayarlıdır.

Elektrik Şebekesi Filtresi

Elektrik Şebekesi filtresi, elektrik şebekesi parazitini EKG'den kaldırır; bulunduğunuz yerde kullanılan 50 Hz ya da 60 Hz alternatif akım (AC) frekansı ile aynı olacak şekilde ayarlanmalıdır.

11. Hata Mesajları ve Sorun Giderme



Kan basıncı ölçümü ve EKG kaydı sırasında aşağıdaki sorunlardan herhangi biri meydana gelirse etrafı kontrol ederek ölçüm cihazı ile diğer elektrikli cihazların (ölçüm cihazıyla birlikte kullanılan akıllı telefon hariç) arasında 30 cm mesafe bulunduğundan emin olun. Örnek olarak elektrik prizleri, bilgisayarlar, bilgisayar monitörleri veya radyo frekansları yayan diğer kablosuz cihazlar (Wi-Fi yönlendiricileri gibi) sayılabilir. Sorun devam ederse aşağıdaki tabloya başvurun.





TR

Ölçüm cihazı ve kan basıncı ölçümleri





Kan basıncı okuma ekranı / Sorun	Olası Neden	Çözüm
 görünüyor ya da kolluk şişmiyor.	Kolluk takılı değilken KB [START/STOP] düğmesine basılmıştır.	Ölçüm cihazını kapatmak için KB [START/STOP] düğmesine tekrar basın. Hava tapasını sıkıca yerleştirdikten ve kolluğu doğru şekilde taktıktan sonra KB [START/STOP] düğmesine basın.
	Hava tapası, ölçüm cihazına tam olarak takılmamıştır.	Hava tapasını sağlam şekilde takın. Bkz. alt bölüm 3.1.
	Kolluk düzgün şekilde takılmamıştır.	Kolluğu düzgün şekilde takın, ardından başka bir ölçüm yapın. Bkz. alt bölüm 3.1.
	Kolluktan hava sızıntısı var.	Kolluğu yenisiyle değiştirin. OMRON satış noktası ya da distribütörüyle irtibata geçin.



11. Hata Mesajları ve Sorun Giderme

Kan basıncı okuma ekranı / Sorun	Olası Neden	Çözüm
 görünüyor ya da kolluk şiştikten sonra ölçüm tamamlanamıyor.	Ölçüm esnasında hareket etmiş veya konuşmuş olabilirsiniz veya kolluk yeterince şişmemiş olabilir.	Kan basıncı ölçümü sırasında hareket etmeyin ve konuşmayın. "E2" simgesi tekrar tekrar görüntülenirse sistolik basınç, önceki ölçüm değerinizin 30 ila 40 mmHg üzerinde oluncaya dek kolları manuel olarak şişirin. Bkz. bölüm 7.
	Sistolik basıncın 210 mmHg değerinin üstünde olması nedeniyle ölçüm yapılamıyordu.	
 görünüyor	Kolluk, izin verilen maksimum basıncı aşacak şekilde şişirilmiştir.	Ölçüm yaparken kolları dokunmayın ve/veya hava borusunu bükmeyin. Kolluk manuel olarak şişiriliyorsa 7. bölüme bakın.
 görünüyor	Ölçüm sırasında hareket etmişsinizdir ya da konuşmuşsunuzdur. Hareket etmek ölçümü bozar.	Ölçüm sırasında hareket etmeyin ve konuşmayın.

Kan basıncı okuma ekranı / Sorun	Olası Neden	Çözüm
 E5 görünüyor	Nabız doğru tespit edilmemiştir.	Kolluğu düzgün şekilde takın, ardından başka bir ölçüm yapın. Bkz. alt bölüm 3.1. Ölçüm sırasında hareket etmeyin ve düzgün oturun.
 görünüyor		
 görünüyor		
 ölçüm sırasında yanıp sönmüyor.		
 Er görünüyor	Ölçüm cihazı arızalanmıştır.	KB [START/STOP] düğmesine tekrar basın. “Er” hala görünüyorsa OMRON satış noktanıza ya da distribütörünüze başvurun.

11. Hata Mesajları ve Sorun Giderme

Kan basıncı okuma ekranı / Sorun	Olası Neden	Çözüm
 görünüyor	Ölçüm cihazı, bir akıllı telefona bağlanamıyor veya kan basıncı ölçümlerini doğru olarak iletemiyordur.	“OMRON connect” uygulamasında gösterilen talimatları izleyin. Uygulamayı kontrol ettikten sonra “Err” simgesi hala görüntüleniyorsa OMRON satış noktanıza veya distribütörünüze başvurun.
 yanıp sönüyor	Ölçüm cihazı, akıllı telefonla eşleştirilmeyi bekliyordur.	Ölçüm cihazınızı akıllı telefonunuzla eşleştirmek için 2.2 alt bölümüne bakın veya eşleştirmeyi iptal etmek üzere KB [START/STOP] düğmesine basın ve ölçüm cihazınızı kapatın.
 yanıp sönüyor	Ölçüm cihazı, kan basıncı ölçümlerini akıllı telefona aktarmaya hazırdır.	Kan basıncı ölçümlerinizi aktarmak için “OMRON connect” uygulamasını açın.
 yanıp sönüyor	Dahili olarak saklanan kan basıncı kayıt belleği dolmak üzeredir.	Kan basıncı ölçümlerinizi uygulamanın belleğinde tutabilmek için eşleştirme yapın veya ölçümleri “OMRON connect” uygulamasına aktarın; böylece bu hata simgesi kaybolur.
 görünüyor	Dahili olarak saklanan kan basıncı kayıt belleği tamamen dolmuştur.	

Kan basıncı okuma ekranı / Sorun	Olası Neden	Çözüm
 <p>görünüyor</p>	Pillerin seviyesi düşük.	4 pilin de yenileriyle değiştirilmesi önerilir. Bkz. alt bölüm 2.1.
 <p>görünüyor ya da ölçüm cihazı bir ölçüm sırasında beklenmedik şekilde kapanıyor.</p>	Piller bitmiştir.	4 pili de hemen yenileriyle değiştirin. Bkz. alt bölüm 2.1.
<p>Ölçüm cihazının kan basıncı okuma ekranında hiçbir şey görünmüyor.</p>	Pil kutupları düzgün hizalanmamıştır.	Pillerin doğru takıldığını kontrol edin. Bkz. alt bölüm 2.1.
<p>Kan basıncı ölçümleri çok yüksek veya çok düşük görünüyor.</p>	Kan basıncı sürekli değişir. Stres, günün saati ve/veya kolları takma şekliniz de dahil olmak üzere birçok faktör kan basıncınızı etkileyebilir. 2.3, 3.1 ve 3.2 sayılı alt bölümleri gözden geçirin.	
<p>Başka bir sorun oluşuyor.</p>	Ölçüm cihazını kapatmak için KB [START/STOP] düğmesine basın ve ardından kan basıncı ölçüm yapmak için aynı düğmeye tekrar basın. Sorun devam ederse tüm pilleri çıkarın ve 30 saniye bekleyin. Sonra pilleri yeniden takın. Sorun devam ederse OMRON satış noktanıza ya da distribütörünüze başvurun.	

11. Hata Mesajları ve Sorun Giderme

EKG kayıtları

Sorun	Çözüm
EKG kaydımda çok fazla artefakt (yapay olgu), gürültü, parazit var veya EKG'yi göremiyorum.	<p>“OMRON connect” uygulamasının akıllı telefondaki mikrofonu erişebilmesini sağlayın. Akıllı telefonunuzun ayarlarını açın ve uygulamanın mikrofonunu etkinleştirin.</p> <p>En iyi kalitede EKG kaydı elde etmek için aşağıdaki ipuçlarını kullanmayı deneyin:</p> <ul style="list-style-type: none">• Ölçüm cihazının elektrotlarını alkol bazlı bir dezenfektan ile temizleyin.• Elleriniz çok kuruyorsa kayıt işlemi öncesinde su bazlı bir losyon kullanın.• Kas gürültüsünü azaltmak için her iki kolunuzu ve elinizi rahat bırakın. İki kol da rahat bir şekilde masaya dayanmış olmalıdır.• EKG kaydı sırasında akıllı telefonunuzun şarj edilmediğinden/eşitlenmediğinden ve akıllı telefonunuzda kulaklık veya telefona bağlı başka herhangi bir cihaz kullanmadığınızdan emin olun.• EKG kayıtları sırasında hem akıllı telefonun hem de kullanıcının hareket etmediğinden emin olun. Kayıtlar sırasında hareket edilmesi EKG trasesinde gürültü oluşmasına neden olur.
Akıllı telefonumu döndürdüğümde HUD simgesinin üzeri kapanıyor	<p>Akıllı telefonunuz meşgul durumdayken telefonu döndürdüğünüzde bazen ön bilgilendirme (HUD) simgesi kısmen görünmeyebilir. Bu durum bir sorun teşkil etmez; HUD simgesi yalnızca uygulamanın çalıştığını size bildirmektedir. Bunun EKG kaydınıza veya bilgilerinize bir etkisi yoktur.</p>
EKG kaydımın başlangıcında büyük ani yükselişler görüyorum	<p>Gelişmiş filtre kalp atışlarınızı saptamaya çalışırken EKG kaydının ilk birkaç milisaniyelik diliminde büyük miktarlarda gürültü/artefakt görülebilir. Bu durum çok nadir olup sadece ilk kalp atışınız uygulamada görülünceye kadar sürer ve EKG kaydınızın kalan kısmını etkilemez.</p>
Başka bir iletişim sorunu oluşuyor.	<p>Akıllı telefonda gösterilen talimatları izleyin veya daha fazla yardım almak için “OMRON connect” uygulamasının “Yardım” bölümüne gidin. Sorun devam ederse OMRON satış noktanıza ya da distribütörünüze başvurun.</p>

12. Bakım

12.1 Bakım

Ölçüm cihazınızın zarar görmemesi için aşağıdaki talimatlara uyun:

- Üreticinin onaylamadığı değişiklikler ya da modifikasyonlar kullanıcı garantisini geçersiz kılacaktır.

Dikkat

- Bu ölçüm cihazını veya diğer bileşenleri parçalarına AYIRMAYIN ya da onarmaya ÇALIŞMAYIN. Bu durum, hatalı kan basıncı değerleri ve/veya EKG kayıtları alınmasına yol açabilir.

12.2 Saklama

Ölçüm cihazınızı ve diğer bileşenleri kullanmadığınız zamanlarda saklama çantasında bulundurun.

- Ölçüm cihazınızı ve diğer bileşenleri temiz, güvenli bir yerde saklayın.

1. Kolluğu ölçüm cihazından çıkarın.

Hava tapası, yanlışlıkla yerinden çıkmaması için sıkı bir şekilde takılır.

Kolluğu ölçüm cihazından çıkarırken hava tapasını dümdüz geri çekerek hava yakından ayırın. Çıkarılırken bir tık sesi gelir.



2. Hava borusunu hafifçe katlayarak kolluğun içine yerleştirin.

Note

- Hava borusunu fazla kıvrımayın ya da katlamayın.

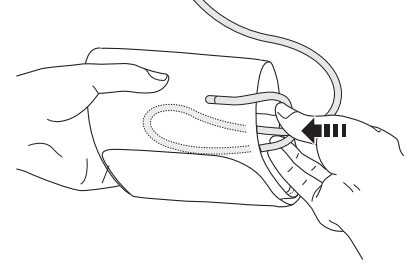

⚠ Dikkat

- Hava tıpasını çıkarmak için, borunun kendisini değil, borunun tabanındaki hava tıpasını çekin.

3. Ölçüm cihazınızı ve diğer bileşenleri iki elle tutarak saklama çantasına yerleştirin.

Ölçüm cihazınızı ve diğer bileşenleri aşağıdaki koşullar altında saklamayın:

- Ölçüm cihazı ve diğer bileşenler ıslak olduğunda.
- Aşırı sıcak, nem, doğrudan güneş ışığı, toz veya çamaşır suyu gibi aşındırıcı madde buharına maruz kalan yerlerde.
- Titreşim veya darbeye maruz kalan yerlerde.

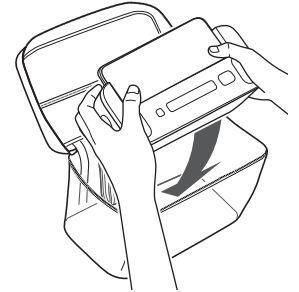

12.3 Temizlik

- Aşındırıcı ya da uçucu olmayan temizleyicileri kullanmayın.
- Ölçüm cihazınızı ve koluğu temizlemek için yumuşak, kuru bir bez veya hafif (nötr) deterjanla nemlendirilmiş yumuşak bir bez kullanın ve ardından kuru bir bezle silin.
- Elektrotlar kirlendiğinde temizlemek için alkol bazlı dezenfektan ile nemlendirilmiş yumuşak bir bez veya pamuklu çubuk kullanın.
- Alkolü, diğer parçaları temizlemek için kullanmayın ve yalnızca elektrotları temizlerken kullanın.
- Ölçüm cihazınızı ve koluğu ya da diğer bileşenleri yıkamayın veya suya daldırmayın.
- Ölçüm cihazınızı ve koluğu veya diğer bileşenleri temizlemek için benzin, tiner ya da benzeri çözücüler kullanmayın.

12.4 Kalibrasyon ve Servis

- Bu kan basıncı ölçüm cihazının ölçüm hassasiyeti dikkatli bir şekilde test edilmiş ve cihaz uzun süre kullanılmak üzere tasarlanmıştır.
- Genel olarak, düzgün şekilde çalışmasını ve doğruluğunu sağlamak için ünitenin iki senede bir kontrol ettirilmesi önerilmektedir. Lütfen yetkili OMRON satıcınıza ya da paketin üstünde veya ekteki belgede adresi verilen OMRON Müşteri Hizmetlerine başvurun.

13. İsteğe Bağlı Aksesuarlar

Kolluk

Kol çevresi
17 - 22 cm

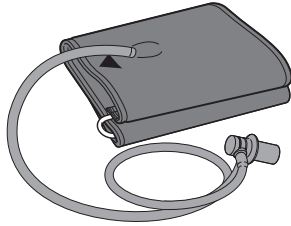

Model: HEM-CS24

Kol çevresi
22 - 42 cm

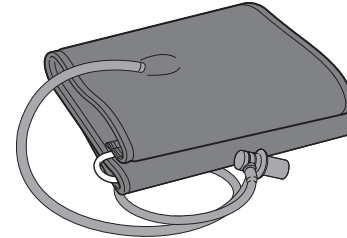

Model: HEM-RML31

- Ürünle birlikte verilen kolluğun aynısı.

Note

- Hava tıpasını atmayın. Hava tıpası isteğe bağlı kolluğa uygulanabilir.

14. Özellikler

Ürün kategorisi	Elektrokardiyograf işlevine sahip Elektronik Sfigmomanetreler
Ürün tanımı	Otomatik Üst Kol Kan Basıncı Ölçüm Cihazı Tek derivasyonlu elektrokardiyogram
Model (kod)	Complete (HEM-7530T-E3)
Kan basıncı okuma ekranı	LCD dijital ekran
Çalışma modu	Kesintisiz çalışma
IP sınıflandırması	IP 21
Besleme değeri	DC6 V 4 W
Güç kaynağı	4 adet "AA" alkalin pil 1,5 V
Pil ömrü	Yaklaşık 300 ölçüm (yeni alkalin piller ile)
Kullanma süresi (Servis ömrü)	Monitör: 5 yıl Kolluk: 5 yıl
Çalışma koşulları	+10°C ila +40°C / %15 ila 90 BN (yoğuşmasız) / 800 ila 1060 hPa
Saklama / Nakliye koşulları	-20°C ila +60°C / %10 ila 90 BN (yoğuşmasız)
Ağırlık	Ölçüm cihazı: Piller hariç yaklaşık 550 g Kolluk: Yaklaşık 170 g
Boyutlar	Ölçüm cihazı: Yaklaşık 232 mm (g) × 98 mm (y) × 123 mm (u) Kolluk: Yaklaşık 145 mm × 594 mm (hava borusu: 750 mm)
Uygulanan kısım	Tip BF (kolluk), Tip CF (elektrotlar)
Elektrik çarpmasına karşı koruma	Dahili olarak güç verilen ME ünitesi
Uygulanan parçanın maksimum sıcaklığı	+48°C'den düşük
İçindekiler	Ölçüm cihazı, kolluk (HEM-RML31), saklama çantası, 4 adet "AA" alkalin pil, kullanım kılavuzu, kurulum talimatları, kan basıncı günlüğü

14. Özellikler

Kan basıncı ölçümü

Kolluk basınç aralığı

Kan basıncı ölçüm aralığı

Nabız ölçüm aralığı

Doğruluk

Şişirme

İndirme

Ölçüm metodu

İletim metodu

Kablosuz iletişim

**Ölçüm cihazı için uygulanabilir
kolluk çevresi**

Dahili Bellek

EKG kaydı

Performans özellikleri

Devre sistemi

Çıkış

0 ila 299 mmHg

SYS: 60 ila 260 mmHg

DIA: 40 ila 215 mmHg

40 ila 180 atım/dk.

Basınç: ± 3 mmHg

Nabız: $\pm 5\%$ (görüntülenen değere göre)

Elektrikli pompayla otomatik

Otomatik basınç tahliye valfi

Osilometrik metot

Bluetooth® Düşük Enerji

Frekans aralığı: 2,4 GHz (2400 - 2483,5 MHz)

Modülasyon: GFSK

Etkin yayılım gücü: < 20 dBm

17 ila 42 cm (kolluk dahil: 22 ila 42 cm)

90 ölçüme kadar kan basıncı değerleri saklanır

EKG kanalı: Tek kanal

Giriş dinamik aralığı: 10 mV Pikten Pike

Frekans yanıtı: 0,67 Hz ila 40 Hz

CMRR: > 60 dB

Giriş Empedansı: > 10 M Ω

Modülasyon: Frekans modülasyonlu ultrasonik ses tonu

Merkez frekansı: 19 kHz

Modülasyon katsayısı: 200 Hz/mV

Afib algoritmasının doğruluğu%98 hassasiyet ve %97 özgüllük¹

1. Lau JK, Lowres N, Neubeck L, Brieger DB, Sy RW, Galloway CD, et al. Int J Cardiol. 2013;165(1):193-4

Note

- Bu özellikler önceden uyarı yapılmadan değiştirilebilir.
- Bu ölçüm cihazı, ISO 81060-2:2013 gereklilikleri ile uyumludur (gebe ve preeklampsi hastaları hariç). Klinik onaylama çalışmasında, diyastolik kan basıncının saptanması için 85 gönüllü üzerinde K5 kullanılmıştır.
- IP sınıflandırması, IEC 60529 uyarınca mahfaza tarafından sağlanan koruma derecesidir. Bu ölçüm cihazı, 12,5 mm ve daha büyük çaplı katı yabancı cisimlere (parmak gibi) ve normal çalışma sırasında sorunlara neden olabilecek dikey düşen su damllarına karşı korumalıdır.
- Çalışma modu sınıflandırması IEC 60601-1 ile uyumludur.
- EKG'nin alınması sırasında görüntülenen kalp atış hızı, son 5 saniyenin ortalamasını verir.
- İnceleme bölümünde ve raporlarda görüntülenen kalp atış hızı, EKG kaydının tamamını kapsayan ortalama kalp atış hızıdır.
- EKG'nin kaydedilmesi sırasındaki kalp atış hızı, 30 atım/dk. ila 300 atım/dk. aralığını kapsar ve çözünürlüğü 1 atım/dakikadır.

Kablosuz iletişim frekans çatışması hakkında

Üründeki Bluetooth seçeneği, mobil cihazlardaki özel uygulamalara bağlanarak mobil cihaz ile ürün arasında tarih/saat verilerini senkronize etmek ve ürün ile mobil cihaz arasında ölçüm verilerini senkronize etmek için kullanılır. Mobil cihazda verilerin başka şekillerde kullanılması kullanıcının kararına bağlıdır. Bu ürün, 2,4 GHz'de lisanssız bir ISM bandında çalışır; burada herhangi bir üçüncü taraf bilinmeyen herhangi bir amaç için isteyerek veya kazara radyo dalgalarını engelleyebilir. Bu ürünün mikrodalga ve kablosuz LAN gibi ürünle aynı frekans bandında çalışan diğer kablosuz cihazların yakınında kullanılması halinde etkileşim meydana gelebilir. Etkileşim oluştursa bu ürünü kullanmaya çalışmadan önce diğer cihazları kapatın veya bu ürünü diğer kablosuz cihazlardan uzaklaştırın.

15. Sınırlı Garanti

Bir OMRON ürünü satın aldığınız için teşekkür ederiz. Bu ürün yüksek kaliteli malzemelerden üretilmiş ve üretimi sırasında büyük dikkat gösterilmiştir.

Kullanım kılavuzunda belirtildiği gibi kullanıldığı ve bakımı yapıldığı sürece size en iyi şekilde hizmet sunmak üzere tasarlanmıştır.

Bu ürün OMRON tarafından satın alınma tarihinden itibaren 3 yıl garantilidir. Bu ürünün uygun şekilde imalatı, işçiliği ve malzemeleri OMRON garantisidir. Bu garanti süresi boyunca, OMRON işçilik ve parça parası almadan arızalı ürünleri ya da hasarlı parçaları onaracak ya da değiştirecektir.

Garanti aşağıdakileri kapsamaz:

- A. Nakliye maliyetleri ve nakliyat riskleri.
- B. Yetkisiz kişilerce yapılan onarımların maliyetleri ve/veya bu onarımlardan kaynaklı arızalar.
- C. Periyodik kontroller ve bakım.
- D. Yukarıda açıkça garantisi belirtilmediyse, isteğe bağlı parçaların veya ana cihazın kendisi dışında diğer parçaların arızası ya da yıpranması.
- E. Bir iddianın kabul görmemesi sonucu oluşan maliyetler (maliyeti tahsil edilecek olanlar).
- F. Kaza ya da yanlış kullanım kaynaklı kişisel yaralanma dahil her tür hasar.
- G. Kalibrasyon hizmeti garanti kapsamında değildir.
- H. İsteğe bağlı parçalar satın alma tarihinden itibaren bir (1) yıl garantiye sahiptir. Aksesuarlar seti şu öğeleri içerir, ancak bunlarla sınırlı değildir: kolluk ve kolluk borusu.

Garanti servisinin gerekmesi durumunda, ürünün satın alındığı bayiye ya da yetkili OMRON distribütörüne başvurun. Adres için ürünün paketine / eklerine ya da uzman bayinize başvurun. OMRON müşteri hizmetlerine ulaşmakta zorlanırsanız iletişim bilgileri için web sitemizi (www.omron-healthcare.com) ziyaret edin.

Garanti kapsamında yapılan onarım ya da değişim, garanti periyodunun uzatılması veya yenilenmesine imkan vermez.

Ürün ancak müşteriye verilen orijinal faturası/fişi ile birlikte eksiksiz şekilde iade edilirse garanti sağlanacaktır.







16. Yönerge ve Üretici Beyanı

CE 0197

- Bu kan basıncı ölçüm cihazı, Avrupa Standardı EN1060, İnvazif olmayan sfigmomanometreler Bölüm 1: Genel Özellikler ve Bölüm 3: Elektromekanik kan basıncı ölçüm sistemleri için tamamlayıcı özellikler koşullarına uygun olarak tasarlanmıştır.
- OMRON HEALTHCARE Co., Ltd. işbu belgeyle, radyo ekipman tipi HEM-7530T-E3'ün, 2014/53/EU sayılı Yönerge ile uyumlu olduğunu beyan eder. AB uygunluk beyanının tam metni şu internet adresinde bulunabilir: www.omron-healthcare.com
- Bu OMRON ürünü sıkı OMRON HEALTHCARE Co., Ltd., Japonya kalite sistemi altında üretilmektedir.
- Bu cihazla ilgili olarak meydana gelen ciddi olayları lütfen üreticiye ve yerleşik olduğunuz Üye Devletin yetkili makamına rapor edin.















TR

Simgelerin tanımları

	Uygulanan parça - Tip BF, Tip CF Elektrik çarpmasına karşı koruma derecesi (kaçak akım)		Parti numarası
IP XX	Su girmesine karşı koruma derecesi IEC 60529 tarafından verilmiştir		Tıbbi Cihaz
CE	CE İşareti		Nem sınırlaması
	Sıcaklık sınırlaması		Atmosferik basınç sınırlaması

TR59

16. Yönerge ve Üretici Beyanı

Simgelerin tanımları			
	OMRON'un kan basıncı ölçümü için ticari markalı teknolojisidir.	QUALITY PASS , 	Üreticinin kalite kontrol işareti
	Cihaz ile uyumlu kollukların tanıtım işareti	LATEX FREE	Doğal kauçuk lateksten üretilmemiştir
	Sol kol için kolluk konumlandırma göstergesi		Kol çevresi
	Kolluk üzerindeki işaretin konumu arterin üzerine gelmelidir		Kullanıcı, bu kullanım kılavuzuna başvurmalıdır.
	Aralık işaretçisi ve kol arteri hizalama konumu		Güvenlik açısından kullanıcının bu kullanım kılavuzuna dikkatle uyması gerekir.
	Doğru akım		Genellikle yüksek ve zararlı olabilecek iyonlaşmayan radyasyon seviyelerini belirtir veya RF vericileri içeren veya tanı ya da tedavi amacıyla bilinçli olarak RF elektromanyetik enerji uygulayan (örneğin medikal elektrik alanında bulunan) ekipman ve sistemleri belirtir.
	Pil		
	Doğru kolluk ölçüsünü bulmaya yardımcı olan kol çevresi aralık göstergesi		Üretim tarihi

Elektromanyetik Uyumluluk (EMC) ile ilgili önemli bilgiler

HEM-7530T-E3 modeli, EN60601-1-2:2015 sayılı Elektromanyetik Uyumluluk (EMC) standardına uygundur. Bu EMC standardına uygun diğer belgeler www.omron-healthcare.com adresinde bulunabilir. HEM-7530T-E3 için web sitesindeki EMC bilgilerine bakın.

16. Yönerge ve Üretici Beyanı

Ürünün Doğru Bertarafı (Atık Elektrikli ve Elektronik Ekipman)

Ürün üzerinde ve belgelerde bulunan bu işaret, kullanım ömrü sona erdiğinde cihazın diğer ev atıklarıyla birlikte atılmaması gerektiğini belirtir.

Atıkların denetimsiz şekilde elden çıkarılması sonucunda çevre ya da insan sağlığının tehlikeye girmesini önlemek için lütfen bu ürünü diğer atıklardan ayırın ve malzemelerin tekrar kullanılmasını desteklemek üzere geri dönüşüme tabi tutun.



Ev kullanıcıları, çevre açısından güvenli şekilde geri dönüşüm yapılması amacıyla bu cihazı teslim edecekleri yer hakkında ayrıntılı bilgi almak için ürünü satın aldıkları satıcıya ya da yerel makamlara başvurmalıdır.

İş yerleri, tedarikçileri ile temasa geçmeli ve satın alma sözleşmesinin koşullarını kontrol etmelidir. Bu ürün diğer ticari atıklarla karıştırılmamalıdır.

Bluetooth® marka adı ve logoları, Bluetooth SIG, Inc. kuruluşunun tescilli ticari markalarıdır ve OMRON HEALTHCARE Co., Ltd. bu markaları lisans kapsamında kullanmaktadır.

Apple ve Apple logosu, Apple Inc. şirketinin ABD ve diğer ülkelerde kayıtlı ticari markalarıdır. App Store markası, Apple Inc. şirketinin bir hizmet markasıdır.



Google Play ve Google Play logosu, Google LLC firmasının ticari markasıdır.

AliveCor® marka adı ve logosu, AliveCor, Inc. şirketine aittir ve kullanımları izne tabidir.

ABD patentleri ve beklenen patentler: 8,509,882; 9,649,042; 8,301,232; 2017/0215755; 9,247,911; 9,681,814; 2017/0215756.

Diğer ticari markalar ve ticari isimler, ilgili sahiplerine aittir.

<https://www.omron-healthcare.com/>

 Üretici	OMRON HEALTHCARE Co., Ltd. 53, Kunotsubo, Terado-cho, Muko, KYOTO, 617-0002 JAPONYA
 AB temsilcisi	OMRON HEALTHCARE EUROPE B.V. Scorpius 33, 2132 LR Hoofddorp, HOLLANDA www.omron-healthcare.com
AB'deki İthalatçı	
Üretim Tesisi	OMRON HEALTHCARE Co., Ltd. Matsusaka Factory 1855-370, Kubo-cho, Matsusaka-shi, Mie, 515-8503 Japonya
Yan Kuruluş	OMRON HEALTHCARE UK LTD. Opal Drive, Fox Milne, Milton Keynes, MK15 0DG, UK www.omron-healthcare.com
Birleşik Krallık'taki ithalatçı ve Birleşik Krallık sorumlusu	
Yan Kuruluşlar	OMRON MEDIZINTECHNIK HANDELSGESELLSCHAFT mbH OMRON SANTÉ FRANCE SAS www.omron-healthcare.com/distributors

Japonya'da Üretilmiştir

Yayın Tarihi: 2020-11-20
IM1-HEM-7530T-E3-TR-02-11/2020
5648435-8C