

OMRON

HR

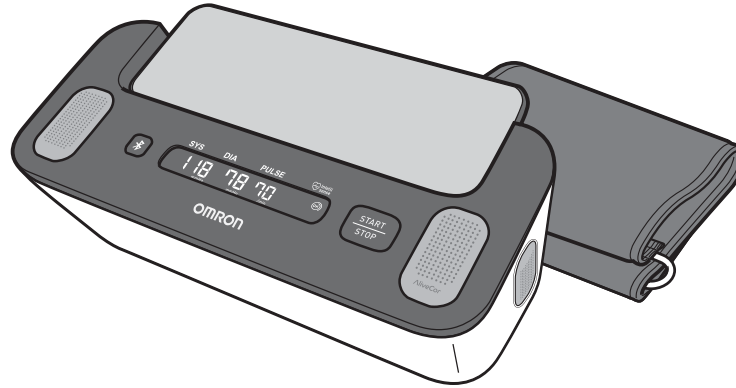

Automatski tlakomjer za nadlakticu + EKG Complete (HEM-7530T-E3) Priručnik s uputama **1**

All for Healthcare

CE 0197

UK
CA
0086

 Intelli
sense

Sadržaj

Uvod	HR2
Sigurnosne upute	HR2
Namjena	HR3
Primanje i pregled.....	HR3
Važne sigurnosne informacije	HR4
1. Upoznajte svoj tlakomjer	HR10
1.1 Sadržaj.....	HR10
1.2 Tlakomjer i manžeta za ruku.....	HR10
1.3 Zaslon za očitavanje krvnog tlaka i simboli na tlakomjeru.....	HR11
1.4 Smjernice ESH/ESC** za liječenje arterijske hipertenzije iz 2018. godine	HR13
1.5 Očitavanje vašeg rezultata EKG-a	HR14
1.6 Razlika između brzine pulsa i brzine otkucaja srca.....	HR18
2. Priprema	HR19
2.1 Stavljanje baterija.....	HR19
2.2 Uparivanje tlakomjera s pametnim telefonom.....	HR21
2.3 Savjeti za mjerenje krvnog tlaka / snimanje EKG-a.....	HR23
3. Mjerenje krvnog tlaka i snimanje EKG-a	HR24
3.1 Primjena manšete za ruku	HR24
3.2 Pravilno sjedenje.....	HR26
3.3 Mjerenje krvnog tlaka i snimanje EKG-a.....	HR27
4. Mjerenje samo krvnog tlaka	HR33
5. Snimanje samo EKG-a	HR36
6. Ručni prijenos očitavanja krvnog tlaka	HR39
7. Ručno mjerenje krvnog tlaka	HR40
8. Ostale postavke tlakomjera	HR41
8.1 Omogućavanje/onemogućavanje značajke Bluetooth	HR41
8.2 Vraćanje tlakomjera na zadane postavke.....	HR42
9. Praćenje vaše memorije u aplikaciji	HR43
9.1 Praćenje vaših snimanja EKG-a.....	HR43
9.2 Praćenje očitavanja vašeg krvnog tlaka	HR43
10. Postavke i prilagodbe EKG-a u aplikaciji	HR44
10.1 Prilagodbe pregleda snimanja	HR44
10.2 Prilagodive postavke	HR44
11. Poruke o greškama i rješavanje problema	HR45
12. Održavanje	HR51
12.1 Održavanje	HR51
12.2 Čuvanje	HR51
12.3 Čišćenje	HR53
12.4 Baždarenje i servis	HR53
13. Dodatna oprema	HR54
14. Specifikacije	HR55
15. Ograničeno jamstvo	HR58
16. Smjernice i izjava proizvođača	HR59

Uvod

Hvala što ste kupili automatski tlakomjer OMRON Complete za nadlakticu + EKG.

Tlakomjer ima dvije glavne značajke: mjerenje krvnog tlaka i snimanje elektrokardiograma (ECG ili EKG).

Postoje tri načina upotrebe ovog tlakomjera: mjerenje samo krvnog tlaka; mjerenje samo EKG-a; istodobno mjerenje krvnog tlaka i EKG-a.

Posjetite odjeljak „Pomoć“ u aplikaciji „OMRON connect“ za dodatne informacije o upotrebi aplikacije.

Mjerenje krvnog tlaka

Ovaj tlakomjer upotrebljava oscilometrijski način mjerenja krvnog tlaka. To znači da tlakomjer prepoznaje kretanje vaše krvi kroz nadlaktičnu arteriju i pretvara kretanje u digitalno očitavanje.

Snimanje elektrokardiograma (ECG ili EKG)

Ovaj model također ima snimač EKG-a kliničke kvalitete kojim se korisnicima omogućuje snimanje i prikaz EKG-a na njihovim pametnim telefonima s pomoću aplikacije „OMRON connect“.

Aplikacija „OMRON connect“ također pruža rezultate analize snimljenog EKG-a kako bi se procijenilo je li srčani ritam normalan ili je li otkrivena moguće fibrilacija atrijske, bradikardija i tahikardija.

Softver EKG-a i tehnologija koju pokreće AliveCor ugrađeni su u aplikaciju OMRON connect i sastavni su dio tlakomjera OMRON Complete + sustava EKG-a.

Sigurnosne upute

U ovom priručniku s uputama navedene su važne informacije o automatskom tlakomjeru OMRON Complete za nadlakticu + EKG. Da biste sigurno i primjereno upotrebljavali ovaj tlakomjer, trebate PROČITATI i RAZUMJETI sve ove upute. **Ako ne razumijete ove upute ili imate bilo kakvih pitanja, obratite se maloprodajnom centru ili distributeru proizvođača OMRON prije nego što pokušate upotrijebiti tlakomjer. Točne informacije o svom krvnom tlaku i stanjima povezanim sa srcem zatražite od svog liječnika.**

Namjena

Uređaj je namijenjen za mjerenje samo krvnog tlaka, samo elektrokardiograma (EKG) ili za istovremeno mjerenje krvnog tlaka i EKG-a.

Ovo je digitalni tlakomjer namijenjen mjerenju krvnog tlaka i pulsa u odrasloj populaciji.

Uređaj je namijenjen snimanju, pohranjivanju i prijenosu ritmova jednokanalnog elektrokardiograma (EKG). Uređaj u kombinaciji s pametnim telefonom prikazuje ritmove EKG-a i otkriva prisutnost fibrilacije atrijske, bradikardije, tahikardije i normalnog sinusnog ritma. Uređaj je namijenjen zdravstvenim djelatnicima, pacijentima s poznatim ili potencijalnim srčanim bolestima i zdravstveno osviještenim pojedincima u općem kućanstvu. Uređaj nije testiran i nije namijenjen za upotrebu u pedijatriji.

HR

Primanje i pregled

Izvucite tlakomjer i ostale komponente iz ambalaže i provjerite ima li oštećenja. Ako su tlakomjer ili neka od komponenata oštećeni, NE UPOTREBLJAVAJTE ih i obratite se maloprodajnom centru ili distributeru proizvoda OMRON.

Važne sigurnosne informacije

Prije upotrebe tlakomjera pročitajte poglavlje Važne sigurnosne informacije u ovom priručniku s uputama.

Pažljivo se pridržavajte ovih uputa za upotrebu radi vlastite sigurnosti.

Sačuvajte ih za buduće potrebe. Točne informacije o svom krvnom tlaku i stanjima povezanim sa srcem ZATRAŽITE OD SVOG LIJEČNIKA.



Upozorenje

Ukazuje na potencijalno opasnu situaciju koja, ukoliko se ne izbjegne, može rezultirati smrtnim ishodom ili ozbiljnom ozljedom.

- NE upotrebljavajte ovaj tlakomjer na dojenčadi, bebama, djeci ili osobama koje se ne znaju izraziti.
- NE prilagođavajte lijekove na temelju očitavanja dobivenih mjerenjem ovim tlakomjerom i/ili snimanjima EKG-a. Lijekove uzimajte na način koji vam je propisao liječnik. JEDINO je liječnik kvalificiran za dijagnosticiranje i liječenje visokog krvnog tlaka i drugih stanja povezanih sa srcem.
- NE upotrebljavajte tlakomjer na ozlijeđenoj ruci/prstima ili ruci/prstima koji se liječe.
- NE stavljajte manžetu na ruku na koju je spojen intravenozni drip ili cijev za transfuziju krvi.
- NE upotrebljavajte ovaj tlakomjer u područjima gdje se nalaze kirurška oprema visoke frekvencije (HF), uređaji za magnetsku rezonancu (MRI) ili skeneri za računalnu tomografiju (CT). To može dovesti do neispravnog rada tlakomjera i/ili netočnog očitavanja krvnog tlaka i/ili snimanja EKG-a.
- NE upotrebljavajte ovaj tlakomjer u okruženjima bogatima kisikom ili blizu zapaljivog plina.
- Posavjetujte se s liječnikom prije uporabe ovog tlakomjera ako imate uobičajene aritmije, primjerice atrijske ili ventrikularne preuranjene otkucaje ili atrijsku fibrilaciju; arteriosklerozu; slabu perfuziju; šećernu bolest; ako ste trudni; imate preeklampsiju ili bubrežnu bolest.
NAPOMINJEMO da bilo koje od tih stanja uz micanje, drhtanje ili trešnju pacijenta može utjecati na očitavanja krvnog tlaka i/ili snimanja EKG-a.
- NIKADA se ne dijagnosticirajte niti se sami liječite na temelju očitavanja krvnog tlaka i/ili snimanja EKG-a. UVIJEK se savjetujte sa svojim liječnikom.
- Da biste spriječili davljenje, držite cijev za zrak podalje od dojenčadi, beba i djece.

- Držite komponente izvan dohvata dojenčadi, beba i djece.
Ovaj proizvod sadržava sitne dijelove koji, ako se progutaju, mogu prouzročiti gušenje kod dojenčadi, beba i djece.
- NEMOJTE snimati EKG kad je prisutan srčani elektrostimulator, implantabilni kardioverter defibrilator ili drugi ugrađeni elektronički uređaj.

Prijenos podataka

- Ovaj proizvod emitira radijske frekvencije (RF) u pojasu 2,4 GHz. NE upotrebljavajte ovaj proizvod na mjestima gdje je ograničena uporaba RF-a, primjerice u zrakoplovima ili u bolnicama.
Isključite značajku **Bluetooth**® na ovom tlakomjeru i izvadite baterije kada ste u područjima gdje je ograničena uporaba RF-a.

Rukovanje i uporaba baterije

- Držite baterije izvan dohvata dojenčadi, beba i djece.

Oprez

Ukazuje na moguću opasnu situaciju koja, ako se ne izbjegne, može dovesti do manjih ili umjerenih ozljeda korisnika ili pacijenta, ili izazvati oštećenje opreme ili druge imovine.

- Ako nastane iritacija kože ili osjetite neugodu, prestanite upotrebljavati tlakomjer i posavjetujte se sa svojim liječnikom.
- Posavjetujte se sa svojim liječnikom prije uporabe ovoga tlakomjera na ruci gdje imate opremu za intravenozni tretman ili liječenje ili arteriovensku (A-V) fistulu, zbog privremenog ometanja krvnog protoka, zbog čega bi mogla nastati ozljeda.
- Ako ste imali mastektomiju, pitajte liječnika za savjet prije uporabe tlakomjera.
- Posavjetujte se sa svojim liječnikom prije uporabe ovoga tlakomjera ako imate ozbiljne probleme cirkulacije krvi ili krvne poremećaje zato što napuhavanje manžete može dovesti do nastanka modrica.
- NE izvodite mjerenja krvnog tlaka češće nego što je potrebno zato što mogu nastati modrice zbog ometanja krvnog protoka.
- Manžetu za ruku napušite TEK kada je stavite na nadlakticu.
- Uklonite manžetu za ruku ako se tijekom mjerenja krvnog tlaka ne počne ispuhivati.
- Kada je tlakomjer u kvaru, može se jako zagrijati. NE dodirujte tlakomjer ako se to dogodi.

Važne sigurnosne informacije

- NE upotrebljavajte ovaj tlakomjer ni u koju drugu svrhu osim za mjerenje krvnog tlaka i /ili snimanje EKG-a.
- Tijekom mjerenja krvnog tlaka i/ili snimanja EKG-a pazite da nijedan mobilni uređaj ili bilo koji drugi električni uređaj koji emitira elektromagnetska polja, osim pametnog telefona koji se upotrebljava s tlakomjerom, nije unutar 30 cm od tlakomjera. To može dovesti do neispravnog rada tlakomjera i/ili netočnog očitavanja krvnog tlaka i/ili snimanja EKG-a.
- NEMOJTE rastavljati niti pokušavati popraviti ovaj tlakomjer ili druge komponente. To može uzrokovati netočna očitavanja krvnog tlaka i/ili snimanja EKG-a.
- NE upotrebljavajte na mjestima gdje ima vlage ili postoji rizik od prskanja tlakomjera vodom. Time se tlakomjer može oštetiti.
- NE upotrebljavajte ovaj tlakomjer u vozilu koje se kreće, primjerice u automobilu, zrakoplovu ili tijekom fizičke aktivnosti.
- NE ispuštajte ovaj tlakomjer i ne izlažite ga jakim udarcima ili vibracijama.
- NE upotrebljavajte niti čuvajte ovaj tlakomjer na mjestima s visokom ili niskom vlažnošću, visokim ili niskim temperaturama ili u svijetlom i sunčanom okruženju. Pogledajte odjeljak 14.
- Promatrajte ruku tijekom mjerenja krvnog tlaka i tako se pobrinite da ovaj tlakomjer ne ometa cirkulaciju krvi.
- NE upotrebljavajte ovaj tlakomjer u okruženjima visokog stupnja uporabe, primjerice u medicinskim klinikama ili liječničkim ordinacijama.
- NE upotrebljavajte ovaj tlakomjer istodobno s drugom električnom medicinskom (ME) opremom. To može dovesti do neispravnog rada uređaja i/ili netočnog očitavanja krvnog tlaka i/ili snimanja EKG-a.
- Izbjegavajte kupanje, pijenje alkohola ili kave, pušenje, tjelovježbu i jedenje najmanje 30 minuta prije mjerenja krvnog tlaka.
- Odmorite se najmanje 5 minuta prije mjerenja krvnog tlaka.
- Skinite usku i debelu odjeću s ruke za vrijeme mjerenja krvnog tlaka.
- Ostanite mirni i NE govorite za vrijeme mjerenja krvnog tlaka.
- Ostanite mirni dok snimate EKG.
- Manžetu za ruku upotrebljavajte JEDINO na osobama čiji je opseg ruke u navedenom rasponu manžete.

- Pobrinite se da je tlakomjer prilagođen sobnoj temperaturi prije mjerenja krvnog tlaka i/ili snimanja EKG-a. Mjerenje krvnog tlaka i/ili snimanje EKG-a nakon ekstremne promjene temperature može dovesti do netočnih očitavanja krvnog tlaka i/ili snimanja EKG-a. Poduzeće OMRON preporučuje da pričekate otprilike dva sata da se tlakomjer zagrije ili ohladi kada se tlakomjer upotrebljava u okruženju pri temperaturi koja je navedena kao radni uvjeti nakon što je bio uskladišten pri najvišoj ili najnižoj skladišnoj temperaturi. Dodatne informacije o radnoj i skladišnoj temperaturi i temperaturi za vrijeme prijevoza potražite u odjeljku 14.
- NE upotrebljavajte ovaj tlakomjer nakon isteka razdoblja trajnosti. Pogledajte odjeljak 14.
- NEMOJTE prekomjerno gužvati manžetu za ruke ili savijati cijev za zrak.
- Prilikom mjerenja krvnog tlaka NEMOJTE presavijati ili izvijati cijev za zrak. Tako možete izazvati ozljedu ometajući protok krvi.
- Kada skidate čep za zrak, povucite plastični čep za zrak na dnu cijevi, a ne samu cijev.
- Upotrebljavajte JEDINO odobrenu manžetu za ruku za ovaj tlakomjer. Upotreba drugih manžeta za ruku može dovesti do netočnih očitavanja krvnog tlaka.
- Napuhavanje do tlaka višeg od potrebnog može dovesti do modrica na ruci gdje je manšeta bila postavljena.
NAPOMENA: pogledajte odjeljak 7 za ručno mjerenje krvnog tlaka.
- Upotrebljavajte JEDINO manžetu za ruku, baterije i dodatnu opremu predviđene za ovaj tlakomjer. Upotrebom nepodržanih manžeta za ruku i baterija možete oštetiti tlakomjer i/ili njegov rad dovesti u opasnost.
- Uporabom bilo koje dodatne opreme i kabela, osim onih koje navodi ili isporučuje poduzeće OMRON, moglo bi doći do povećane elektromagnetske emisije ili smanjene elektromagnetske otpornosti tlakomjera, a time i nepravilnog rada tlakomjera.
- Tijekom mjerenja krvnog tlaka i/ili snimanja EKG-a treba izbjegavati upotrebu tlakomjera pored drugog uređaja ili naslaganog s drugim uređajem, osim pametnog telefona koji se upotrebljava s tlakomjerom, jer bi to moglo rezultirati neispravnim radom. Ako je neophodna takva uporaba, tlakomjer i bilo koji drugi uređaj treba pratiti da biste mogli provjeriti radi li normalno.
- OMRON ne daje nikakvo jamstvo za bilo koje podatke ili informacije koje je tlakomjer pogreškom prikupio ili za pogrešnu uporabu ili neispravan rad kao rezultat zlouporabe, nezgoda, izmjena, pogrešne uporabe, zanemarivanja ili neodržavanja proizvoda prema uputama.

Važne sigurnosne informacije

- Tumačenja ovog tlakomjera potencijalni su nalazi, a ne potpuna dijagnoza srčanih stanja. Sva tumačenja treba pregledati medicinski stručnjak za donošenje kliničke odluke.
- NE upotrebljavajte ovaj tlakomjer u prisutnosti zapaljivih anestetika ili lijekova.
- NE izlažite ovaj tlakomjer jakim elektromagnetskim poljima.
- NE upotrebljavajte ovaj tlakomjer dok punite svoj pametni telefon.
- NE snimajte EKG u neposrednoj blizini druge opreme koja emitira akustični zvuk.
- NE snimajte EKG ako su elektrode prljave. Prvo ih očistite.
- Nakon analize EKG-a aplikacija može pogrešno identificirati srčana stanja ventrikularnog treperenja, ventrikularne bigeminije i ventrikularne trigeminije kao nečitljiva. Posavjetujte se sa svojim liječnikom.
- OMRON ne jamči da nemate aritmiju ili druga zdravstvena stanja kada se označi da je EKG normalan. Trebate obavijestiti svog liječnika o mogućim promjenama u svom zdravstvenom stanju.
- Ako aplikacija „OMRON connect“ otkrije moguću fibrilaciju atriya na EKG-u, posavjetujte se sa svojim liječnikom prije donošenja bilo kakve medicinske odluke, uključujući promjenu upotrebe bilo kojeg lijeka ili liječenja.
- Detektor fibrilacije atriya procjenjuje SAMO moguću fibrilaciju atriya. NEĆE otkriti druge aritmije potencijalno opasne po život, a moguće je da su prisutne i druge srčane aritmije.
- Detektor fibrilacije atriya SAMO procjenjuje moguću fibrilaciju atriya nakon što snimate EKG. NE prati neprekidno vaše srce i stoga vas ne može upozoriti ako se fibrilacija atriya dogodi u bilo kojem drugom trenutku.
- Rezultat „bradikardije“ ili „tahikardije“ oznake su otkucaja srca, a ne klinička dijagnoza stvarne aritmije. Posavjetujte se sa svojim liječnikom.
- Kad su vam vrhovi prstiju suhi, snimanje EKG-a možda neće biti uspješno. Ako su prsti suhi, navlažite mokrim ručnikom, losionom na bazi vode ili nečim sličnim.
- NE snimajte EKG prljavim rukama.
- Obavezno stavite svoj pametni telefon na postolje za pametni telefon tlakomjera kada snimate EKG. Ako nije pravilno postavljen na postolje za pametni telefon, može doći do problema u komunikaciji između pametnog telefona i tlakomjera, a vaš EKG možda neće biti uspješno snimljen.

- Elektrode EKG-a ne smiju dodirivati druge vodljive dijelove.
- Ako nosite slušna pomagala, isključite ih dok snimate EKG.

Prijenos podataka

- NE zamjenjujte baterije dok se očitavanja krvnog tlaka prenose na vaš pametni telefon. Time biste mogli prouzročiti nepravilan rad ovog tlakomjera, pa se očitavanja krvnog tlaka neće prenijeti.

Rukovanje i uporaba baterije

- NE stavljajte baterije s nepravilno orijentiranim polaritetom.
- S ovim tlakomjerom upotrebljavajte ISKLJUČIVO četiri alkalne baterije „AA“. NE upotrebljavajte druge vrste baterija. NE upotrebljavajte stare i nove baterije zajedno. NE upotrebljavajte različite marke baterija zajedno.
- Izvadite baterije ako tlakomjer nećete upotrebljavati tri mjeseca ili dulje.
- Ako vam tekućina iz baterije dospije u oči, odmah ih isperite velikom količinom čiste vode. Odmah se posavjetujte sa svojim liječnikom.
- Ako tekućina iz baterije dospije na vašu kožu, odmah je operite velikom količinom čiste mlake vode. Ako iritacija, ozljeda ili bol potraju, posavjetujte se sa svojim liječnikom.
- NE upotrebljavajte baterije nakon isteka roka valjanosti.
- Povremeno provjerite baterije da biste potvrdili da su u dobrom radnom stanju.
- Prilikom snimanja EKG-a provjerite je li odjeljak za baterije dobro zatvoren poklopcem baterije. Ako poklopac baterije nije na mjestu, snimanje EKG-a možda neće biti uspješno. Ako ste izgubili poklopac baterije, obratite se maloprodajnom centru ili distributeru proizvoda OMRON.

1. Upoznajte svoj tlakomjer

1.1 Sadržaj

Tlakomjer, manžeta za ruku (HEM-RML31), torbica za spremanje, četiri alkalne baterije „AA“, priručnik s uputama, upute za postavljanje, dnevnik krvnog tlaka

1.2 Tlakomjer i manžeta za ruku



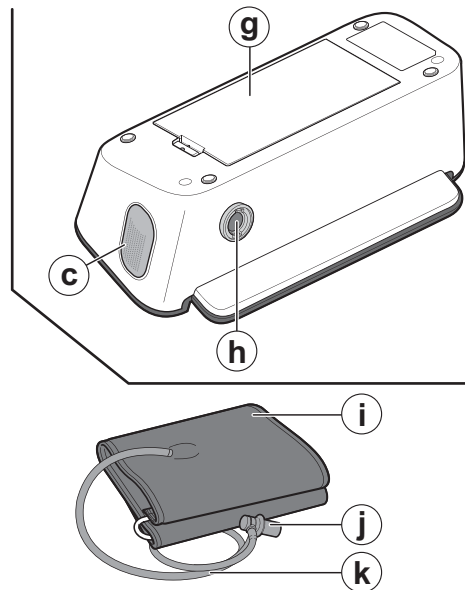
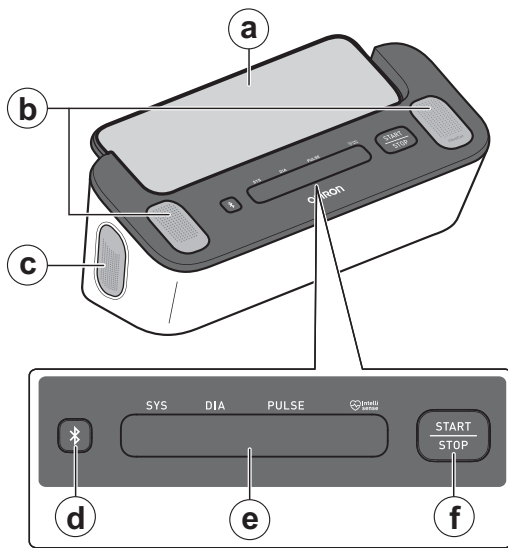

- a** Postolje za pametni telefon
- b** Gornje elektrode
- c** Bočna elektroda (obje strane)
- d** Gumb za [spajanje]
- e** Zaslona za očitavanje krvnog tlaka*
- f** Gumb [START/STOP] za krvni tlak*
- g** Pretinac za baterije
- h** Utičnica za cijev za dovod zraka
- i** Manžeta
- (opseg manžete 22 – 42 cm)
- j** Priključnica cijevi za zrak
- k** Cijev za zrak



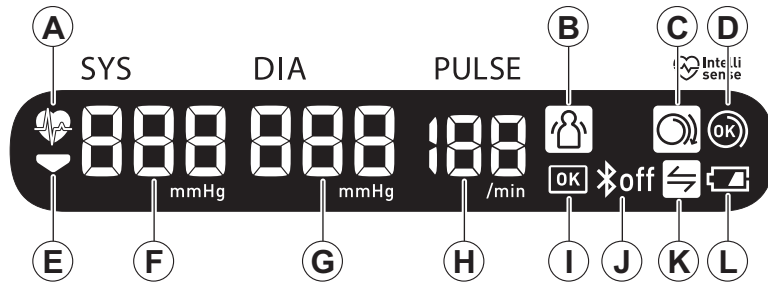





*BP označava krvni tlak.

1.3 Zaslone za očitavanje krvnog tlaka i simboli na tlakomjeru



A		Simbol otkucaja srca Bljeska tijekom mjerenja krvnog tlaka.
B		Simbol greške zbog pomicanja Pojavljuje se uz očitavanja krvnog tlaka kada se vaše tijelo miče tijekom mjerenja krvnog tlaka. Ako se pojavi, uklonite manžetu za ruku i pričekajte dvije do tri minute. Zatim budite mirni i ponovo izvedite mjerenje.
C		Simbol vodiča za omotavanje manžete (olabavljen) Pojavljuje se kada manžeta za ruku nije pravilno omotana oko ruke tijekom mjerenja krvnog tlaka.
D		Simbol vodiča za omotavanje manžete (OK) Pojavljuje se kada je manžeta za ruku pravilno omotana oko ruke tijekom mjerenja krvnog tlaka.
E		Simbol ispuhivanja Pojavljuje se tijekom ispuhivanja manžete.

1. Upoznajte svoj tlakomjer

F	Očitavanje sistoličkog krvnog tlaka
G	Očitavanje dijastoličkog krvnog tlaka
H	Prikaz pulsa Brzina pulsa prikazuje se nakon mjerenja krvnog tlaka.
I	 Simbol OK Bljeska kada je tlakomjer povezan s pametnim telefonom ili kada se očitavanja uspješno prenesu.
J	 Simbol uključene značajke Bluetooth Pojavljuje se kada se očitavanja krvnog tlaka prenose.
	 Simbol isključenosti značajke Bluetooth Pojavljuje se kada je onemogućena značajka Bluetooth.
K	 Simbol za sinkronizaciju Bljeska / pojavljuje se kada vaše podatke treba prenijeti zato što je memorija za unutarnju pohranu krvnog tlaka gotovo ili u potpunosti puna. Kada uparite tlakomjer s pametnim telefonom, odmah prenesite svoja očitavanja krvnog tlaka prije nego što tlakomjer obriše najstarija očitavanja krvnog tlaka. U internoj memoriji tlakomjera može se pohraniti do 90 očitavanja krvnog tlaka.
L	 Simbol niske razine napunjenosti baterije Pojavljuje se kada je napunjenost baterije niska.
	 Simbol prazne baterije Pojavljuje se kada su baterije prazne.

1.4 Smjernice ESH/ESC** za liječenje arterijske hipertenzije iz 2018. godine

Definicije hipertenzije prema mjerenjima krvnog tlaka na poslu i kod kuće

	Na poslu	Kod kuće
Sistolički krvni tlak	≥ 140 mmHg	≥ 135 mmHg
Dijastolički krvni tlak	≥ 90 mmHg	≥ 85 mmHg

Ovo su rasponi statističkih vrijednosti krvnog tlaka.

** Europsko društvo za hipertenziju (ESH) i Europsko kardiološko društvo (ESC).

Upozorenje

- NIKADA se ne dijagnosticirajte niti se sami liječite na temelju očitavanja krvnog tlaka i/ili snimanja EKG-a. UVIJEK se savjetujte sa svojim liječnikom.

1. Upoznajte svoj tlakomjer

1.5 Očitavanje vašeg rezultata EKG-a

Kada je snimanje EKG-a završeno, rezultati se prikazuju na preuzetoj aplikaciji „OMRON connect“ na sljedeći način: Possible Afib (Moguća fibrilacija atrijska), Bradycardia (Bradikardija), Tachycardia (Tahikardija), Normal (Normalno), Unreadable (Nečitljivo) ili Unclassified (Neklasificirano).

Napomena

- Osim poruka Possible Afib (Moguća fibrilacija atrijska), Bradycardia (Bradikardija), Tachycardia (Tahikardija), Normal (Normalno), Unreadable (Nečitljivo) ili Unclassified (Neklasificirano), poruke o pogrešci EKG-a mogu se pojaviti u aplikaciji zbog razloga kao što je nedostatak vremena snimanja, previše šuma za tumačenje itd. Ako se pojave, slijedite prijedloge u aplikaciji.
- Morate preuzeti i slijediti upute za postavljanje aplikacije.

Detektor fibrilacije atrijska

Detektor fibrilacije atrijska otkriva moguću fibrilaciju atrijska u zapisu EKG-a. Nakon što snimate EKG, ako se otkrije moguća fibrilacija atrijska, dobit ćete obavijest Possible Afib (Moguća fibrilacija atrijska) unutar aplikacije. Nalaz nije dijagnoza, nego potencijalni nalaz za snimljeni EKG. Trebate se obratiti svom liječniku za pregled svih snimanja EKG-a u kojima je otkrivena moguća fibrilacija atrijska. Ako imate bilo kakve simptome ili nedoumice, obratite se medicinskom stručnjaku.

Fibrilacija atrijska najčešći je tip nesinusne tahiaritmije. Kod fibrilacije atrijska neorganizirani električni impulsi koji potječu iz atrijska i plućnih vena pokreću električnu aktivnost u provodnom sustavu srca. To uzrokuje ono što se obično naziva „nepravilno nepravilnim“ otkucajima srca.

Kada je srce u fibrilaciji atrijska, njegove dvije gornje komore, desna i lijeva pretkljetka, zapravo podrhtavaju umjesto da učinkovito kucaju.

Time se ne dopušta potpuno pražnjenje atrijska i stoga krv može stagnirati i stvoriti krvne ugruške.

To može dovesti do velikih zdravstvenih problema, uključujući moždane udare, prolazne ishemijske napade (TIA) i plućne embolije (PE); ovisno o tome u kojoj se komori srca nalazi krvni ugrušak.

Otpriblike 15 posto moždanih udara događa se u osoba s fibrilacijom atrijska. Kako populacija stari, tako raste i učestalost fibrilacije atrijska, koja doseže vrhunac s oko 3 – 5 % u osoba starijih od 65 godina.

Najčešći su simptomi fibrilacije atrijske palpitacije, vrtoglavica, ubrzan rad srca, nepravilno nepravilan ritam, abnormalni srčani ton (S1), bol u prsima, kronična otežano disanje, abnormalni jugularni venski tlak, umor i smanjeno podnošenje tjelelovožbe. Ostali simptomi povezani s TIA-ama i moždanim udarima mogu biti početni simptomi fibrilacije atrijske.

Neki su od najčešćih uzroka fibrilacije atrijske dugotrajna hipertenzija, kongestivna bolest srca, lezije srčanih zalistaka, infarkti miokarda, povijest prenosnice koronarne arterije, hipertireoza, zlouporaba alkohola, pušenje, dijabetes melitus i neravnoteža elektrolita.

Detektor bradikardije

Detektor bradikardije otkriva bradikardiju, u zapisu EKG-a.

Nakon što snimate EKG, ako se otkrije bradikardija, dobit ćete obavijest Bradycardia (Bradikardija) unutar aplikacije.

Bradikardija je vrsta aritmije zbog usporenog rada srca (40 – 50 otkucaja u minuti). Aplikacija analizira EKG kako bi otkrila normalan sinusni ritam bez većih abnormalnosti između 40 i 50 otkucaja u minuti.

Detektor tahikardije

Detektor tahikardije otkriva tahikardiju u zapisu EKG-a.

Nakon što snimate EKG, ako se otkrije tahikardija, dobit ćete obavijest Tachycardia (Tahikardija) unutar aplikacije.

Tahikardija je vrsta aritmije zbog ubrzanog rada srca (100 – 140 otkucaja u minuti). Aplikacija otkriva normalan sinusni ritam bez većih abnormalnosti pri tim otkucajima srca.

Detektor normalnog ritma

Detektor normalnog ritma obavještava vas porukom Normal (Normalno) unutar aplikacije kada je snimanje EKG-a normalno.

1. Upoznajte svoj tlakomjer

Normalno znači da je broj otkucaja srca između 50 i 100 otkucaja u minuti, nema abnormalnih otkucaja ili ih ima vrlo malo, a oblik, vrijeme i trajanje svakog otkucaja smatraju se normalnim sinusnim ritmom. Važno je zapamtiti da postoji širok raspon normalne varijabilnosti među različitim pojedincima. Promjene u obliku ili vremenu EKG-a mogu biti normalne za pojedinca, ali budući da aplikacije upotrebljava velika i raznolika populacija, detektor normalnog ritma osmišljen je tako da bude konzervativan s onim što otkriva kao normalno.

Ako vam je dijagnosticirano stanje koje utječe na oblik vašeg EKG-a (npr. kašnjenje intraventrikularnog provođenja, blok lijeve ili desne grane snopa, Wolff-Parkinson-Whiteov sindrom itd.), doživite veliki broj preuranjenih ventrikularnih ili atrijalnih kontrakcija (PVC i PAC), imate aritmiju ili ste snimili u lošoj kvaliteti, malo je vjerojatno da ćete biti obaviješteni da je vaš EKG normalan.

Također je važno napomenuti da detektor normalnog gleda cijeli signal prije nego što utvrdi može li se proglasiti normalnim. Ako doživite mali broj PAC-ova ili PVC-ova tijekom snimanja inače normalnih otkucaja u normalnom ritmu, detektor normalnog vjerojatno će proglasiti to snimanje EKG-a normalnim.

Detektor normalnog neće proglasiti normalnim EKG izvan otkucaja srca od 50 do 100 otkucaja u minuti, čak i ako EKG ima normalan sinusni ritam. Kao rezultat toga, ako obično dobijete normalne rezultate, ali napravite EKG odmah nakon bilo koje fizičke aktivnosti koja podiže broj otkucaja srca iznad 100 otkucaja u minuti, možda nećete dobiti normalan rezultat.

Detektor nečitljivog

Detektor nečitljivog određuje može li se snimka točno protumačiti ili ne. Nakon snimanja EKG-a, ako se otkrije smetnja, dobit ćete obavijest unutar aplikacije da se za vaše snimanje odnosi poruka „No analysis“ (Nema analize) i dobit ćete neke prijedloge za dobivanje kvalitetnog snimanja EKG-a. Nakon toga imate mogućnost spremi snimanje ili pokušati ponovno. Ako se snimanje može analizirati, detektori fibrilacije atrijske, bradikardije, tahikardije i normalnog pokrenut će se na EKG-u i obavijestiti vas kako je opisano na prethodnim stranicama.

Neklasificirano

Aplikacija može prikazati poruku Unclassified (Neklasificirano) za snimanje EKG-a koje nije otkriveno kao normalno ni kao moguća fibrilacija atriya ni kao bradikardija ni kao tahikardija ni kao nečitljivo.

Neklasificiran znači da rezultat nije ni normalno ni moguća fibrilacija atriya ni bradikardija ni tahikardija ni nečitljivo. Neklasificirani rezultat može biti normalan ritam, kao što je kada vam je broj otkucaja srca veći od 100 otkucaja u minuti nakon tjelesne aktivnosti ili abnormalni ritmovi. Ako stalno dobivate neklasificirane rezultate, možda biste trebali podijeliti svoje snimke EKG-a sa svojim liječnikom. Snimke možete poslati porukom e-pošte.

HR

Oprez

- Nakon analize EKG-a aplikacija može pogrešno identificirati srčana stanja ventrikularnog treperenja, ventrikularne bigeminije i ventrikularne trigeminije kao nečitljiva. Posavjetujte se sa svojim liječnikom.
- OMRON ne jamči da nemate aritmiju ili druga zdravstvena stanja kada se označi da je EKG normalan. Trebate obavijestiti svog liječnika o mogućim promjenama u svom zdravstvenom stanju.
- Ako aplikacija „OMRON connect“ otkrije moguću fibrilaciju atriya na EKG-u, posavjetujte se sa svojim liječnikom prije donošenja bilo kakve medicinske odluke, uključujući promjenu upotrebe bilo kojeg lijeka ili liječenja.
- Detektor fibrilacije atriya procjenjuje SAMO moguću fibrilaciju atriya. NEĆE otkriti druge aritmije potencijalno opasne po život, a moguće je da su prisutne i druge srčane aritmije.
- Detektor fibrilacije atriya SAMO procjenjuje moguću fibrilaciju atriya nakon što snimate EKG. NE prati neprekidno vaše srce i stoga vas ne može upozoriti ako se fibrilacija atriya dogodi u bilo kojem drugom trenutku.
- Rezultat „bradikardije“ ili „tahikardije“ oznake su otkucaja srca, a ne klinička dijagnoza stvarne aritmije. Posavjetujte se sa svojim liječnikom.

1. Upoznajte svoj tlakomjer

1.6 Razlika između brzine pulsa i brzine otkucaja srca

Puls pri mjerenju krvnog tlaka i broj otkucaja srca pri snimanju EKG-a izračunavaju se drugačije na sljedeći način. Može postojati razlika između obje vrijednosti.

Brzina pulsa pri mjerenju krvnog tlaka

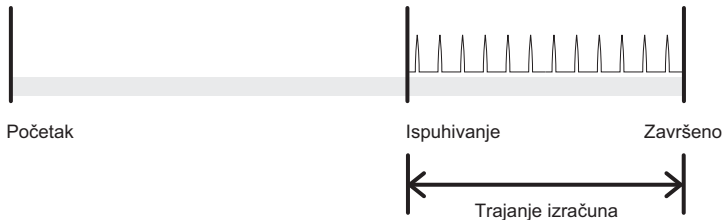

Otkucaji srca na snimkama EKG-a

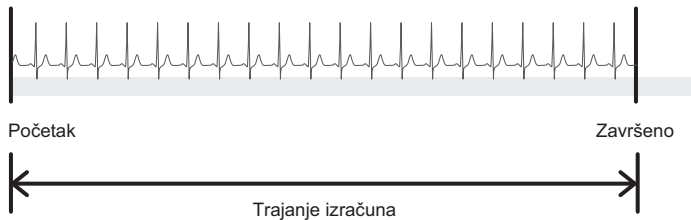

2. Priprema

2.1 Stavljanje baterija

1. Umetnite tanki predmet poput vrha olovke ili tankog odvijača u rupu kuke poklopca baterije. Gurnite kuku vodoravno, zatim je povucite prema gore kako je prikazano na slici.

Napomena

- Kada upotrebljavate tanki predmet, pazite da se ne ozlijedite.

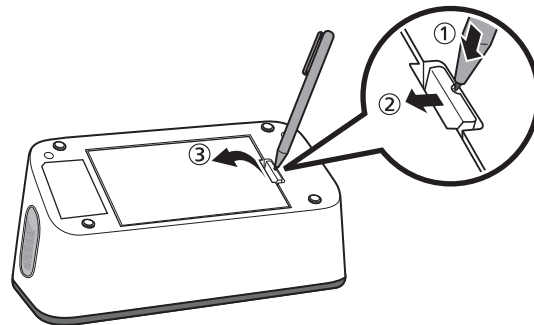

2. Stavite četiri alkalne baterije „AA“ kako je naznačeno u odjeljku za baterije.

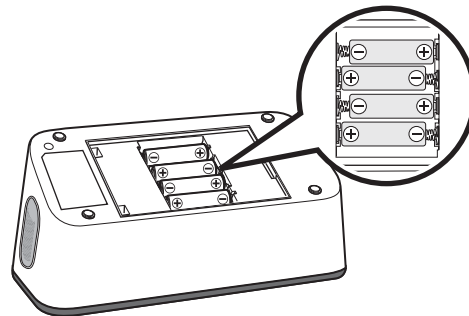

3. Čvrsto zatvorite poklopac baterije.

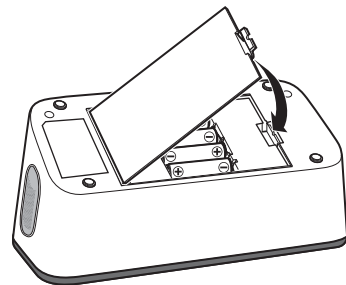

Napomena

- Kada se na zaslonu za očitavanje krvnog tlaka pojavi simbol „“, preporučuje se da zamijenite baterije.
- Da biste zamijenili baterije, isključite tlakomjer i izvucite sve baterije. Zatim umetnite četiri nove alkalne baterije istodobno.
- Prije mjerenja krvnog tlaka potrebno je postaviti točan datum i vrijeme na vaš tlakomjer. Datum i vrijeme automatski se postavljaju kada uparite i/ili prenesete očitavanja krvnog tlaka na svoj pametni telefon. Međutim, datum i vrijeme bit će postavljeni samo za buduća mjerenja krvnog tlaka provedena nakon prijenosa očitavanja krvnog tlaka, neće se spremati kao očitavanje krvnog tlaka koje je upravo preneseno. Upute za uparivanje ili prijenos potražite u pododjeljku 2.2.
- Zamjenom baterija ne brišu se prijašnja očitavanja krvnog tlaka.
- Baterije koje ste dobili možda traju kraće od novih baterija.
- Zbrinjavanje iskorištenih baterija treba izvesti u skladu s lokalnim propisima.

Oprez

- Prilikom snimanja EKG-a provjerite je li odjeljak za baterije dobro zatvoren poklopcem baterije. Ako poklopac baterije nije na mjestu, snimanje EKG-a možda neće biti uspješno. Ako ste izgubili poklopac baterije, obratite se maloprodajnom centru ili distributeru proizvoda OMRON.

2.2 Uparivanje tlakomjera s pametnim telefonom

Datum i sat na tlakomjeru automatski se postavljaju kada uparite tlakomjer s pametnim telefonom.

Napomena

- Morate preuzeti aplikaciju i upariti je sa svojim pametnim telefonom prije nego što možete upotrebljavati funkciju EKG.

HR

Pregledajte popis kompatibilnih pametnih telefona na mrežnoj stranici www.omronconnect.com/devices/. Svi uređaji i operativni sustavi koji nisu navedeni na našoj web stranici nisu podržani.

1. **Omogućite Bluetooth na svom pametnom telefonu.**
2. **Na svoj pametni telefon preuzmite i instalirajte besplatnu aplikaciju „OMRON connect“.**



Ako već imate tu aplikaciju i izradili ste račun, otvorite aplikaciju i dodajte svoj novi tlakomjer.

3. **Otvorite aplikaciju i slijedite upute za uparivanje prikazane na vašem pametnom telefonu.**

4. Provjerite je li tlakomjer ispravno povezan.

Kada je vaš tlakomjer uspješno povezan na vaš pametni telefon, simbol „OK“ bljeska.

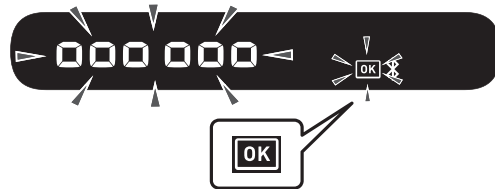

5. Pritisnite gumb [START/STOP] za krvni tlak kako biste isključili tlakomjer.

Napomena

- Tlakomjer se automatski isključuje nakon 10 sekundi.
- Čak i ako ne uparite ovaj tlakomjer za postavljanje datuma i vremena, sva očitavanja krvnog tlaka koja napravite ovim tlakomjerom prenijet će se prilikom uparivanja.
- Ako imate problema s uparivanjem, pogledajte odjeljak 11.
- Napominjemo da poduzeće OMRON ne snosi odgovornost za gubitak podataka i/ili informacija u aplikaciji.
- „OMRON connect“ jedina je aplikacija koju preporučujemo za upotrebu s vašim tlakomjerom za prijenos očitavanja krvnog tlaka i ispravno snimanje i pregled rezultata EKG-a.

2.3 Savjeti za mjerenje krvnog tlaka / snimanje EKG-a

Savjeti za mjerenje krvnog tlaka kako bi se osiguralo točno očitavanje:

- Stres podiže krvni tlak. Izbjegavajte mjerenja tijekom stresnog razdoblja.
- Mjerenje trebata učiniti na tihom mjestu.
- Važno je izvoditi mjerenje svaki dan u isto vrijeme. Preporučuje se izvođenje mjerenja ujutro i navečer.
- Ne zaboravite bilježiti izmjereni krvni tlak i očitavanja pulsa za svog liječnika. Samo jedno mjerenje ne može pružiti točnu indicaciju vašeg pravog krvnog tlaka. Koristite se priloženim Dnevnikom krvnog tlaka radi bilježenja nekoliko očitavanja tijekom određenog razdoblja. Za preuzimanje datoteka PDF Dnevnika krvnog tlaka ili registracije krvnog tlaka posjetite www.omron-healthcare.com.

HR

Oprez

- Izbjegavajte kupanje, pijenje alkohola ili kave, pušenje, tjelovježbu i jedenje najmanje 30 minuta prije mjerenja krvnog tlaka.
- Odmorite se najmanje 5 minuta prije mjerenja krvnog tlaka.

Savjeti za snimanje EKG-a kako bi se osiguralo točno snimanje:

- Očistite četiri elektrode sredstvom za dezinfekciju na bazi alkohola. Pogledajte pododjeljak 12.3.
- Odspojite slušalice, kabele punjača ili bilo koje druge povezane uređaje s pametnog telefona.
- Preporučujemo snimanje EKG-a otkucaja srca u mirovanju ujutro nakon ustajanja, tj. u doba dana kada je tijelo najviše odmoreno.

3. Mjerenje krvnog tlaka i snimanje EKG-a

Postoje 3 načina za upotrebu ovog tlakomjera.

1. Istodobno mjerenje krvnog tlaka i snimanje EKG-a: pogledajte korake u ovom odjeljku.
2. Mjerenje samo krvnog tlaka: pogledajte odjeljak 4.
3. Snimanje samo EKG-a: pogledajte odjeljak 5.

3.1 Primjena manšete za ruku

Napomena

- Sljedeći su koraci upute za stavljanje manšete za ruku na lijevu ruku. Kada mjerite na desnoj ruci, slijedite upute za omotavanje manšete za desnu ruku navedene pod „Napomena“ koja se nalazi na kraju ovog pododjeljka.
- Krvni tlak može se razlikovati između lijeve i desne ruke te se stoga mogu razlikovati i izmjerena očitavanja krvnog tlaka. OMRON preporučuje da uvijek na istoj ruci provodite mjerenje. Ako se očitavanja krvnog tlaka desne i lijeve ruke značajno razlikuju, posavjetujte se sa svojim liječnikom za utvrđivanje koju ćete ruku upotrebljavati za mjerenje.

Oprez

- Skinite usku i debelu odjeću s ruke za vrijeme mjerenja.

1. **Priključite manšetu za ruku u tlakomjer tako da utikač za zrak čvrsto umetnete u priključak za zrak dok se ne čuje klik.**

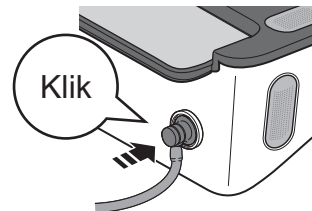

2. Provucite ruku kroz orukvicu manžete. Povucite manžetu dok ne dosegne gornji dio lijeve ruke.

Napomena

- Donji rub manžete mora biti od 1 do 2 cm iznad unutarnje strane lakta. Cijev za zrak nalazi se s unutarnje strane ruke i poravnata je sa srednjim prstom.

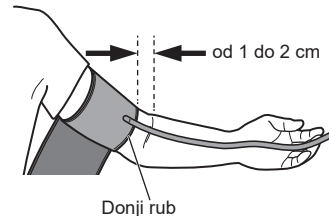
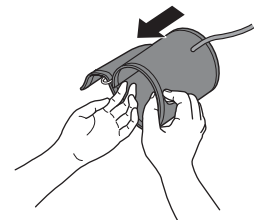

3. Pobrinite se da vam je cijev za zrak postavljena s unutarnje strane ruke i čvrsto omotajte manžetu tako da se ne može pomicati oko vaše ruke.

Napomena

- Kada mjerite na desnoj ruci, cijev za zrak trebala bi ići duž bočne strane vašeg lakta, uz donji dio vaše ruke. Pazite da ne naslonite ruku na cijev za zrak.



3. Mjerenje krvnog tlaka i snimanje EKG-a

3.2 Pravilno sjedenje

Prilikom mjerenja krvnog tlaka i snimanja EKG-a trebate se opustiti i udobno smjestiti u tihoj prostoriji ugodne temperature.

- Sjednite u udobnu stolicu i neka su vam leđa i ruke poduprti.
- Stopala neka budu ravna, a noge neprekrižene.
- Obje ruke trebaju biti udobno naslonjene na stol.
- Postavite tlakomjer dovoljno blizu da ga možete dodirivati savijenim laktovima.
- Manžeta za ruku mora se nalaziti na nadlaktici u razini srca za mjerenje krvnog tlaka.

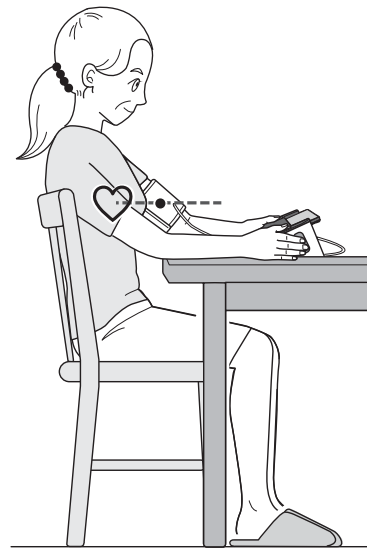

3.3 Mjerenje krvnog tlaka i snimanje EKG-a

Napomena

- Kako biste zaustavili mjerenje krvnog tlaka i snimanje EKG-a, odmaknite obje ruke od elektroda i pritisnite gumb [START/STOP] za krvni tlak na tlakomjeru kako bi se ispuhala manžeta za ruku.

Oprez

- NE upotrebljavajte ovaj tlakomjer istodobno s drugom električnom medicinskom (ME) opremom. To može dovesti do neispravnog rada uređaja i/ili netočnog očitavanja krvnog tlaka i/ili snimanja EKG-a.
- Ostanite mirni i NE govorite za vrijeme mjerenja krvnog tlaka.
- Ostanite mirni dok snimate EKG.
- Kad su vam vrhovi prstiju suhi, snimanje EKG-a možda neće biti uspješno. Ako su prsti suhi, navlažite mokrim ručnikom, losionom na bazi vode ili nečim sličnim.
- NE snimajte EKG prljavim rukama.
- Obavezno stavite svoj pametni telefon na postolje za pametni telefon tlakomjera kada snimate EKG. Ako nije pravilno postavljen na postolje za pametni telefon, može doći do problema u komunikaciji između pametnog telefona i tlakomjera, a vaš EKG možda neće biti uspješno snimljen.

1. Otvorite aplikaciju „OMRON connect“ na svom pametnom telefonu.

**2. Slijedite upute za početak snimanja EKG-a na svom pametnom telefonu.
Više pojedinosti potražite u odjeljku „Pomoć“ u aplikaciji.**

3. Mjerenje krvnog tlaka i snimanje EKG-a

3. Postavite pametni telefon na postolje za pametni telefon tlakomjera.



Napomena

- Pazite da sjedite pravilno. Pogledajte pododjeljak 3.2.

4. Pritisnite gumb [START/STOP] za krvni tlak kako biste izmjerili krvni tlak.

Svi se simboli pojavljuju na zaslonu za očitavanje krvnog tlaka na tlakomjeru prije pokretanja.

Manžeta za ruku počat će se napuhavati za nekoliko sekundi.

5. Dodirnite 4 elektrode kako je prikazano na slici.

Opustite ruke. Stavite palčeve na gornje elektrode i dva ili više prstiju na svaku od bočnih elektroda kako biste snimili svoj EKG.

Nakon što se prsti postave na elektrode, automatski će započeti snimanje EKG-a.

Napomena

- Kako biste smanjili šum mišića, naslonite ruke na ravnu površinu za bolju potporu dok snimate EKG.
- Kako biste međusobno povezali oba rezultata (očitanja krvnog tlaka i snimanje EKG-a) u aplikaciji, dodirnite četiri elektrode čim pritisnete gumb [START/STOP] za krvni tlak.

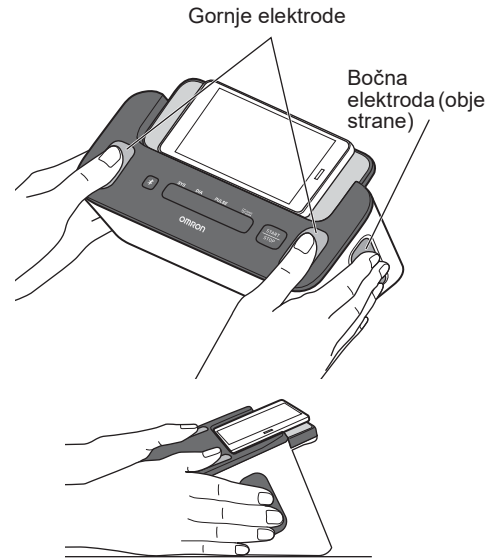



6. Ostanite mirni i nemojte razgovarati dok cijeli proces mjerenja i snimanja ne završi.

3. Mjerenje krvnog tlaka i snimanje EKG-a

Mjerenje krvnog tlaka

- 1) Simbol „“ bljeska pri svakom otkucaju srca.

Napomena

- Simbol „“ pojavljuje se kada je manžeta za ruku pravilno omotana oko ruke.
 - Kada se prikazuje simbol „“, manžeta za ruku nije pravilno stavljena. Pritisnite gumb [START/STOP] za krvni tlak da biste isključili tlakomjer, a zatim pravilno stavite manžetu.
- 2) Nakon što je tlakomjer izmjerio krvni tlak i brzinu pulsa, manžeta se automatski ispuhuje. Vaš krvni tlak i brzina pulsa prikazuju se na tlakomjeru.
 - 3) Čim se završi mjerenje krvnog tlaka, očitavanje krvnog tlaka bit će prebačeno na vaš pametni telefon.

Napomena

- Na uparenom pametnom telefonu Bluetooth mora biti omogućen.

Zaslon za očitavanje krvnog tlaka za mjerenje krvnog tlaka

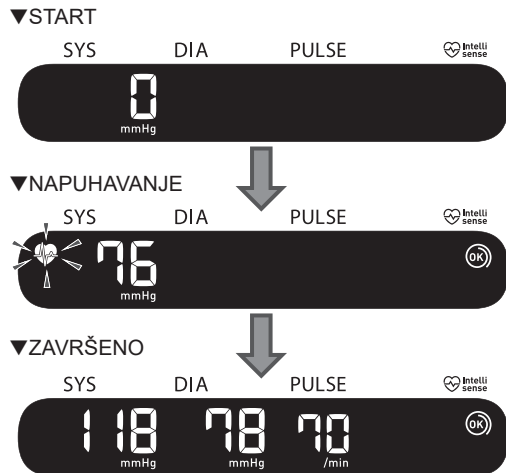

Snimanje EKG-a

- 1) Aplikacija započinje odbrojavanje od 30 sekundi i prikazuje val EKG-a na vašem pametnom telefonu.
- 2) Nakon završetka snimanja EKG-a rezultat analize EKG-a (Moguća fibrilacija atrijska, Bradikardija, Tahikardija, Normalno, Nečitljivo, Neklasificirano ili druge poruke) pojavljuje se na zaslonu vašeg pametnog telefona. Pogledajte pododjeljak 1.5 radi pojedinosti.
- 3) Očitavanje krvnog tlaka također se pojavljuje na zaslonu vašeg pametnog telefona. Može potrajati neko vrijeme.

Napomena

- Snimanje mora trajati najmanje 30 sekundi da bi se završilo i da bi ga analizirali detektori. Po potrebi možete promijeniti trajanje snimanja. Pogledajte pododjeljak 10.2.

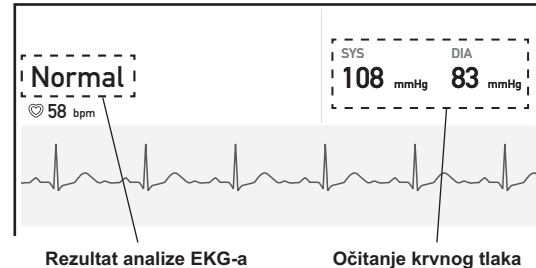

Upotrijebljena ilustracija slika je aplikacije. Podložna je promjenama bez prethodne najave.

3. Mjerenje krvnog tlaka i snimanje EKG-a

7. Odmaknite obje ruke od elektroda i uklonite manžetu.

Napomena

- Nakon mjerenja krvnog tlaka i snimanja EKG-a u aplikaciji možete odmah dodati oznake kao što su simptomi, aktivnosti ili personalizirane bilješke.

8. Pritisnite gumb [START/STOP] za krvni tlak kako biste isključili tlakomjer.

Napomena

- Tlakomjer se automatski isključuje nakon dvije minute.
- Pričekajte dvije do tri minute između mjerenja krvnog tlaka. Tijekom vremena čekanja arterije se opuštaju i vraćaju u svoje stanje prije mjerenja. Možda ćete trebati povećati vrijeme čekanja ovisno o vašim fiziološkim obilježjima.
- Vaš tlakomjer pohranjuje do 90 očitavanja krvnog tlaka u unutarnju memoriju, ali prethodna očitavanja ne mogu se vidjeti na tlakomjeru.
- Ako je vaš sistolički krvni tlak veći od 210 mmHg, ručno izmjerite krvni tlak. Pogledajte odjeljak 7.
- Kada je Bluetooth omogućen, očitavanja krvnog tlaka bit će prebačena na vaš pametni telefon unutar sat vremena nakon mjerenja krvnog tlaka. Ako trebate ručno prenijeti očitavanja krvnog tlaka, pogledajte odjeljak 6.

4. Mjerenje samo krvnog tlaka

Napomena

- Možete izmjeriti krvni tlak bez uparivanja s pametnim telefonom. Da biste uparili tlakomjer s pametnim telefonom, pogledajte pododjeljak 2.2.
- Prilikom istovremenog mjerenja krvnog tlaka i snimanja EKG-a pogledajte odjeljak 3.
- Kada snimate samo EKG, pogledajte odjeljak 5.

Oprez

- NE upotrebljavajte ovaj tlakomjer istodobno s drugom električnom medicinskom (ME) opremom. To može dovesti do neispravnog rada uređaja i/ili netočnog očitavanja krvnog tlaka i/ili snimanja EKG-a.
- Ostanite mirni i NE govorite za vrijeme mjerenja krvnog tlaka.

1. Postavite manžetu. Pogledajte pododjeljak 3.1.

2. Pravilno sjednite. Pogledajte pododjeljak 3.2.

3. Pritisnite gumb [START/STOP] za krvni tlak kako biste izmjerili krvni tlak.

Svi se simboli pojavljuju na zaslonu za očitavanje krvnog tlaka na tlakomjeru prije pokretanja. Manžeta za ruku počet će se napuhavati za nekoliko sekundi.

Napomena



- Da biste zaustavili mjerenje krvnog tlaka, pritisnite jednom gumb [START/STOP] za krvni tlak da bi se ispuhala manžeta za ruku.

4. Mjerenje samo krvnog tlaka

4. Ostanite mirni i nemojte govoriti do završetka cijelog postupka mjerenja.

- 1) Simbol „“ bljeska pri svakom otkucaju srca.

Napomena

- Simbol „“ pojavljuje se kada je manžeta za ruku pravilno omotana oko ruke.
- Kada se prikazuje simbol „“, manžeta za ruku nije pravilno stavljena. Pritisnite gumb [START/STOP] za krvni tlak da biste isključili tlakomjer, a zatim pravilno stavite manžetu.

- 2) Nakon što je tlakomjer izmjerio krvni tlak i brzinu pulsa, manžeta se automatski ispuhuje. Vaš krvni tlak i brzina pulsa prikazuju se na tlakomjeru.

Napomena

- Ako vaš tlakomjer nije uparen s vašim pametnim telefonom, preskočite korake 3) i 4).

- 3) Čim vaše mjerenje završi, otvorite aplikaciju „OMRON connect“ na svom pametnom telefonu za prijenos očitavanja krvnog tlaka.

Napomena

- Na uparenom pametnom telefonu Bluetooth mora biti omogućen.
- Kada je Bluetooth omogućen, očitavanja krvnog tlaka bit će prebačena na vaš pametni telefon unutar sat vremena nakon mjerenja krvnog tlaka.
- Ako trebate ručno prenijeti očitavanja krvnog tlaka, pogledajte odjeljak 6.

- 4) Možete vidjeti očitavanja krvnog tlaka u aplikaciji.

5. Uklonite manšetu.

6. Pritisnite gumb [START/STOP] za krvni tlak kako biste isključili tlakomjer.

Napomena

- Tlakomjer se automatski isključuje nakon dvije minute.
- Pričekajte dvije do tri minute između mjerenja krvnog tlaka. Tijekom vremena čekanja arterije se opuštaju i vraćaju u svoje stanje prije mjerenja. Možda ćete trebati povećati vrijeme čekanja ovisno o vašim fiziološkim obilježjima.
- Vaš tlakomjer pohranjuje do 90 očitavanja krvnog tlaka u unutarnju memoriju, ali prethodna očitavanja ne mogu se vidjeti na tlakomjeru.
- Ako je vaš sistolički krvni tlak veći od 210 mmHg, ručno izmjerite krvni tlak. Pogledajte odjeljak 7.

5. Snimanje samo EKG-a

Napomena

- Prilikom istovremenog mjerenja krvnog tlaka i snimanja EKG-a pogledajte odjeljak 3.
- Kada mjerite samo krvni tlak, pogledajte odjeljak 4.

Oprez

- Ostanite mirni dok snimate EKG.
- Kad su vam vrhovi prstiju suhi, snimanje EKG-a možda neće biti uspješno. Ako su prsti suhi, navlažite mokrim ručnikom, losionom na bazi vode ili nečim sličnim.
- NE snimajte EKG prljavim rukama.
- Obavezno stavite svoj pametni telefon na postolje za pametni telefon tlakomjera kada snimate EKG. Ako nije pravilno postavljen na postolje za pametni telefon, može doći do problema u komunikaciji između pametnog telefona i tlakomjera, a vaš EKG možda neće biti uspješno snimljen.

1. **Pravilno sjednite. Pogledajte pododjeljak 3.2.**
2. **Otvorite aplikaciju „OMRON connect“ na svom pametnom telefonu.**
3. **Slijedite upute za početak snimanja EKG-a na svom pametnom telefonu. Više pojedinosti potražite u odjeljku „Pomoć“ u aplikaciji.**

4. Postavite pametni telefon na postolje za pametni telefon tlakomjera.

5. Dodirnite 4 elektrode kako je prikazano na slici.

Opustite ruke. Stavite palčeve na gornje elektrode i dva ili više prstiju na svaku od bočnih elektroda kako biste snimili svoj EKG.

Nakon što se prsti postave na elektrode, automatski će započeti snimanje EKG-a.

Napomena

- Kako biste smanjili šum mišića, naslonite ruke na ravnu površinu za bolju potporu dok snimate EKG.

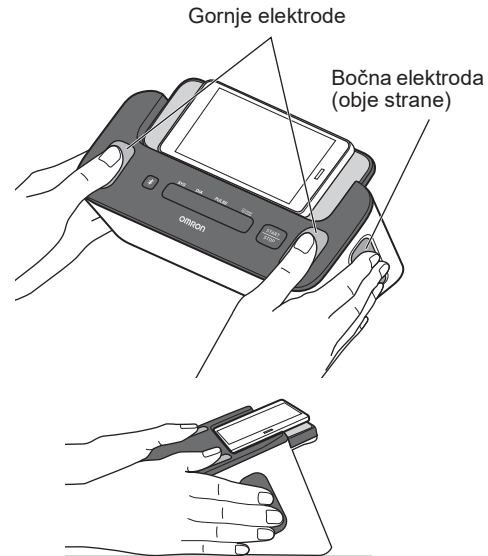

5. Snimanje samo EKG-a

6. Ostanite mirni do završetka cijelog postupka snimanja.

- 1) Aplikacija započinje odbrojavanje od 30 sekundi i prikazuje val EKG-a na vašem pametnom telefonu.
- 2) Nakon završetka snimanja EKG-a rezultat analize EKG-a (Moguća fibrilacija atrijska, Bradikardija, Tahikardija, Normalno, Nečitljivo, Neklasificirano ili druge poruke) pojavit će se na zaslonu vašeg pametnog telefona. Pogledajte pododjeljak 1.5 radi pojedinosti.

Napomena

- Snimanje mora trajati najmanje 30 sekundi da bi se završilo i da bi ga analizirali detektori. Po potrebi možete promijeniti trajanje snimanja. Pogledajte pododjeljak 10.2.

7. Odmaknite obje ruke od elektroda.

Napomena

- Ako ste slučajno pritisnuli gumb [START/STOP] za krvni tlak, ponovno pritisnite gumb kako biste zaustavili postupak mjerenja krvnog tlaka.
- Nakon snimanja EKG-a u aplikaciji možete odmah dodati oznake kao što su simptomi, aktivnosti ili personalizirane bilješke.

6. Ručni prijenos očitavanja krvnog tlaka

Čim mjerenje krvnog tlaka završi, otvorite aplikaciju „OMRON connect“ na svom pametnom telefonu za prijenos očitavanja krvnog tlaka. Ako kasnije trebate prenijeti očitavanja krvnog tlaka, pokušajte ih prenijeti ručno.

1. Provjerite je li vaš tlakomjer unutar 5 m od vašeg pametnog telefona.

2. Otvorite aplikaciju „OMRON connect“ na svom pametnom telefonu.

Napomena



- Tlakomjer morate isključiti. Ako je uključen, pritisnite gumb [START/STOP] za krvni tlak za brisanje zaslona LCD.

3. Pritisnite gumb na tlakomjeru za prijenos očitavanja krvnog tlaka.

Ako se očitavanja vašeg krvnog tlaka uspješno prenesu u aplikaciju, „OK“ će bljeskati na zaslonu očitavanja krvnog tlaka na tlakomjeru.

4. Pritisnite gumb [START/STOP] za krvni tlak kako biste isključili tlakomjer.

Napomena

- Tlakomjer se automatski isključuje nakon 10 sekundi.
- Tlakomjer će pohraniti do 90 očitavanja krvnog tlaka. Pohranjena očitavanja krvnog tlaka ne mogu se vidjeti na zaslonu očitavanja krvnog tlaka na tlakomjeru. Nakon prijenosa možete vidjeti očitavanja krvnog tlaka u aplikaciji. Kada se simbol „“ pojavi na zaslonu za očitavanje krvnog tlaka, pohranjena memorija na tlakomjeru gotovo je puna. Prenesite očitavanja krvnog tlaka neposredno prije brisanja.
- Kada se simbol „off“ pojavi na zaslonu za očitavanje krvnog tlaka na tlakomjeru, omogućite Bluetooth na svom tlakomjeru. Pogledajte pododjeljak 8.1.
- Nakon što pošaljete očitavanja krvnog tlaka aplikaciji, očitavanja se ne mogu ponovno poslati aplikaciji ili pametnom telefonu.

7. Ručno mjerenje krvnog tlaka

Ako je vaš sistolički krvni tlak veći od 210 mmHg, ručno izmjerite krvni tlak.

Pripremite se za mjerenje krvnog tlaka prema pododjeljcima 3.1 i 3.2.

Pritisnite gumb [START/STOP] za krvni tlak.

Kad se manžeta počne napuhavati, pritisnite i držite gumb [START/STOP] za krvni tlak sve dok se uređaj ne napuše na 30 do 40 mmHg iznad očekivanoga sistoličkog krvnog tlaka.

Napomena

- Nemojte napuhavati na tlak iznad 299 mm Hg.
- Ne možete snimati EKG istovremeno kada ručno mjerite krvni tlak.

Oprez

- Napuhavanje do tlaka višeg od potrebnog može dovesti do modrica na ruci gdje je manžeta bila postavljena.

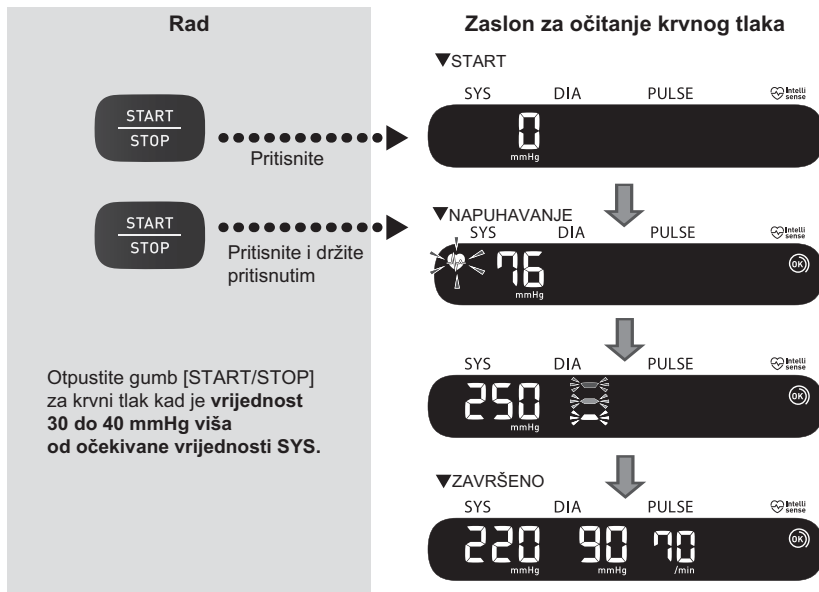

8. Ostale postavke tlakomjera

8.1 Omogućavanje/onemogućavanje značajke Bluetooth

Onemogućite značajku Bluetooth na tlakomjeru na onim mjestima gdje je zabranjena uporaba bežične opreme.

- U zrakoplovima
- U bolnicama
- Kada ste u inozemstvu

Značajka Bluetooth omogućena je kao zadana postavka.

HR



1. Kada je tlakomjer isključen, pritisnite i držite pritisnutim gumb  na tlakomjeru više od 10 sekundi.

Na zaslonu za očitavanje krvnog tlaka pojavljuje se „OFF“ (isključeno).



2. Pritisnite gumb [START/STOP] za krvni tlak kako biste isključili tlakomjer.

Napomena

- Kada je Bluetooth onemogućen, a prikaz očitavanja krvnog tlaka aktivan, pojavljuje se simbol .
- Da biste omogućili značajku Bluetooth, pritisnite i držite pritisnutim gumb  više od 2 sekunde.
Na zaslonu se pojavljuje „on“ (uključeno).
- Vaš se tlakomjer automatski isključuje u roku od dvije minute nakon završetka.

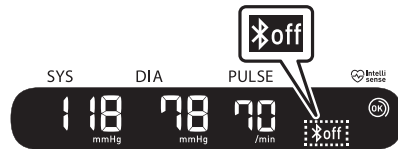

HR41

8. Ostale postavke tlakomjera

8.2 Vraćanje tlakomjera na zadane postavke

Za brisanje svih podataka pohranjenih na uređaju slijedite upute ispod. Tlakomjer morate isključiti.

1. Dok gumb  držite pritisnutim, pritisnite i držite pritisnutim gumb [START/STOP] za krvni tlak dulje od 10 sekundi.

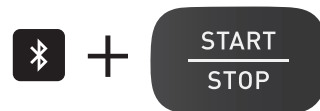

2. Kad se na zaslonu za očitavanje krvnog tlaka pojavi „CLr“, otpustite gumb  i gumb [START/STOP] za krvni tlak.

Tlakomjer se vraća na zadane postavke.



3. Pritisnite gumb [START/STOP] za krvni tlak kako biste isključili tlakomjer.

Napomena

- Kada tlakomjer vraćate na zadane postavke, ne brišu se informacije u aplikaciji.
- Tlakomjer se automatski isključuje nakon dvije minute.
- Prilikom ponovne uporabe tlakomjera trebat ćete ponovo upariti tlakomjer. Bez ponovnog uparivanja vaša se očitavanja krvnog tlaka neće prenijeti u aplikaciju.

9. Praćenje vaše memorije u aplikaciji

Za praćenje svojih memorija otvorite aplikaciju „OMRON connect“ i slijedite upute.

9.1 Praćenje vaših snimanja EKG-a

1. **Dodirnite odjeljak „Elektrokardiogram“ na početnom zaslonu kako biste vidjeli popis svih snimanja EKG-a na vašem pametnom telefonu (isključujući sve prethodno izbrisane).**
2. **Dodirnite snimanje EKG-a koje želite pogledati.**

Napomena

- Aplikacija „OMRON connect“ ima funkciju slanja e-poštom, ispisivanja i brisanja snimaka EKG-a. Kada upotrebljavate te funkcije, pogledajte upute u aplikaciji.

9.2 Praćenje očitavanja vašeg krvnog tlaka

1. **Dodirnite odjeljak „Krvni tlak“ na početnom zaslonu kako biste vidjeli sva očitavanja krvnog tlaka na svom pametnom telefonu (isključujući sva prethodno izbrisana).**

Napomena

- Pohranjena očitavanja krvnog tlaka ne mogu se vidjeti na zaslonu očitavanja krvnog tlaka na tlakomjeru. Nakon prijenosa možete vidjeti očitavanja krvnog tlaka u aplikaciji.

10. Postavke i prilagodbe EKG-a u aplikaciji

Za postavke i prilagodbe otvorite aplikaciju „OMRON connect“ i slijedite upute.

10.1 Prilagodbe pregleda snimanja

Poboljšani filter

Poboljšani filter potiskuje šum u EKG-u. Na zaslonu pregleda EKG-a dodirnite grafikon, a zatim promijenite postavku filtra.

Invertiranje snimke EKG-a

Orijentacija se može mijenjati na određenom EKG-u. Na zaslonu pregleda EKG-a dodirnite grafikon, a zatim okrenite grafikon.

10.2 Prilagodive postavke

Za pristup postavkama dodirnite „Uređaji“ u izborniku aplikacije. Odaberite svoj uređaj i promijenite postavke.

Trajanje

Trajanje snimanja maksimalno je trajanje jednog snimanja EKG-a. Na primjer, ako je trajanje snimanja postavljeno na 30 sekundi, aplikacija će automatski prestati snimati nakon 30 sekundi prikupljanja podataka. Trajanje je zadano postavljeno na 30 sekundi.

Mrežni filter

Mrežni filter uklanja sve mrežne smetnje iz EKG-a; trebao bi biti postavljen tako da odgovara frekvenciji izmjenične struje (AC) koja se upotrebljava na vašoj lokaciji, bilo 50 Hz ili 60 Hz.

11. Poruke o greškama i rješavanje problema



Ako se bilo koji od problema u nastavku pojavi tijekom mjerenja krvnog tlaka i snimanja EKG-a, provjerite je li tlakomjer udaljen 30 cm od drugih električnih uređaja, osim pametnog telefona koji se upotrebljava uz tlakomjer. Na primjer, električne utičnice, računala, monitori računala ili drugi bežični uređaji kao što su usmjerivači za Wi-Fi koji emitiraju radijske frekvencije. Ako problem potraje, pogledajte tablicu u nastavku.





HR

Tlakomjer i mjerenja krvnog tlaka





Zaslon za očitavanje krvnog tlaka / problem	Mogući uzrok	Rješenje
 pojavljuje se ili se manžeta za ruku ne napuhuje.	Gumb [START/STOP] za krvni tlak pritisnut je dok manžeta za ruku još nije stavljena.	Pritisnite ponovo gumb [START/STOP] za krvni tlak da biste isključili tlakomjer. Nakon što čvrsto umetnete čep za zrak i pravilno stavite manžetu za ruku, pritisnite gumb [START/STOP] za krvni tlak.
	Čep za zrak nije u potpunosti uključen u tlakomjer.	Čvrsto utaknite utikač cijevi za dovod zraka. Pogledajte pododjeljak 3.1.
	Manžeta za ruku nije pravilno stavljena.	Pravilno stavite manžetu za ruku i ponovno izvedite mjerenje. Pogledajte pododjeljak 3.1.
	Iz manšete istječe zrak.	Zamijenite manšetu novom. Kontaktirajte prodavača ili zastupnika poduzeća OMRON.

11. Poruke o greškama i rješavanje problema



Zaslon za očitavanje krvnog tlaka / problem	Mogući uzrok	Rješenje
 pojavljuje se ili se mjerenje ne može izvesti nakon što se napuše manžeta za ruku.	Mičete se ili govorite tijekom mjerenja i manžeta za ruku ne napuhuje se dovoljno. Buduci da je sistolički tlak viši od 210 mmHg, mjerenje se ne može izvesti.	Ostanite mirni i ne govorite za vrijeme mjerenja krvnog tlaka. Ako se više puta pojavi „E2“, ručno napušite manžetu za ruku dok sistolički tlak ne bude za 30 do 40 mmHg viši od rezultata prijašnjih mjerenja krvnog tlaka. Pogledajte odjeljak 7.
 pojavljuje se	Manžeta za ruku napuhana je toliko da prelazi najviši dopušten tlak.	Nemojte dodirivati manšetu i/ili savijati cijev za zrak dok izvodite mjerenje. Ako ručno napuhujete manžetu za ruku, pogledajte odjeljak 7.
 pojavljuje se	Mičete se ili govorite tijekom mjerenja. Vibracije ometaju mjerenje.	Ostanite mirni i ne govorite tijekom mjerenja.

Zaslon za očitavanje krvnog tlaka / problem	Mogući uzrok	Rješenje
 pojavljuje se	Brzina pulsa nije pravilno očitana.	Pravilno stavite manžetu za ruku i ponovno izvedite mjerenje. Pogledajte pododjeljak 3.1. Ostanite mirni i pravilno sjedite tijekom mjerenja.
 pojavljuje se		
 pojavljuje se		
 ne bljeska tijekom mjerenja.		
 pojavljuje se	Tlakomjer je u kvaru.	Ponovno pritisnite gumb [START/STOP] za krvni tlak. Ako se „Er“ i dalje pojavljuje, obratite se maloprodajnom centru ili distributeru proizvođača OMRON.

11. Poruke o greškama i rješavanje problema

Zaslon za očitavanje krvnog tlaka / problem	Mogući uzrok	Rješenje
 pojavljuje se	Tlakomjer se ne može povezati s pametnim telefonom ili ispravno prenijeti očitavanja krvnog tlaka.	Pridržavajte se uputa prikazanih u aplikaciji „OMRON connect”. Ako se simbol „Err” i dalje pojavljuje nakon provjere aplikacije, obratite se maloprodajnom centru ili distributeru proizvoda OMRON.
 bljeska	Tlakomjer čeka na uparivanje s pametnim telefonom.	Pogledajte pododjeljak 2.2 za uparivanje tlakomjera s pametnim telefonom ili pritisnite gumb [START/STOP] za krvni tlak da biste otkazali uparivanje i isključili tlakomjer.
 bljeska	Tlakomjer je spreman za prijenos očitavanja krvnog tlaka na pametni telefon.	Otvorite aplikaciju „OMRON connect” radi prijena vaših očitavanja krvnog tlaka.
 bljeska	Interno pohranjena memorija krvnog tlaka gotovo je puna.	Uparite ili prenesite svoja očitavanja krvnog tlaka u aplikaciju „OMRON connect”, pa ih možete čuvati u memoriji u aplikaciji, a simbol pogreške nestaje.
 pojavljuje se	Interno pohranjena memorija krvnog tlaka potpuno je puna.	

11. Poruke o greškama i rješavanje problema

Zaslon za očitavanje krvnog tlaka / problem	Mogući uzrok	Rješenje
 pojavljuje se	Baterije su pri kraju.	Preporučuje se zamjena svih četiriju baterija novima. Pogledajte pododjeljak 2.1.
 pojavljuje se ili se tlakomjer iznenada isključio tijekom mjerenja.	Baterije su prazne.	Odmah zamijenite sve 4 baterije novima. Pogledajte pododjeljak 2.1.
Ništa se ne pojavljuje na zaslonu za očitavanje krvnog tlaka tlakomjera.	Baterije imaju nepravilno orijentirane polaritete.	Provjerite jesu li baterije pravilno umetnute. Pogledajte pododjeljak 2.1.
Očitavanja krvnog tlaka previsoka su ili preniska.	Krvni tlak stalno varira. Mnogo čimbenika, uključujući stres, doba dana i/ili kako stavljate manžetu za ruku, može utjecati na vaš krvni tlak. Pogledajte odjeljke 2.3, 3.1 i 3.2.	
Nastaju bilo koji ostali problemi.	Pritisnite gumb [START/STOP] za krvni tlak da biste isključili tlakomjer, a zatim ga ponovo pritisnite da biste izveli mjerenje krvnog tlaka. Ako problem potraje, izvucite sve baterije i pričekajte 30 sekundi. Zatim ponovno stavite baterije. Ako problem potraje, obratite se maloprodajnom centru ili distributeru proizvoda OMRON.	

11. Poruke o greškama i rješavanje problema

Snimanja EKG-a

Problem	Rješenje
Imam puno artefakata, šuma, smetnji ili ne mogu vidjeti EKG na svojoj snimci EKG-a.	Provjerite ima li aplikacija „OMRON connect“ pristup mikrofonu pametnog telefona. Otvorite postavke svog pametnog telefona i omogućite mikrofon aplikacije.
	Isprobajte sljedeće savjete za postizanje najkvalitetnijeg snimanja EKG-a: <ul style="list-style-type: none">• Očistite elektrode tlakomjera sredstvom za dezinfekciju na bazi alkohola.• Ako su ruke jako suhe, upotrijebite losion na bazi vode prije snimanja.• Opustite obje ruke i šake kako biste smanjili šum mišića. Objе ruke trebaju biti udobno naslonjene na stol.• Uvjerite se da se vaš pametni telefon ne puni/sinkronizira i da ne upotrebljavate slušalice ili bilo koje druge povezane uređaje sa svojim pametnim telefonom tijekom snimanja EKG-a.• Pazite da i pametni telefon i korisnik ostanu mirni tijekom snimanja EKG-a. Kretanje tijekom snimanja uzrokovat će šum u praćenju.
Simbol HUD-a prekriven je kada okrenem svoj pametni telefon	Simbol transparentnog zaslona (engl. Heads Up Display, HUD) ponekad može biti djelomično zaklonjen kada okrenete pametni telefon dok je zauzet. To nije problem; simbol HUD-a samo vam daje do znanja da aplikacija radi. To ne utječe na vaše snimanje EKG-a niti na bilo koje vaše podatke.
Vidim velike skokove na početku svog snimanja EKG-a	Velike količine šuma/artefakta mogu se vidjeti u prvih nekoliko milisekundi snimanja EKG-a kada poboljšani filter traži otkucaje vašeg srca. To je vrlo rijetko i traje samo dok se vaš prvi otkucaj srca ne vidi u aplikaciji; to ne utječe na ostatak vašeg snimanja EKG-a.
Nastaje bilo koji drugi komunikacijski problem.	Pridržavajte se uputa prikazanih na pametnom telefonu ili posjetite odjeljak „Pomoć“ u aplikaciji „OMRON connect“ radi daljnje pomoći. Ako problem potraje, obratite se maloprodajnom centru ili distributeru proizvoda OMRON.

12. Održavanje

12.1 Održavanje

Da biste zaštitili tlakomjer od oštećenja, pridržavajte se uputa u nastavku:

- Promjene ili preinake koje nije odobrio proizvođač poništavaju jamstvo.

Oprez

- NEMOJTE rastavljati niti pokušavati popraviti ovaj tlakomjer ili druge komponente. To može uzrokovati netočna očitavanja krvnog tlaka i/ili snimanja EKG-a.

12.2 Čuvanje

Kada ne upotrebljavate tlakomjer ni druge komponente, držite ga u torbici za skladištenje.

- Spremite tlakomjer i ostale komponente na čisto i sigurno mjesto.

1. Skinite manžetu za ruku s tlakomjera.

Čep za zrak čvrsto je pričvršćen kako se ne bi slučajno odvojio.

Kada uklanjate manžetu s tlakomjera, izvucite čep za zrak ravno iz priključka za zrak. Čuje se škljocaj tijekom izvlačenja.

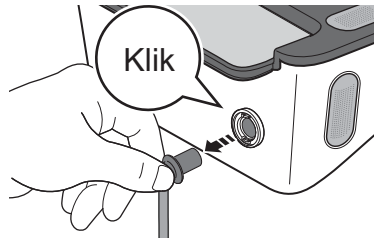

2. Nježno složite cijev za zrak u manšetu.

Napomena

- Nemojte pretjerano savijati ili gužvati cijev za dovod zraka.

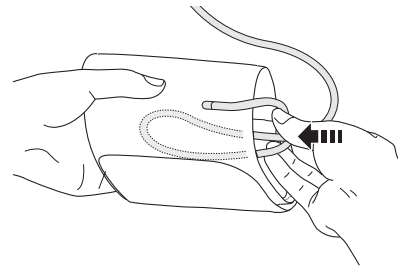

Oprez

- Kada skidate čep za zrak, povucite plastični čep za zrak na dnu cijevi, a ne samu cijev.

3. Tlakomjer i ostale komponente odložite u torbicu za spremanje objema rukama.

Nemojte pohranjivati tlakomjer i druge komponente:

- Ako su tlakomjer i druge komponentne mokri.
- Na mjestima izloženima ekstremnim temperaturama, vlazi, izravnoj Sunčevoj svjetlosti, prašini ili korozivnim parama poput para bjelila.
- Na mjestima izloženima vibracijama ili udarima.

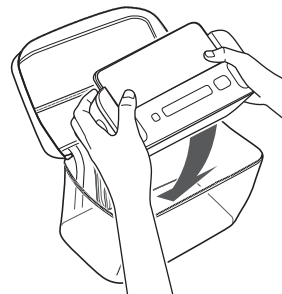

12.3 Čišćenje

- Nemojte koristiti abrazivna ili hlapljiva sredstva za čišćenje.
- Upotrijebite mekanu suhu krpu ili mekanu krpu navlaženu blagim (neutralnim) deterdžentom da biste očistili tlakomjer i manžetu za ruku, a zatim ih prebrišite suhom krpom.
- Kada su elektrode prljave, za čišćenje elektroda upotrijebite meku krpu ili pamučni štapić natopljen dezinficijensom na bazi alkohola.
- Nemojte upotrebljavati alkohol za čišćenje bilo kojih drugih dijelova i upotrebljavajte ga samo za čišćenje elektroda.
- Ne perite tlakomjer i manžetu za ruku ili druge komponente vodom i ne uranjajte ih u vodu.
- Ne upotrebljavajte benzin, razrjeđivače ili slična otapala za čišćenje tlakomjera i manžete za ruku ili drugih komponentata.

12.4 Baždarenje i servis

- Točnost ovoga tlakomjera pažljivo je provjerena i predviđena je za dugotrajni rad.
- Općenito se preporučuje da uređaj pregledate svake dvije godine kako biste osigurali ispravan i precizan rad. Konzultirajte ovlaštenog predstavnika za OMRON ili službu za korisnike proizvoda OMRON na adresi koja se nalazi na pakiranju ili u priloženoj literaturi.

13. Dodatna oprema

Manšeta

Opseg ruke
Od 17 do 22 cm

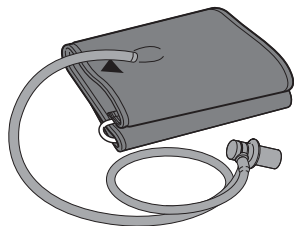

Model: HEM-CS24

Opseg ruke
Od 22 do 42 cm

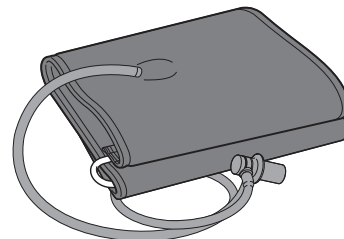

Model: HEM-RML31

- Jednako kao i manžeta za ruku koja se isporučuje s proizvodom.

Napomena

- Ne bacajte čep za zrak. Čep za zrak može biti primjenjiv za neobaveznu manžetu.

14. Specifikacije

Kategorija proizvoda	Elektronički sfigmomanometri s funkcijom elektrokardiografa
Opis proizvoda	Automatski tlakomjer na nadlaktici Elektrokardiogram s jednim vodom Complete (HEM-7530T-E3)
Model (kod)	LCD digitalni zaslon
Zaslon za očitavanje krvnog tlaka	Neprekidan rad
Način rada	IP 21
IP klasifikacija	DC6 V 4 W
Napon	Četiri alkalne baterije „AA“ od 1,5 V
Izvor napajanja	Približno 300 mjerenja (uz nove alkalne baterije)
Životni vijek baterije	Monitor: 5 godina
Razdoblje trajanja (životni vijek)	Manžeta: 5 godina
Uvjeti okruženja	Od +10 °C do +40 °C / od 15 do 90 % relativne vlažnosti (bez kondenziranja) / od 800 do 1060 hPa
Uvjeti skladištenja / prijevoza	Od -20 °C do +60 °C / od 10 do 90 % relativne vlažnosti (bez kondenziranja)
Težina	Tlakomjer:približno 550 g (ne uključujući baterije) Manžeta za ruku:približno 170 g
Dimenzije	Tlakomjer:približno 232 mm (Š) × 98 mm (V) × 123 mm (D) Manžeta za ruku:približno 145 mm x 594 mm (cijev za zrak: 750 mm)
Primijenjeni dio	Tip BF (manžeta za ruku), tip CF (elektrode)
Zaštita od strujnog udara	ME oprema s unutarnjim napajanjem
Najviša temperatura stavljenog dijela	Niža od +48 °C
Sadržaj	Tlakomjer, manžeta za ruku (HEM-RML31), torbica za spremanje, četiri alkalne baterije „AA“, priručnik s uputama, upute za postavljanje, dnevnik krvnog tlaka

14. Specifikacije

Mjerenje krvnog tlaka

Raspon tlaka manžete

Od 0 do 299 mmHg

Raspon mjerenja krvnog tlaka

SYS: od 60 do 260 mmHg

DIA: od 40 do 215 mmHg

Raspon mjerenja pulsa

Od 40 do 180 otk/min.

Točnost

Tlak: ± 3 mmHg

Puls: ± 5 % prikazanog očitavanja

Napuhavanje

Automatsko električnom pumpom

Ispuhivanje

Ventil za automatsko smanjivanje tlaka

Način mjerenja

Oscilometrijski način rada

Način prijenosa

Bluetooth[®] Low Energy

Bežična komunikacija

Raspon frekvencije: 2,4 GHz (2400 - 2483,5 MHz)

Modulacija: GFSK

Efektivna izračena snaga: <20 dBm

Opseg manžete primjenjiv za tlakomjer

Od 17 do 42 cm (uključena manžeta za ruku: od 22 do 42 cm)

Unutarnja memorija

Pohranjuje do 90 očitavanja krvnog tlaka

Snimanje EKG-a

Karakteristike izvedbe

Kanal EKG-a: jednokanalni

Ulazni dinamički raspon: 10 mV od vrha do vrha

Raspon frekvencije: od 0,67 Hz do 40 Hz

CMRR: > 60 dB

Ulazna impedancija: > 10 M Ω

Strujni krugovi

Modulacija: frekvencijski modulirani ultrazvučni ton

Središnja frekvencija: 19 kHz

Indeks modulacije: 200 Hz/mV

Točnost algoritma za Afib98 % osjetljivost i 97 % specifičnost¹

1. Lau JK, Lowres N, Neubeck L, Brieger DB, Sy RW, Galloway CD, et al. Int J Cardiol. 2013;165(1):193-4

Napomena

- Ove specifikacije podložne su promjenama bez prethodne najave.
- Ovaj tlakomjer u skladu je sa zahtjevima norme EN ISO 81060-2:2014 i u skladu je s normama EN ISO 81060-2:2014 i EN ISO 81060-2:2019 + A1:2020 (ne uključujući trudnice i pacijente u preeklampičnom stanju). U studiji kliničke validacije, K5 korišteno je na 85 subjekata radi određivanja dijastoličkog krvnog tlaka.
- IP klasifikacija odnosi se na stupnjeve zaštite koje osiguravaju kućišta u skladu s normom IEC 60529. Ovaj je tlakomjer zaštićen od krutih stranih predmeta promjera 12,5 mm i većeg, primjerice prsta, kao i od kapljica vode koje padaju okomito i kojima bi se mogli prouzročiti problemi tijekom normalnog rada.
- Klasifikacija načina rada u skladu je s normom IEC 60601-1.
- Brzina otkucaja srca prikazana tijekom snimanja EKG-a prosjek je u zadnjih 5 sekundi.
- Brzina otkucaja srca prikazana u pregledu i na izvješćima prosječna je brzina otkucaja srca tijekom cijelog snimanja EKG-a.
- Broj otkucaja srca tijekom snimanja EKG-a ima raspon od 30 otkucaja u minuti do 300 otkucaja u minuti i rezoluciju od 1 otkucaja u minuti.

O smetnjama u bežičnoj komunikaciji

Značajka Bluetooth proizvoda upotrebljava se za povezivanje s namjenskim aplikacijama na mobilnim uređajima radi sinkroniziranja datuma/vremena s mobilnog uređaja na proizvod te radi sinkroniziranja podataka o mjeranju s proizvoda na mobilni uređaj. Daljnje rukovanje podatcima na mobilnom uređaju ovisi o korisniku. Proizvod radi u nelicenciranom pojasu ISM pri 2,4 GHz gdje bilo koja treća strana može ometati radijske valove namjerno ili nenamjerno u bilo koju svrhu. Ako se ovaj proizvod upotrebljava u blizini drugih bežičnih uređaja, primjerice mikrovalne pećnice i bežične mreže LAN, koji rade u istom frekvencijskom pojasu kao i ovaj proizvod, postoji mogućnost smetnji. Ako nastanu smetnje, prekinite rad drugih uređaja ili premjestite ovaj proizvod dalje od drugih bežičnih uređaja prije nego što ga pokušate upotrijebiti.

15. Ograničeno jamstvo

Zahvaljujemo na kupnji proizvoda OMRON. Ovaj je proizvod izrađen od kvalitetnih materijala i velika je pažnja posvećena njegovoj proizvodnji.

Izrađen je da bi vam pružio iznimnu udobnost, pod uvjetom da se pravilno upotrebljava i održava na način opisan u priručniku s uputama. Za ovaj proizvod jamči poduzeće OMRON u trajanju od pet (5) godina nakon datuma kupnje. Poduzeće OMRON jamči za kvalitetu izrade i materijala upotrijebljenih za ovaj proizvod. Tijekom tog jamstvenog razdoblja poduzeće OMRON bez naplate rada ili dijelova popraviti će ili zamijeniti neispravan proizvod ili neispravne dijelove.

Jamstvom nije obuhvaćeno sljedeće:

- A. Troškovi i rizici prijevoza.
- B. Troškovi popravaka i/ili oštećenja nastalih zbog popravaka koje su izvele neovlaštene osobe.
- C. Periodične provjere i održavanje.
- D. Kvar ili trošenje neobavezne opreme ili drugih dijelova koji nisu glavni dio uređaja, osim ako to nije izričito navedeno u prijašnjem tekstu.
- E. Troškovi nastali zbog odbijanja odštetnog zahtjeva (to se naplaćuje).
- F. Odšteta bilo koje vrste, uključujući one za ozljede izazvane slučajno ili zloupotrebom.
- G. Usluga baždarenja nije obuhvaćena jamstvom.
- H. Dodatni dijelovi imaju jamstvo u trajanju od jedne (1) godine od datuma kupnje. Dodatni dijelovi opreme obuhvaćaju, ali nisu ograničeni na sljedeće stavke: manžetu i cijev manžete.

Ako vam zatreba jamstveno servisiranje, obratite se zastupniku od kojega ste kupili proizvod ili ovlaštenom distributeru poduzeća OMRON. Adrese potražite na pakiranju proizvoda / literaturi ili ih zatražite u specijaliziranoj trgovini. Ako imate problema s pronalaženjem korisničke službe poduzeća OMRON, posjetite naše mrežno mjesto (www.omron-healthcare.com) za kontaktne podatke.









Servisiranje ili zamjena u skladu s jamstvom ne omogućavaju produljenje ili obnavljanje jamstvenog razdoblja.

Jamstvo se odobrava jedino ako vratite kompletan proizvod zajedno s originalnim računom / potvrdom uplate koju vam je izdao maloprodajni zastupnik.



16. Smjernice i izjava proizvođača

- Ovaj tlakomjer izveden je sukladno Europskom standardu EN1060, neinvazivni sfigmomanometri, dio 1: Opći zahtjevi i 3. dio: Dodatni zahtjevi za elektromehaničke sustave za mjerenje krvnog tlaka.
- Ovim poduzeće OMRON HEALTHCARE Co., Ltd. izjavljuje da je radio oprema vrste HEM-7530T-E3 u skladu s Direktivom 2014/53/EU. Cjelovit tekst deklaracije EU o sukladnosti dostupan je na sljedećoj internet adresi: www.omron-healthcare.com
- Ovaj proizvod OMRON proizveden je pod strogim sustavom nadzora kvalitete društva OMRON HEALTHCARE Co. Ltd., Japan.
- Bilo koju tešku nezgodu koja nastane u vezi s ovim uređajem prijavite proizvođaču i nadležnom tijelu države članice u kojoj imate nastan.

HR

Opis simbola			
	Primijenjeni dio – vrsta BF, vrsta CF Stupanj zaštite protiv električnog udara (curenje struje)		LOT broj
IP XX	Stupanj zaštite od pristupa prema normi IEC 60529		Jedinstvena identifikacija proizvoda
	Oznaka CE		Medicinski proizvod
	Oznaka UKCA		Ograničenje vlažnosti
	Ograničenje temperature		Ograničenje atmosferskog tlaka

16. Smjernice i izjava proizvođača

Opis simbola			
	Zaštitni znaci tehnologije za mjerenje krvnog tlaka proizvođača OMRON	QUALITY PASS , 	Oznaka kontrole kvalitete proizvođača
	Identifikacija manžeta kompatibilnih s uređajem	LATEX FREE	Nije proizvedeno od prirodnog gumenog lateksa
	Indikator pozicioniranja manžete za lijevu ruku		Opseg ruke
	Oznaka na manžeti koju treba postaviti iznad arterije		Korisnik mora pogledati ovaj priručnik s uputama.
	Pokazivač raspona i pozicije poravnanja nadlaktične arterije		Korisnik mora potpuno slijediti ovaj priručnik s uputama radi sigurnosti.
	Istosmjerna struja		Naznačuje općenito povišene razine neionizirajućeg zračenja koje može biti opasno ili naznačuje opremu ili sustave, primjerice u području medicinske elektronike, gdje to obuhvaća RF odašiljače ili gdje se namjerno primjenjuje RF elektromagnetna energija u svrhu dijagnostike ili liječenja.
	baterijom		
	Indikator opsega ruke pomaže u odabiru primjerene veličine manžete		Datum proizvodnje

Važne informacije o elektromagnetskoj kompatibilnosti (EMC)

Proizvod HEM-7530T-E3 u skladu je s normom EN60601-1-2:2015 za elektromagnetsku kompatibilnost (EMC).
Dodatna dokumentacija u skladu s tom normom EMC dostupna je na mrežnom mjestu www.omron-healthcare.com. Informacije o EMC-u za HEM-7530T-E3 navedene su na mrežnom mjestu.

16. Smjernice i izjava proizvođača

Propisno zbrinjavanje ovog proizvoda (otpadna električna i elektronička oprema)

Ova oznaka na proizvodu ili dokumentaciji koju ste s njim dobili znači da se uređaj na kraju svog uporabnog vijeka ne smije odlagati zajedno s kućanskim otpadom.

Kako bi se spriječili štetni učinci nekontroliranog odlaganja na okoliš ili ljudsko zdravlje, odvojite ovaj uređaj od ostalog otpada i reciklirajte ga u svrhu promicanja održivog korištenja materijalnih resursa.

Mali korisnici trebali bi se obratiti prodavaču od kojeg su kupili proizvod ili uredu lokalnih vlasti od kojih mogu zatražiti pojedinosti o tome gdje i kako mogu odnijeti uređaj na recikliranje koje se obavlja na način koji nije štetan za okoliš.

Poslovni korisnici mogu se obratiti dobavljaču i provjeriti uvjete i odredbe ugovora o kupnji. Ovaj se proizvod kod zbrinjavanja ne smije miješati s drugim komercijalnim otpadom.



Oznaka riječi i logotip **Bluetooth**[®] registrirani su žigovi u vlasništvu poduzeća Bluetooth SIG, Inc. i poduzeće OMRON HEALTHCARE Co.,Ltd. te žigove upotrebljava pod licencom.

Apple i logotip Apple žigovi su poduzeća Apple Inc., registrirani u SAD-u i drugim zemljama i regijama. App Store uslužna je marka poduzeća Apple Inc.



Google Play i logotip Google Play žigovi su poduzeća Google LLC.

Riječni žig i logotip AliveCor[®] u vlasništvu su poduzeća AliveCor, Inc. i upotrebljavaju se uz dopuštenje.

Patenti iz Sjedinjenih Američkih Država i patenti na čekanju: 8,509,882; 9,649,042; 8,301,232; 2017/0215755; 9,247,911; 9,681,814; 2017/0215756.

Drugi žigovi i trgovački nazivi pripadaju svojim vlasnicima.

<https://www.omron-healthcare.com/>

 Proizvođač	OMRON HEALTHCARE Co., Ltd. 53, Kunotsubo, Terado-cho, Muko, KYOTO, 617-0002 JAPAN
 Predstavništvo u Europskoj uniji	OMRON HEALTHCARE EUROPE B.V. Scorpius 33, 2132 LR Hoofddorp, NIZOZEMSKA www.omron-healthcare.com
Uvoznik u EU	
Proizvodni pogon	OMRON HEALTHCARE Co., Ltd. Matsusaka Factory 1855-370, Kubo-cho, Matsusaka-shi, Mie, 515-8503 Japan
Podružnica	OMRON HEALTHCARE UK LTD. Opal Drive, Fox Milne, Milton Keynes, MK15 0DG, UK www.omron-healthcare.com/distributors
Uvoznik za Ujedinjeno Kraljevstvo i odgovorna osoba za UK	
Podružnice	OMRON MEDIZINTECHNIK HANDELSGESELLSCHAFT mbH OMRON SANTÉ FRANCE SAS www.omron-healthcare.com/distributors

Proizvedeno u Japanu

Datum izdavanja: 2020-11-20
IM1-HEM-7530T-E3-HR-02-11/2020