

OMRON



**Automatic Upper Arm Blood Pressure Monitor + ECG
Complete (HEM-7530T-E3)
Instruction Manual 4**

DA

SV

All for Healthcare

CE 0197

UK
CA
0086

 Intelli
sense

Indholdsfortegnelse

Indledning	DA2	9. Spring af din hukommelse i appen	DA43
Sikkerhedsanvisninger	DA2	9.1 Spring af dine EKG-optagelser	DA43
Tilsluttet brug	DA3	9.2 Spring af dine blodtryksmålinger	DA43
Modtagelse og inspektion	DA3	10. EKG-indstillinger og justeringer i appen	DA44
Vigtige sikkerhedsoplysninger	DA4	10.1 Justeringer af optagelsesgennemgang	DA44
1. Lær apparatet at kende	DA10	10.2 Justerbare indstillinger	DA44
1.1 Indhold	DA10	11. Fejlmeddelelser og fejlfinding	DA45
1.2 Apparat og armanchet	DA10	12. Vedligeholdelse	DA51
1.3 BT-målingsdisplay og symboler på apparatet	DA11	12.1 Vedligeholdelse	DA51
1.4 2018 ESH/ESC** retningslinjer for behandling af arteriel hypertension	DA13	12.2 Opbevaring	DA51
1.5 Læsning af dit EKG-resultat	DA14	12.3 Rengøring	DA53
1.6 Skellen mellem puls-frekvens og hjertefrekvens	DA18	12.4 Kalibrering og service	DA53
2. Klargøring	DA19	13. Valgfrit tilbehør	DA54
2.1 Isætning af batterier	DA19	14. Specifikationer	DA55
2.2 Parring af apparatet med en smartphone	DA21	15. Begrænset garanti	DA58
2.3 Tip til blodtryksmåling/optagelse af EKG	DA23	16. Vejledning og producentdeklaration	DA59
3. Blodtryksmåling og optagelse af et EKG	DA24		
3.1 Påsætning af armanchetten	DA24		
3.2 Sæt dig korrekt	DA26		
3.3 Blodtryksmåling og optagelse af et EKG	DA27		
4. Kun blodtryksmåling	DA33		
5. Kun optagelse af et EKG	DA36		
6. Manuel overførsel af din blodtryksmåling	DA39		
7. Manuel blodtryksmåling	DA40		
8. Andre apparatindstillinger	DA41		
8.1 Deaktivering/aktivering af Bluetooth	DA41		
8.2 Gendannelse af apparatets standardindstillinger	DA42		

Indledning

Tak fordi du har købt OMRON Complete automatisk blodtryksapparat til overarmen + EKG.

Dette apparat har to primære funktioner: blodtryksmåling og optagelse af elektrokardiogram (EKG).

Apparatet kan bruges på tre måder: måling af blodtryk, måling af EKG og samtidig måling af blodtryk og EKG.

Gå til afsnittet "Help" (Hjælp) i appen "OMRON connect" for at få flere oplysninger om brugen af appen.

Blodtryksmåling

Dette apparat anvender den oscillometriske metode til blodtryksmåling. Det betyder, at apparatet måler blodgennemstrømningen gennem arteria brachialis og konverterer dette til en digital måling.

Optagelse af elektrokardiogram (EKG)

Denne model har også en EKG-optager af klinisk kvalitet, som giver brugere mulighed for at optage og få vist EKG'er på deres smartphones med appen "OMRON connect".

Appen "OMRON connect" leverer også analyseresultater af det optagne EKG med henblik på evaluering af, om hjertefrekvensen er normal, eller om der registreres potentiel atrieflimren, bradykardi og takykardi.

EKG-software og -teknologi fra AliveCor ligger i appen OMRON connect og er en integreret del af OMRON Complete blodtryksapparatet + EKG-systemet.

Sikkerhedsanvisninger

Denne brugsanvisning indeholder vigtige oplysninger om OMRON Complete automatisk blodtryksapparat til overarm +EKG. LÆS og FORSTÅ alle disse anvisninger, så apparatet bruges sikkert og korrekt. **Kontakt din OMRON-forhandler eller -distributør, før du forsøger at bruge apparatet, hvis du ikke forstår disse anvisninger eller har spørgsmål. Kontakt din læge for at få specifikke oplysninger om dit blodtryk og hjerte-relaterede tilstande.**

Tilsigtet brug

Apparatet er beregnet til måling af kun blodtryk, kun elektrokardiogram (EKG) eller blodtryk og EKG samtidigt. Dette er et digitalt overvågningsmåleapparat, der er beregnet til at måle blodtrykket og pulsfrekvensen hos voksne personer. Apparatet er beregnet til måling, lagring og overførsel af enkeltkanals elektrokardiogramrytmer (EKG), Kombineret med en smartphone viser apparatet EKG-rytmer og registrerer tilstedeværelse af atrieflimren, bradykardi og takykardi og normal sinusrytme. Apparatet er beregnet til hjemmebrug af sundhedsmedarbejdere, patienter med kendte eller formodede hjertetilstande eller sundhedsbevidste personer. Apparatet er ikke testet til og er ikke beregnet til pædiatrisk brug.

Modtagelse og inspektion

Tag apparatet og andre dele ud af pakken, og inspicer det for beskadigelse. BRUG IKKE apparatet, hvis det eller andre komponenter er beskadiget, men kontakt din OMRON-forhandler eller -distributør.

Vigtige sikkerhedsoplysninger

Læs **Vigtige sikkerhedsoplysninger** i denne brugervejledning, før du bruger apparatet.

Følg denne brugervejledning nøje af hensyn til din sikkerhed.

Gem den til senere brug. **KONTAKT DIN LÆGE** for at få specifikke oplysninger om dit blodtryk og hjertelaterede tilstande.



Advarsel

Angiver en potentielt farlig situation, som - hvis den ikke undgås - kan medføre dødsfald eller alvorlig tilskadekomst.

- Brug IKKE apparatet på spædbørn, små børn eller personer, som ikke kan udtrykke deres samtykke.
- Medicin må IKKE justeres på grundlag af blodtryksapparatets måleresultater og/eller EKG-optagelser. Tag medicin efter lægens anvisninger. Det er KUN læger, som er kvalificerede til at diagnosticere og behandle højt blodtryk og andre hjertelaterede tilstande.
- Brug IKKE apparatet på en tilskadekommet arm/finger eller en arm/finger, der behandles.
- Læg IKKE armanchetten om armen, når der er anlagt et intravenøst drop eller en blodtransfusion i armen.
- Brug IKKE apparatet i områder med højfrekvent (HF), kirurgisk udstyr, MR- (magnetisk resonans), eller CT- (computertomografi) scannere. Det kan medføre forkert funktion af apparatet og/eller unøjagtige blodtryksmålinger og/eller EKG-optagelser.
- Brug ikke apparatet i atmosfærer med højt iltindhold eller i nærheden af brandfarlig gas.
- Kontakt din læge, før du bruger apparatet, hvis du har almindelige arytmier såsom atriale eller ventrikulære ekstrasystoler eller atrieflimren, arteriosclerose, forringet perfusion, diabetes, er gravid eller har præeklampsi eller nyrelidelser. BEMÆRK, at blodtryksmåling og/eller EKG-optagelse ud over disse forhold også kan påvirkes af patientbevægelse, -rystelse eller -skælven.
- Du må ALDRIG diagnosticere eller behandle dig selv baseret på blodtryksmålinger og/eller EKG-optagelser. Kontakt ALTID din læge.
- Hold luftslangen uden for børns rækkevidde, så de ikke bliver kvalt i den.

- Opbevar komponenter uden for børns rækkevidde.
Produktet indeholder små dele, der er forbundet med kvælningssfare, hvis de sluges af børn.
- DU må IKKE optage et EKG, hvis du har en pacemaker, implanterbare hjertestartere eller andre implanterede, elektroniske enheder.

Dataoverførsel

- Dette produkt udsender radiofrekvens (RF) i 2,4 GHz-båndet. Brug IKKE dette produkt på steder, hvor brugen af RF er begrænset, f.eks. på et fly eller på hospitaler.
Deaktiver apparatets **Bluetooth**[®]-funktion, og tag batterierne ud, når du befinder dig på områder, hvor brugen af RF er begrænset.

Håndtering og brug af batterier

- Opbevar batterier uden for børns rækkevidde.

 **Forsigtig** Angiver en potentielt farlig situation, som - hvis den ikke undgås - kan forårsage mindre eller moderat tilskadekomst for brugeren eller patienten eller beskadige udstyret eller anden ejendom.

- Stop brugen af apparatet, og kontakt din læge, hvis du får hudirritationer eller andet ubehag.
- Kontakt din læge, før du bruger dette apparat på en arm med intravaskulær adgang eller behandling eller en arterie-venøs (A-V) shunt, da midlertidig påvirkning af blodomløbet kan medføre tilskadekomst.
- Kontakt din læge, før du bruger apparatet, hvis du har fået foretaget en mastektomi.
- Kontakt din læge, før du bruger apparatet, hvis du har alvorlige problemer med blodomløbet eller blodsygdomme, da oppumpningen af manchetten kan give blå mærker.
- Foretag IKKE blodtryksmålinger hyppigere end nødvendigt, da du kan få blå mærker pga. indgreb i blodomløbet.
- Armmanchetten må FØRST pumpes op, når den er sat på overarmen.
- Fjern armmanchetten, hvis luften ikke begynder at sive ud under blodtryksmålingen.

Vigtige sikkerhedsoplysninger

- Ved funktionsfejl kan apparatet blive varmt. Rør IKKE ved apparatet, hvis dette sker.
- Brug IKKE apparatet til noget andet formål end måling af blodtryk og/eller optagelse af et EKG.
- Kontrollér, at der ikke er mobile enheder eller andre elektroniske enheder (ud over den smartphone, der skal anvendes sammen med apparatet), der udsender elektromagnetiske felter, inden for 30 cm af dette apparat under en blodtryksmåling og/eller EKG-optagelse. Det kan medføre forkert funktion af apparatet og/eller unøjagtige blodtryksmålinger og/eller EKG-optagelser.
- Apparatet eller dets komponenter må IKKE skilles ad eller forsøges repareret. Det kan forårsage unøjagtige blodtryksmålinger eller EKG-optagelser.
- Apparatet må IKKE bruges på steder, hvor der er fugt eller risiko for vandstænk på apparatet. Det kan beskadige apparatet.
- Brug IKKE apparatet i et køretøj i bevægelse såsom i en bil eller et fly eller under fysisk aktivitet.
- Tab IKKE apparatet, og udsæt det ikke for kraftige stød eller vibrationer.
- Brug og opbevar ikke dette apparat på steder med høj eller lav luftfugtighed, høje eller lave temperaturer eller i lyse og solrige omgivelser. Se afsnit 14.
- Kontrollér, at apparatet ikke forhindrer blodomløbet ved at holde øje med armen under blodtryksmåling.
- Brug IKKE apparatet i miljøer, hvor det vil blive anvendt hyppigt, f.eks. på klinikker eller i lægehuse.
- Brug IKKE apparatet samtidigt med andet medicinsk-elektrisk (ME) udstyr. Det kan medføre forkert funktion af enhederne og/eller unøjagtige blodtryksmålinger og/eller EKG-optagelser.
- Undgå at bade, indtage alkohol eller koffein, ryge, dyrke motion og spise i mindst 30 minutter, før en blodtryksmåling foretages.
- Hvil dig i mindst 5 minutter, før du foretager en blodtryksmåling.
- Fjern tætsiddende og tykt tøj fra armen, mens blodtryksmålingen foretages.
- Sid stille, og tal IKKE under en blodtryksmåling.
- Forhold dig i ro under optagelse af et EKG.
- Brug KUN armmanchetten på personer, hvis armomkreds ligger inden for det angivne område for manchetten.

- Sørg for, at apparatet har tilpasset sig til rummets temperatur, før der foretages en blodtryksmåling og/eller optages et EKG. Hvis der foretages en blodtryksmåling og/eller optages et EKG efter en kraftig temperaturændring, kan det medføre unøjagtige blodtryksmålinger og/eller EKG-optagelser. OMRON anbefaler, at du lader apparatet varme op eller køle af i ca. 2 timer, hvis det anvendes i et miljø inden for det temperaturområde, der er angivet som anvendelsesforhold, efter at det har været opbevaret ved den maksimale eller minimale opbevaringstemperatur. Se afsnit 14 for at få flere oplysninger om anvendelses- og opbevarings-/transporttemperatur.
- Brug IKKE apparatet efter udløbet levetid. Se afsnit 14.
- UNDLAD at folde armmanchetten eller luftslangen for meget.
- Fold eller knæk IKKE luftslangen sammen, mens blodtryksmålingen foretages. Det kan forårsage tilskadekomst, fordi blodomløbet afbrydes.
- Når du tager luftstikket ud, skal du trække i luftstikket ved bunden af slangen, ikke i selve slangen.
- Brug KUN den armmanchet, der er godkendt til dette apparat. Brug af andre armmanchetter kan medføre forkert blodtryksmåling.
- Ved oppustning til et højere tryk end nødvendigt kan det medføre blå mærker, hvor manchetten er anlagt. BEMÆRK: Se afsnit 7 vedrørende manuel blodtryksmåling.
- Brug KUN den armmanchet, de batterier og det tilbehør, der er specificeret for dette apparat. Brug af ikke understøttede armmanchetter og batterier kan beskadige og/eller ødelægge apparatet.
- Hvis der anvendes tilbehør eller kabler, som ikke er specificeret eller leveret af OMRON, kan det medføre øget elektromagnetisk emission eller nedsat elektromagnetisk immunitet for apparatet og resultere i forkert drift.
- Under en blodtryksmåling og/eller EKG-optagelse må apparatet ikke anvendes i nærheden af eller placeret oven på nogen anden enhed end den smartphone, der skal anvendes sammen med apparatet, fordi det kan medføre forkert funktion. Hvis sådan anvendelse er nødvendig, skal apparatet og det andet udstyr holdes under observation for at kontrollere, at de fungerer normalt.
- OMRON giver ingen garanti for data eller oplysninger, der er indsamlet fejlagtigt af apparatet, eller forkert brug eller fejlfunktion som følge af misbrug, uheld, modifikation, forkert brug, forsømmelighed eller manglende vedligeholdelse af produktet som angivet.

Vigtige sikkerhedsoplysninger

- Apparatets fortolkninger er potentielle resultater, ikke en komplet diagnose af hjertetilstande. Alle fortolkninger bør gennemgås af en læge med henblik på en medicinsk vurdering.
- Brug IKKE dette apparat i nærheden af brændbare bedøvelsesmidler eller medikamenter.
- Apparatet må IKKE udsættes for kraftige, elektromagnetiske felter.
- Brug IKKE dette apparat, mens din smartphone oplades.
- Optag IKKE et EKG i nærheden af andet udstyr, der udsender en akustisk lyd.
- Optag IKKE et EKG, hvis elektroderne er snavsede. Rengør dem først.
- Efter EKG-analyse kan appen fejlagtigt identificere hjertetilstande med ventrikelflimren, ventrikulær bigemini og ventrikulær trigemini som ulæselige. Kontakt din læge.
- OMRON giver ingen garanti for, at du ikke har arytmier eller andre sundhedstilstande, når et EKG markeres som normalt. Du bør tale med din læge om eventuelle ændringer i dit helbred.
- Hvis appen "OMRON connect" registrerer mulig atrieflimren i et EKG, skal du kontakte din læge, før du træffer en medicinsk beslutning, bl.a. om at ændre din medicin eller behandling.
- Detektoren for atrieflimren evaluerer KUN for mulig atrieflimren. Den detekterer IKKE andre potentielt livstruende arytmier, og det er muligt, at du kan have andre hjertearytmier.
- Detektoren for atrieflimren evaluerer KUN for mulig atrieflimren, efter at du har optaget et EKG. Den overvåger IKKE dit hjerte kontinuerligt og kan derfor ikke advare dig, hvis der opstår atrieflimren på et andet tidspunkt.
- Resultaterne "Bradykardi" eller "Takykardi" er betegnelser for hjertefrekvens og er ikke kliniske diagnoser for en aktuel arythmi. Kontakt din læge.
- Hvis dine fingerspidser er tørre, kan din EKG-optagelse muligvis ikke gennemføres. Hvis dine fingre er tørre, skal du fugte dem med et vådt håndklæde, en vandbaseret lotion eller lignende.
- Optag IKKE et EKG med snavsede hænder.
- Husk at placere din smartphone på apparatets smartphoneholder, når du optager et EKG. Hvis den ikke placeres korrekt på smartphoneholderen, kan der opstå kommunikationsproblemer mellem smartphone og apparat, og dit EKG optages muligvis ikke.

- EKG-elektroder må ikke røre andre ledende dele.
- Hvis du bruger høreapparat, skal du slukke det, mens EKG-optagelsen finder sted.

Dataoverførsel

- Udskift IKKE batterierne, mens blodtryksmålingen overføres til din smartphone. Det kan medføre forkert funktion af apparatet og forhindre overførsel af din blodtryksmåling.

Håndtering og brug af batterier

- Sæt IKKE batterierne i med forkert polaritet.
- Brug KUN 4 alkaline batterier størrelse "AA" til dette apparat. Brug IKKE andre typer batterier. Brug IKKE nye og gamle batterier sammen. Brug IKKE batterier af forskellige mærker sammen.
- Tag batterierne ud, hvis apparatet ikke skal bruges i 3 måneder eller mere.
- Hvis du får batterivæske i øjnene, skal du omgående skylle med rigelige mængder rent vand. Søg omgående læge.
- Hvis du får batterivæske på huden, skal du omgående skylle med rigelige mængder rent, lunkent vand. Søg læge i tilfælde af vedvarende irritation, sår eller smerte.
- Brug IKKE batterier efter deres udløbsdato.
- Kontroller jævnligt batterierne for at sikre, at de er i god tilstand.
- Kontrollér, at batterikammeret er helt lukket af batteridækslet under optagelse af et EKG. Hvis batteridækslet ikke er monteret, kan EKG-optagelsen muligvis ikke gennemføres. Kontakt en OMRON-forhandler eller -distributør, hvis du har mistet batteridækslet.

1. Lær apparatet at kende

1.1 Indhold

Apparat, armmanchet (HEM-RML31), etui, 4 alkaline batterier størrelse "AA", brugsanvisning, opsætningsvejledning, blodtryksdagbog

1.2 Apparat og armmanchet



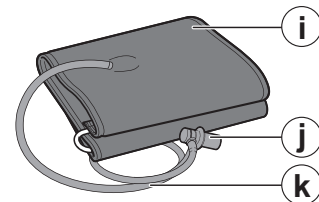
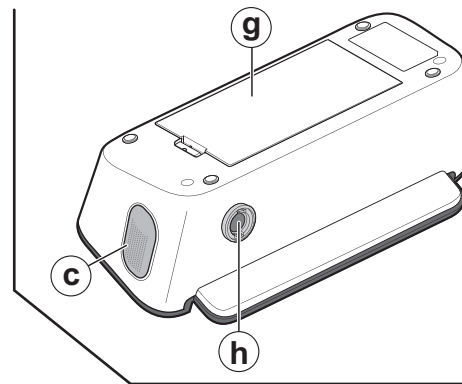
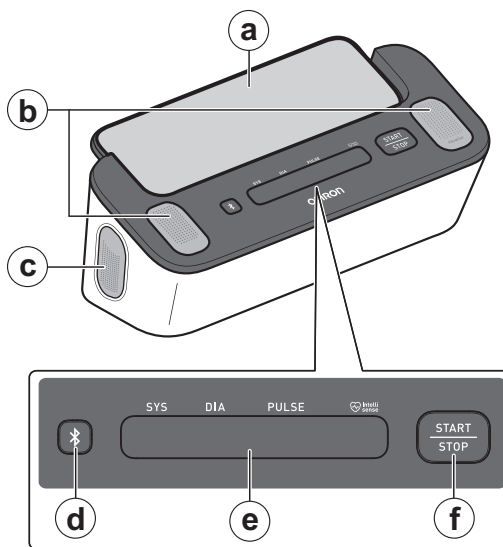

- (a) Smartphoneholder
- (b) Øverste elektroder
- (c) Sideelektroder (begge sider)
- (d) Knappen [Forbindelse]
- (e) BT-målingsdisplay*
- (f) BT-knap [START/STOP]*
- (g) Batterikammer
- (h) Udtag
- (i) Armmanchet (Armomkreds 22-42 cm)
- (j) Luftstik
- (k) Luftslange



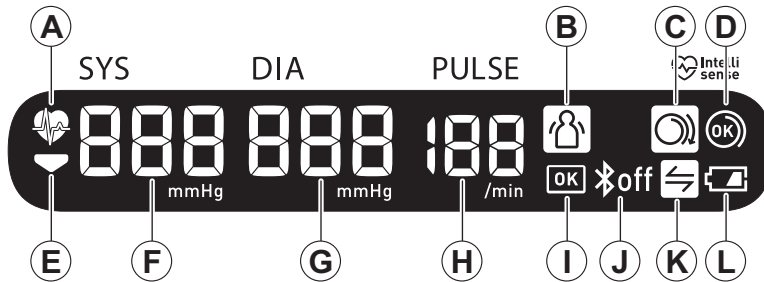





*BT står for blodtryk.

1.3 BT-målingsdisplay og symboler på apparatet



A		Symbol for hjerteslag Blinker under blodtryksmåling.
B		Symbol for bevægelsesfejl Vises sammen med en blodtryksmåling, hvis du har bevæget dig under en blodtryksmåling. Hvis dette vises, skal du tage armanchetten af og vente i 2-3 minutter. Forhold dig derefter i ro, og foretag endnu en måling.
C		Symbol for guide til påsætning af manchet (løs) Vises, hvis armanchetten ikke er monteret korrekt på armen, mens der foretages en blodtryksmåling.
D		Symbol for guide til påsætning af manchet (OK) Vises, hvis armanchetten er monteret korrekt på armen, mens der foretages en blodtryksmåling.
E		Deflationssymbol Vises under luftudsivning.

1. Lær apparatet at kende

Ⓕ		OK-symbol Blinker, når apparatet er forbundet til din smartphone, eller målingen er overført.
Ⓖ		Symbol for aktiveret Bluetooth Vises, når din blodtryksmåling overføres.
		Symbol for deaktiveret Bluetooth Vises, når Bluetooth er deaktiveret.
Ⓕ		Symbol for synkronisering Blinker/vises, når det er nødvendigt at overføre data, fordi den indbyggede hukommelse til gemte blodtryksmålinger er næsten eller helt fuld. Når du parrer apparatet med din smartphone, skal du overføre blodtryksmålingen med det samme, før apparatet sletter den ældste blodtryksmåling. Der kan gemmes op til 90 blodtryksmålinger i den indbyggede hukommelse i apparatet.
Ⓖ		Symbol for næsten fladt batteri Vises, når batterierne er næsten flade.
		Symbol for fladt batteri Vises, når batterierne er flade.

1.4 2018 ESH/ESC** retningslinjer for behandling af arteriel hypertension

Definitioner af hypertension for klinik- og hjemmeblodtryk

	Klinik	Hjemme
Systolisk blodtryk	≥ 140 mmHg	≥ 135 mmHg
Diastolisk blodtryk	≥ 90 mmHg	≥ 85 mmHg

Disse områder er statistiske værdier for blodtrykket.

** European Society of Hypertension (ESH) og European Society of Cardiology (ESC).

Advarsel

- Du må ALDRIG diagnosticere eller behandle dig selv baseret på blodtryksmålinger og/eller EKG-optagelser. Kontakt ALTID din læge.

1. Lær apparatet at kende

1.5 Læsning af dit EKG-resultat

Når EKG-optagelsen er afsluttet, vises resultaterne i den downloadede app "OMRON connect" som: Mulig atrieflimren, Bradykardi, Takykardi, Normal, Ulæselig eller Uklassificeret.

Bemærk

- Ud over Mulig atrieflimren, Bradykardi, Takykardi, Normal, Uklassificeret og Ulæselig kan der blive vist EKG-fejlmeddelelser i appen, der f.eks. skyldes manglende optagetid, for meget støj til fortolkning etc. Følg appens forslag, hvis dette sker.
- Du skal downloade appen og følge instruktionerne for opsætning af den.

Detektor for atrieflimren

Detektoren for atrieflimren detekterer mulig atrieflimren under en EKG-tracing. Hvis der detekteres mulig atrieflimren, vil du få besked om det som Mulig atrieflimren i appen efter optagelse af et EKG. Disse resultater er ikke en diagnose, men kun et muligt resultat af det optagne EKG. Du skal kontakte din læge for at gennemgå alle EKG-optagelser, hvor der blev detekteret mulig atrieflimren. Søg læge, hvis du bemærker nogen form for symptomer eller har bekymringer.

Atrieflimren betyder den mest almindelige ikke-sinus takyarytmi. Under atrieflimren indleder uorganiserede, elektriske impulser, der opstår i atrium- og lungevener, den elektriske aktivitet i hjertets ledningssystem. Dette forårsager, hvad man normalt kalder "uregelmæssig hjertefrekvens".

Når et hjerte oplever atrieflimren, er det principielt de to øverste kamre, højre og venstre atrium, der sitrer i stedet for at slå effektivt.

Når dette sker, tømmes atrium ikke helt, hvorved blod kan blive stillestående og danne blodpropper.

Det kan forårsage alvorlige helbredsproblemer, bl.a. slagtilfælde, transitoriske iskæmiske anfald (TIA'er) og lungeemboli (PE'er), afhængigt af i hvilket hjertekammer blodproppen befinder sig.

Ca. 15 procent af alle slagtilfælde rammer personer med atrieflimren. Efterhånden som den gennemsnitlige levealder stiger, stiger også forekomsten af atrieflimren, der er højest med ca. 3-5 % hos personer over 65 år.

De mest almindelige, foreliggende symptomer på atrieflimren er hjertebanken, svimmelhed, hurtig hjerterefrekvens, uregelmæssig rytme, unormal hjertelyd (S1), smerter i brystet, kronisk kortåndethed, unormalt halsvenetryk, træthed og nedsat motionstolerance. Andre symptomer relateret til TIA'er og slagtilfælde kan være de indledende symptomer på atrieflimren.

Nogle af de mest almindelige årsager til atrieflimren er for højt blodtryk over en lang periode, højresidig hjertesygdom, hjerteklavlæsioner, hjerteinfarkter, bypassimplantater i koronararterierne, hypertermi, alkoholmisbrug, rygning, diabetes og elektrolytforstyrrelse.

Detektor for bradykardi

Detektoren for bradykardi detekterer bradykardi under en EKG-sporing.

Hvis der detekteres bradykardi, vil du få besked om det som Bradycardia (Bradykardi) i appen efter optagelse af et EKG.

Bradykardi er en type arythmi, der skyldes langsom hjerterefrekvens (40-50 slag i minuttet (bpm)). Appen analyserer EKG'er for at detektere normal sinusrytme uden større uregelmæssigheder mellem 40 og 50 slag i minuttet (bpm).

Detektor for takykardi

Detektoren for takykardi detekterer takykardi under en EKG-sporing.

Hvis der detekteres takykardi, vil du få besked om det som Tachycardia (Takykardi) i appen efter optagelse af et EKG.

Takykardi er en type arythmi, der skyldes hurtig hjerterefrekvens (100-140 slag i minuttet (bpm)). Appen detekterer normal sinusrytme uden større uregelmæssigheder ved disse hjerterefrekvenser.

Detektor for Normal

Detektoren for Normal giver dig besked som Normal i appen, når en EKG-optagelse er normal.

1. Lær apparatet at kende

Normal betyder, at hjertefrekvensen er mellem 50 og 100 slag i minuttet (bpm), at der ikke er nogen eller kun meget få unormale slag, og at formen, timingen og varigheden af hvert slag anses for at være normal sinusrytme. Det er vigtigt at huske, at der er et bredt område med normal variabilitet blandt mennesker. Ændringer i form eller timing af et EKG kan være normalt for én person, men da apperne anvendes af en meget stor og forskelligartet gruppe mennesker, er detektoren for Normal udviklet til at være konservativ med det, den detekterer som normal.

Hvis du er diagnosticeret med en tilstand, der påvirker formen af dit EKG (f.eks. intraventrikulær ledningsforsinkelse, venstre eller højre grenblok, Wolff-Parkinson-White-syndrom etc.), oplever mange præmature ventrikulære eller atrielle kontraktioner (PVC og PAC), oplever arythmi eller har foretaget en måling af dårlig kvalitet, er det usandsynligt, at du får besked om, at dit EKG er normalt.

Det er også vigtigt at bemærke, at detektoren for Normal ser på hele signalet, før den bestemmer, om det kan betegnes som normalt. Hvis du oplever et lille antal PAC'er eller PVC'er i en optagelse af ellers normale slag i en normal rytme, vil detektoren for Normal sandsynligvis betegne EKG-optagelsen som værende normal.

Detektoren for Normal vil ikke betegne en EKG uden for hjertefrekvensen 50-100 slag i minuttet (bpm) som normal, heller ikke selvom EKG'et har normal sinusrytme. Heraf følger, at hvis du typisk får normale resultater, men tager et EKG umiddelbart efter fysisk aktivitet, der øger din hjertefrekvens til over 100 slag i minuttet (bpm), får du muligvis ikke et normalt resultat.

Detektor for Ulæselig

Detektoren for Ulæselig bestemmer, om en optagelse kan fortolkes nøjagtigt eller ikke. Efter optagelse af et EKG, hvor interferens er detekteret, vil du i appen få besked om, at din optagelse har "No analysis" (Ingen analyse) og modtage nogle forslag til, hvordan du opnår en EKG-optagelse af god kvalitet. Derefter får du muligheden for at gemme optagelsen eller forsøge igen. Hvis optagelsen kan analyseres, kører detektorerne for atrieflimren, bradykardi, takykardi og normal på EKG'et og giver dig besked som beskrevet på de foregående sider.

Uklassificeret

Appen kan vise meddelelsen Unclassified (Uklassificeret) for en EKG-optagelse, der hverken blev detekteret som normal, mulig atrieflimren, bradykardi, takykardi eller ulæselig.

Uklassificeret betyder, at resultatet hverken er normal, mulig atrieflimren, bradykardi, takykardi eller ulæselig. Et uklassificeret resultat kan være normale rytmer, f.eks. når din hjerterefrekvens er højere end 100 slag i minuttet (bpm) efter fysisk aktivitet, eller unormale rytmer; hvis du bliver ved med at få uklassificerede resultater, kan det være en god idé at tale med din læge om disse EKG-optagelser. Du kan sende optagelserne via e-mail.

Forsigtig

- Efter EKG-analyse kan appen fejlagtigt identificere hjertetilstande med ventrikelflimren, ventrikulær bigemini og ventrikulær trigemini som ulæselige. Kontakt din læge.
 - OMRON giver ingen garanti for, at du ikke har arytmier eller andre sundhedstilstande, når et EKG markeres som normalt. Du bør tale med din læge om eventuelle ændringer i dit helbred.
 - Hvis appen "OMRON connect" registrerer mulig atrieflimren i et EKG, skal du kontakte din læge, før du træffer en medicinsk beslutning, bl.a. om at ændre din medicin eller behandling.
 - Detektoren for atrieflimren evaluerer KUN for mulig atrieflimren. Den detekterer IKKE andre potentielt livstruende arytmier, og det er muligt, at du kan have andre hjertearytmier.
 - Detektoren for atrieflimren evaluerer KUN for mulig atrieflimren, efter at du har optaget et EKG. Den overvåger IKKE dit hjerte kontinuerligt og kan derfor ikke advare dig, hvis der opstår atrieflimren på et andet tidspunkt.
 - Resultaterne "Bradycardia" (Bradykardi) eller "Tachycardia" (Takykardi) er betegnelser for hjerterefrekvens og er ikke kliniske diagnoser for en aktuel arythmi. Kontakt din læge.
-

1. Lær apparatet at kende

1.6 Skelnen mellem pulsfrekvens og hjertefrekvens

Pulsfrekvensen ved blodtryksmåling og hjertefrekvensen ved EKG-optagelse beregnes forskelligt som følger. Der kan være en forskel mellem de to værdier.

Pulsfrekvens ved blodtryksmålinger

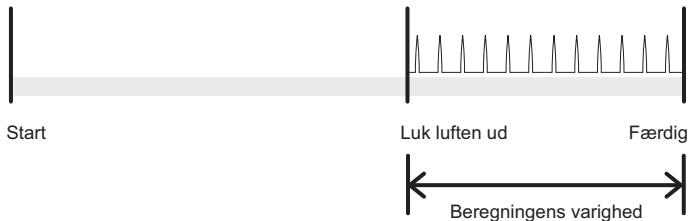

Hjertefrekvens ved EKG-optagelser

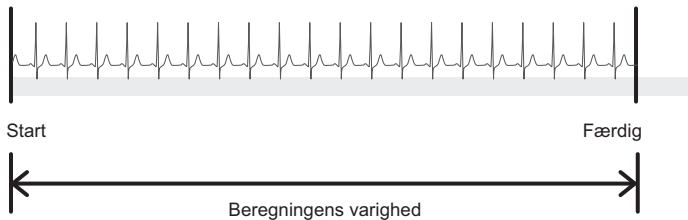

2. Klargøring

2.1 Isætning af batterier

1. Sæt en tynd genstand, f.eks. spidsen af en kuglepen eller en tynd skruetrækker, ind i hullet i batteridækslets krog. Tryk krogen vandret, og træk den derefter op som vist på billedet.

Bemærk

- Pas på ikke at komme til skade, når du bruger en tynd genstand.

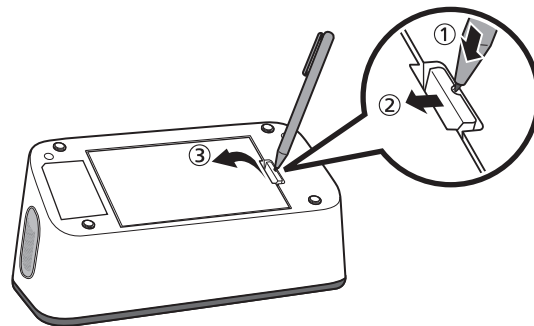

2. Sæt 4 alkaline batterier størrelse "AA" i batterikammeret som vist.

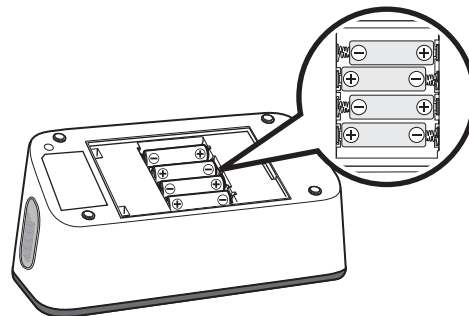

2. Klargøring

3. Luk batteridækslet helt.

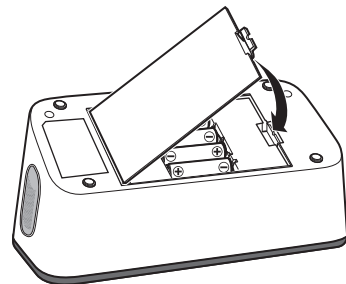

Bemærk

- Det anbefales, at du udskifter batterierne, når symbolet "  " vises i BT-målingsdisplayet.
- Ved udskiftning af batterierne slukkes apparatet, og alle batterierne tages ud. Sæt derefter 4 nye alkaline batterier i samtidigt.
- Før du tager blodtryksmålinger, skal korrekt dato og klokkeslæt indstilles i apparatet.
Dato og klokkeslæt indstilles automatisk, når du parrer med og/eller overfører dine blodtryksmålinger til din smartphone. Men dato og klokkeslæt indstilles kun for fremtidige blodtryksmålinger, der er taget efter overførsel af blodtryksmålingen, dato/klokkeslæt gemmes ikke for den blodtryksmåling, der netop er overført. Se underafsnit 2.2 for at få vejledning til parring eller overførsel.
- De foregående blodtryksmålinger slettes ikke, når batterierne udskiftes.
- De medfølgende batterier kan have kortere levetid end nye batterier.
- Bortskaffelse af brugte batterier skal ske i overensstemmelse med lokale regler.

Forsigtig

- Kontrollér, at batterikammeret er helt lukket af batteridækslet under optagelse af et EKG. Hvis batteridækslet ikke er monteret, kan EKG-optagelsen muligvis ikke gennemføres. Kontakt en OMRON-forhandler eller -distributør, hvis du har mistet batteridækslet.

2.2 Parring af apparatet med en smartphone

Dato og klokkeslæt på apparatet indstilles automatisk, når du parrer det med din smartphone.

Bemærk

- Du skal download appen og parre den med din smartphone, før du kan bruge EKG-funktionen.

Se listen over kompatible smartphones på www.omronconnect.com/devices/
Enheder og operativsystemer, der ikke er angivet på vores websted, understøttes ikke.

1. **Aktiver Bluetooth på din smartphone.**
2. **Download og installer den gratis app "OMRON connect" på din smartphone.**



Hvis du allerede har denne app og har oprettet en konto, skal du åbne appen og tilføje dit nye apparat.

3. **Åbn appen, og følg vejledningen til parring, der vises på din smartphone.**

2. Klargøring

4. Kontrollér, at apparatet er forbundet.

Når apparatet er forbundet til din smartphone, blinker symbolet "OK".

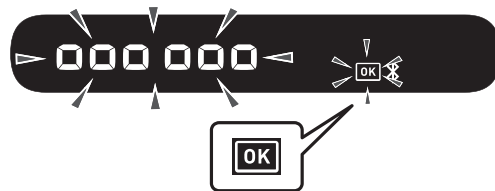

5. Tryk på BT-knappen [START/STOP] for at slukke apparatet.

Bemærk

- Apparatet slukkes automatisk efter 10 sekunder.
- Selv om du ikke parrer dette apparat for at indstille dato og klokkeslæt, overføres blodtryksmålinger, du tager med dette apparat, ved parring.
- Se afsnittet 11, hvis du har problemer med parring.
- Vær opmærksom på, at OMRON ikke er ansvarlig for tab af data og/eller andre oplysninger i appen.
- "OMRON connect" er den eneste app, vi anbefaler til brug sammen med dit apparat til overførsel af dine blodtryksmålinger og korrekt optagelse og visning af dine EKG-resultater.

2.3 Tip til blodtryksmåling/optagelse af EKG

Til blodtryksmåling som hjælp til at sikre en nøjagtig måling:

- Stress fører til forhøjet blodtryk. Undgå at foretage målinger, når du er stresset.
- Målinger bør foretages i rolige omgivelser.
- Det er vigtigt at måle blodtrykket på samme tidspunkt hver dag. Det anbefales at måle blodtrykket om morgenen og om aftenen.
- Husk at skrive dine blodtryks- og pulsmålinger ned til din læge. En enkelt måling giver ikke et retvisende billede af dit reelle blodtryk. Brug den medfølgende blodtryksdagbog til at registrere flere målinger over et vist tidsrum. Gå ind på www.omron-healthcare.com for at downloade PDF-filer til blodtryksdagbog eller blodtrykspas.

Forsigtig

- Undgå at bade, indtage alkohol eller koffein, ryge, dyrke motion og spise i mindst 30 minutter, før en blodtryksmåling foretages.
- Hvil dig i mindst 5 minutter, før du foretager en blodtryksmåling.

Tip til EKG-optagelse som hjælp til sikring af en nøjagtig optagelse:

- Rengør de 4 elektroder med et alkoholbaseret desinficeringsmiddel. Se underafsnit 12.3.
- Afmonter hovedtelefoner, ladekabler og andet tilsluttet udstyr fra din smartphone.
- Vi anbefaler, at du optager hjertefrekvens-EKG'er i hvile, når du står op om morgenen. Det er det tidspunkt på dagen, hvor kroppen er mest udhvilet.

3. Blodtryksmåling og optagelse af et EKG

Du kan bruge dette apparat på tre måder.

1. Til at tage en blodtryksmåling og optage et EKG samtidig. Se trinnene i dette afsnit.
2. Til at tage en blodtryksmåling. Se afsnit 4.
3. Til at optage et EKG. Se afsnit 5.

3.1 Påsætning af armmanchetten

Bemærk

- Nedenstående trin gælder for påsætning af armmanchetten på venstre arm. Når du foretager en måling på højre arm, skal du følge vejledningen for påsætning af manchet på højre arm som angivet under "Bemærk" i slutningen af dette underafsnit.
- Blodtrykket kan afvige mellem højre og venstre arm, og det målte blodtryk kan være forskelligt. OMRON anbefaler, at du altid foretager målinger på samme arm. Hvis blodtryksmålingerne mellem armene afviger væsentligt, skal du spørge lægen om, hvilken arm du skal bruge til målingerne.

Forsigtig

- Fjern tætsiddende og tykt tøj fra armen, mens målingen foretages.

1. **Slut armmanchetten til apparatet ved at sætte luftstikket helt i, til det klikker på plads.**

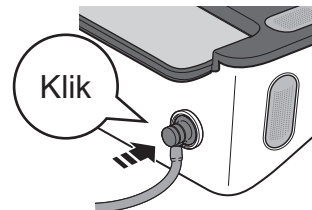

2. Før din hånd gennem manchetten. Træk i manchetten, til den når op på den øverste del af din venstre arm.

Bemærk

- Armmanchettens nederste kant skal sidde 1 til 2 cm over albueens inderside. Luftslangen skal være indvendigt på armen og flugte med din langfinger.

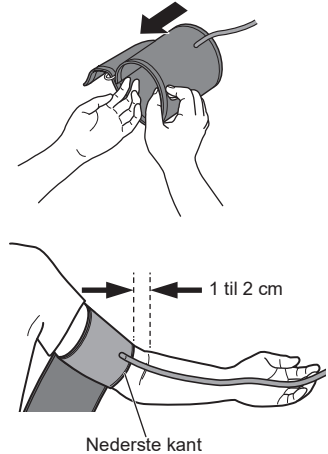

3. Kontrollér, at luftslangen sidder på indersiden af armen, og vikl manchetten fast om armen, så den ikke kan drejes rundt.

Bemærk

- Når du foretager en måling på højre arm, skal luftslangen sidde på siden af din albue langs undersiden af din arm. Pas på ikke at hvile armen på luftslangen.

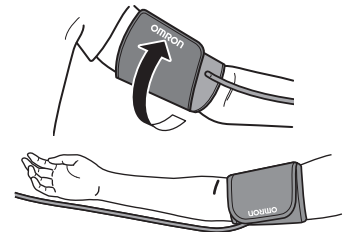

3. Blodtryksmåling og optagelse af et EKG

3.2 Sæt dig korrekt

Du skal være afslappet og sidde i et roligt rum ved en behagelig rumtemperatur, når du tager en blodtryksmåling og optager et EKG.

- Sæt dig i en behagelig stol, der støtter ryg og arme.
- Sæt fødderne fladt på gulvet uden at krydse benene.
- Hvil armene behageligt på et bord.
- Placer apparatet, så du kan røre det med dine bøjede albuer.
- Armmanchetten skal være placeret på din arm i niveau med dit hjerte ved en blodtryksmåling.

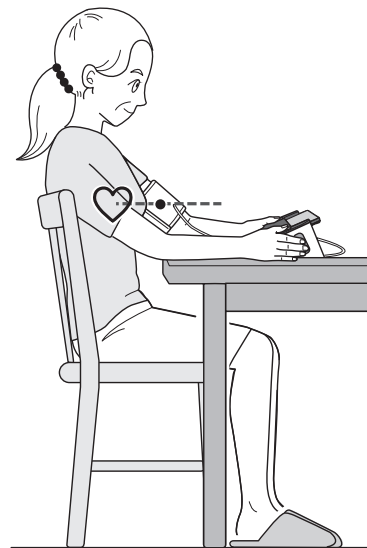

3.3 Blodtryksmåling og optagelse af et EKG

Bemærk

- Du kan stoppe en blodtryksmåling og en EKG-optagelse ved at fjerne begge hænder fra elektroderne og trykke på BT-knappen [START/STOP] på apparatet for at lukke luften ud af armmanchetten.

Forsigtig

- Brug IKKE apparatet samtidigt med andet medicinsk-elektrisk (ME) udstyr. Det kan medføre forkert funktion af enhederne og/eller unøjagtige blodtryksmålinger og/eller EKG-optagelser.
- Sid stille, og tal IKKE under en blodtryksmåling.
- Forhold dig i ro under optagelse af et EKG.
- Hvis dine fingerspidser er tørre, kan din EKG-optagelse muligvis ikke gennemføres. Hvis dine fingre er tørre, skal du fugte dem med et vådt håndklæde, en vandbaseret lotion eller lignende.
- Optag IKKE et EKG med snavsede hænder.
- Husk at placere din smartphone på apparatets smartphoneholder, når du optager et EKG. Hvis den ikke placeres korrekt på smartphoneholderen, kan der opstå kommunikationsproblemer mellem smartphone og apparat, og dit EKG optages muligvis ikke.

1. **Åbn appen "OMRON connect" på din smartphone.**
2. **Følg vejledningen for at starte en EKG-optagelse på din smartphone. Se afsnittet "Hjælp" i appen for at få flere oplysninger.**

3. Blodtryksmåling og optagelse af et EKG

3. Placer din smartphone på apparatets smartphoneholder.



Bemærk

- Kontrollér, at den sidder rigtigt. Se underafsnit 3.2.

4. Tryk på BT-knappen [START/STOP] for at tage en blodtryksmåling.

Alle symboler vises på apparatets BT-målingsdisplay, før det starter.

Armmanchetten begynder at blive pumpet op i løbet af nogle få sekunder.

5. Rør ved 4 elektroder som vist på billedet.

Slap af i hænderne. Sæt tommelfingrene på de øverste elektroder og 2 eller flere fingre på hver af sideelektroderne for at optage dit EKG. Når du har placeret dine fingre på elektroderne, starter en EKG-optagelse automatisk.

Bemærk

- For at reducere muskelstøj skal du hvile armene på en flad overflade for at opnå bedre støtte, når du optager et EKG.
- Hvis du vil kæde begge resultater sammen (blodtryksmåling og EKG-optagelse) på appen, skal du røre ved 4 elektroder straks, når du har trykket på BT-knappen [START/STOP].

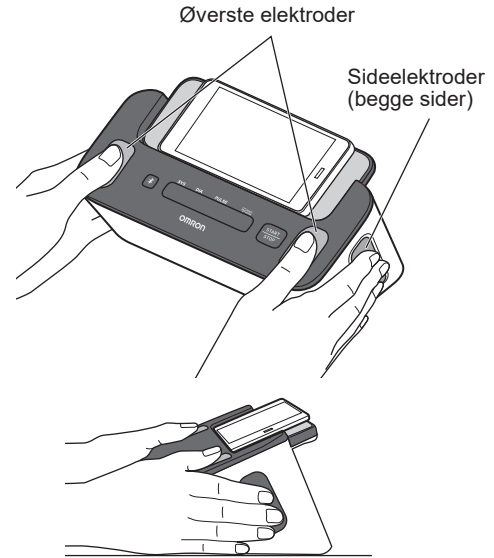



6. Sid stille, og tal ikke, før hele målings- og optagelsesprocessen er udført.

3. Blodtryksmåling og optagelse af et EKG

Blodtryksmåling

- 1) Symbolet "  " blinker for hvert hjerteslag.

Bemærk

- Symbolet "  " vises, hvis armmanchetten er påsat korrekt om armen.
 - Når symbolet "  " vises, er armmanchetten ikke påsat korrekt. Tryk på BT-knappen [START/STOP] for at slukke apparatet, og monter derefter manchetten korrekt.
- 2) Når apparatet har registreret blodtryk og pulsfrekvens, lukkes luften automatisk ud af manchetten.
Blodtryk og pulsfrekvens vises på apparatet.
 - 3) Så snart blodtryksmålingen er udført, overføres blodtryksmålingen til din smartphone.

Bemærk

- Bluetooth skal være aktiveret på den parrede smartphone.

Display for blodtryksmåling

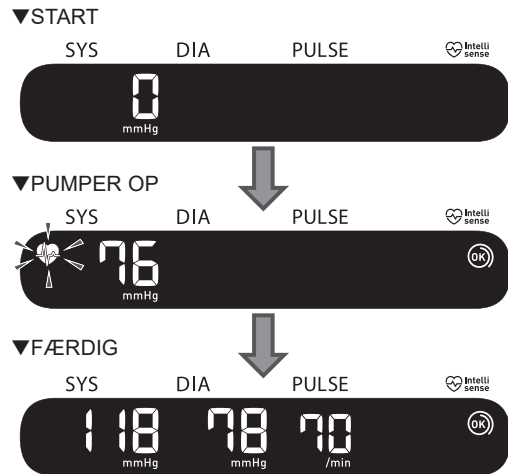

EKG-optagelse

- 1) Appen starter en 30-sekunders nedtælling og viser EKG-bølgen på din smartphone.
- 2) Når en EKG-optagelse er udført, vises et EKG-analyseresultat (Mulig atrieflimren, Bradykardi, Takykardi, Normal, Ulæselig, Uklassificeret eller andre meddelelser) på din smartphones skærm. Se underafsnit 1.5 for at få flere oplysninger.
- 3) Blodtryksmålinger vises også på din smartphones skærm. Det kan tage nogen tid.

Bemærk

- Det tager mindst 30 sekunder at udføre optagelsen og få den analyseret af detektorerne. Du kan om nødvendigt ændre optagevarigheden. Se underafsnit 10.2.



Resultat af EKG-analyse Blodtryksmåling

Den anvendte illustration er billedet af appen. Det kan ændres uden varsel.

3. Blodtryksmåling og optagelse af et EKG

7. Fjern begge hænder fra elektroderne, og tag armmanchetten af.

Bemærk

- Efter måling af blodtrykket og optagelse af et EKG kan du med det samme tilføje tags som f.eks. symptomer, aktiviteter og personlige bemærkninger i appen.

8. Tryk på BT-knappen [START/STOP] for at slukke apparatet.

Bemærk

- Apparatet slukkes automatisk efter 2 minutter.
- Vent 2-3 minutter mellem hver blodtryksmåling. I ventetiden aflastes arterierne og vender tilbage til deres tilstand før måling. Det kan være nødvendigt at forlænge ventetiden afhængig af dine individuelle, fysiologiske egenskaber.
- Apparatet gemmer op til 90 blodtryksmålinger i den indbyggede hukommelse, men de foregående målinger kan ikke ses på apparatet.
- Hvis dit systoliske blodtryk er højere end 210 mmHg, skal du foretage en manuel blodtryksmåling. Se afsnit 7.
- Når Bluetooth er aktiveret, overføres blodtryksmålingerne til din smartphone inden for 1 time efter, at du har foretaget en blodtryksmåling. Se afsnit 6, hvis du skal overføre blodtryksmålingen manuelt.

4. Kun blodtryksmåling

Bemærk

- Du kan foretage en blodtryksmåling uden at parre med din smartphone. Se underafsnit 2.2 vedrørende parring af apparatet med din smartphone.
- Se afsnit 3, når du foretager en blodtryksmåling og optager et EKG samtidigt.
- Se afsnit 5, når du kun optager et EKG.

Forsigtig

- Brug IKKE apparatet samtidigt med andet medicinsk-elektrisk (ME) udstyr. Det kan medføre forkert funktion af enhederne og/eller unøjagtige blodtryksmålinger og/eller EKG-optagelser.
- Sid stille, og tal IKKE under en blodtryksmåling.

1. Sæt armanchetten på Se underafsnit 3.1.

2. Sid korrekt. Se underafsnit 3.2.

3. Tryk på BT-knappen [START/STOP] for at tage en blodtryksmåling.

Alle symboler vises på apparatets BT-målingsdisplay, før det starter. Armanchetten begynder at blive pumpet op i løbet af nogle få sekunder.

Bemærk



- Tryk på BT-knappen [START/STOP] for at lukke luften ud af armanchetten og stoppe blodtryksmålingen.

4. Kun blodtryksmåling

4. Sid stille, og tal ikke, før målingen er udført.

- 1) Symbolet "" blinker for hvert hjerteslag.

Bemærk

- Symbolet "" vises, hvis armmanchetten er påsat korrekt om armen.
- Når symbolet "" vises, er armmanchetten ikke påsat korrekt. Tryk på BT-knappen [START/STOP] for at slukke apparatet, og monter derefter manchetten korrekt.

- 2) Når apparatet har registreret blodtryk og pulsfrekvens, lukkes luften automatisk ud af manchetten. Blodtryk og pulsfrekvens vises på apparatet.

Bemærk

- Hvis dit apparat ikke er parret med din smartphone, kan du springe trin 3) og 4) over.

- 3) Åbn appen "OMRON connect" på din smartphone, så snart målingen er udført, for at overføre din blodtryksmåling.

Bemærk

- Bluetooth skal være aktiveret på den parrede smartphone.
- Når Bluetooth er aktiveret, overføres blodtryksmålingerne til din smartphone inden for 1 time efter, at du har foretaget en blodtryksmåling. Se afsnit 6 for at overføre blodtryksmålingen manuelt.

- 4) Du kan se blodtryksmålingen i appen.

5. Tag armmanchetten af.

6. Tryk på BT-knappen [START/STOP] for at slukke apparatet.

Bemærk

- Apparatet slukkes automatisk efter 2 minutter.
- Vent 2-3 minutter mellem hver blodtryksmåling. I ventetiden aflastes arterierne og vender tilbage til deres tilstand før måling. Det kan være nødvendigt at forlænge ventetiden afhængig af dine individuelle, fysiologiske egenskaber.
- Apparatet gemmer op til 90 blodtryksmålinger i den indbyggede hukommelse, men de foregående målinger kan ikke ses på apparatet.
- Hvis dit systoliske blodtryk er højere end 210 mmHg, skal du foretage en manuel blodtryksmåling. Se afsnit 7.

5. Kun optagelse af et EKG

Bemærk

- Se afsnit 3, når du foretager en blodtryksmåling og optager et EKG samtidigt.
- Se afsnit 4, når du kun vil foretage en blodtryksmåling.



Forsigtig

- Forhold dig i ro under optagelse af et EKG.
- Hvis dine fingerspidser er tørre, kan din EKG-optagelse muligvis ikke gennemføres. Hvis dine fingre er tørre, skal du fugte dem med et vådt håndklæde, en vandbaseret lotion eller lignende.
- Optag IKKE et EKG med snavsede hænder.
- Husk at placere din smartphone på apparatets smartphoneholder, når du optager et EKG. Hvis den ikke placeres korrekt på smartphoneholderen, kan der opstå kommunikationsproblemer mellem smartphone og apparat, og dit EKG optages muligvis ikke.

1. Sid korrekt. Se underafsnit 3.2.

2. Åbn appen "OMRON connect" på din smartphone.

3. Følg vejledningen for at starte en EKG-optagelse på din smartphone. Se afsnittet "Hjælp" i appen for at få flere oplysninger.

4. Placer din smartphone på apparatets smartphoneholder.

5. Rør ved 4 elektroder som vist på billedet.

Slap af i hænderne. Sæt tommelfingrene på de øverste elektroder og 2 eller flere fingre på hver af sideelektroderne for at optage dit EKG.

Når du har placeret dine fingre på elektroderne, starter en EKG-optagelse automatisk.

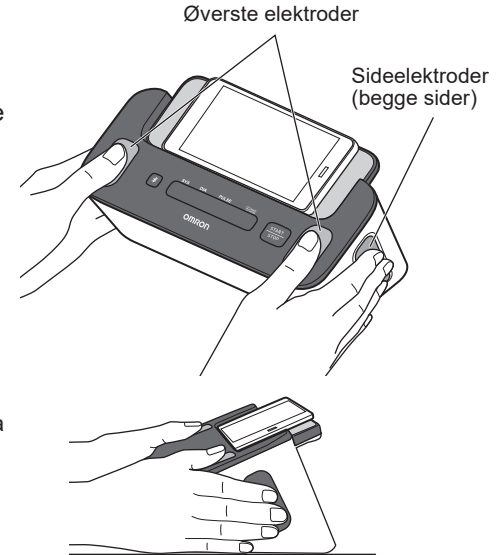

DA

Bemærk

- For at reducere muskelstøj skal du hvile armene på en flad overflade for at opnå bedre støtte, når du optager et EKG.

5. Kun optagelse af et EKG

6. Sid stille under hele målingen.

- 1) Appen starter en 30-sekunders nedtælling og viser EKG-bølgen på din smartphone.
- 2) Når en EKG-optagelse er udført, vises et EKG-analyseresultat (Mulig atrieflimren, Bradykardi, Takykardi, Normal, Ulæselig, Uklassificeret eller andre meddelelser) på din smartphone. Se underafsnit 1.5 for at få flere oplysninger.

Bemærk

- Det tager mindst 30 sekunder at udføre optagelsen og få den analyseret af detektorerne. Du kan om nødvendigt ændre optagevarigheden. Se underafsnit 10.2.

7. Fjern begge hænder fra elektroderne.

Bemærk

- Hvis du kommer til at trykke på BT-knappen [START/STOP], kan du stoppe blodtryksmålingen ved at trykke på knappen igen.
- Efter optagelse af et EKG kan du med det samme tilføje tags som f.eks. symptomer, aktiviteter og personlige bemærkninger i appen.

6. Manuel overførsel af din blodtryksmåling

Åbn appen "OMRON connect" på din smartphone, så snart blodtryksmålingen er udført, for at overføre din blodtryksmåling. Forsøg at overføre blodtryksmålingen manuelt, hvis du har behov for at overføre den senere.

1. Kontrollér, at apparatet er inden for 5 m fra din smartphone.

2. Åbn appen "OMRON connect" på din smartphone.

Bemærk



- Kontroller, at apparatet er slukket. Tryk på BT-knappen [START/STOP] for at rydde LCD-skærmen, hvis den er tændt.

3. Tryk på knappen på apparatet for at overføre din blodtryksmåling.

Når din blodtryksmåling er overført til appen, blinker "OK" på apparatets BT-målingsdisplay.

4. Tryk på BT-knappen [START/STOP] for at slukke apparatet.

Bemærk

- Apparatet slukkes automatisk efter 10 sekunder.
- Dette apparat gemmer op til 90 blodtryksmålinger. Gemte blodtryksmålinger kan ikke vises på apparatets BT-målingsdisplay. Du kan se blodtryksmålingen i appen efter overførsel. Når symbolet " vises på BT-målingsdisplayet, er apparatets hukommelse næsten fuld. Overfør straks blodtryksmålingerne, før de slettes.
- Når symbolet " off" vises på BT-målingsdisplayet, skal du aktivere Bluetooth på dit apparat. Se underafsnit 8.1.
- Når du har sendt din blodtryksmåling til appen, kan den ikke sendes til appen eller din smartphone igen.

7. Manuel blodtryksmåling

Hvis dit systoliske blodtryk er højere end 210 mmHg, skal du foretage en manuel blodtryksmåling.

Se underafsnit 3.1 og 3.2 som forberedelse til en blodtryksmåling.

Tryk på BT-knappen [START/STOP].

Hold BT-knappen [START/STOP] nede, når armmanchetten begynder at blive pumpet op, til apparatet er pumpet 30 til 40 mmHg højere op end det forventede, systoliske blodtryk.

Bemærk

- Pump ikke op til mere end 299 mmHg.
- Du kan ikke optage et EKG samtidigt, når du foretager en manuel blodtryksmåling.



Forsigtig

- Ved oppustning til et højere tryk end nødvendigt kan det medføre blå mærker, hvor manchetten er anlagt.

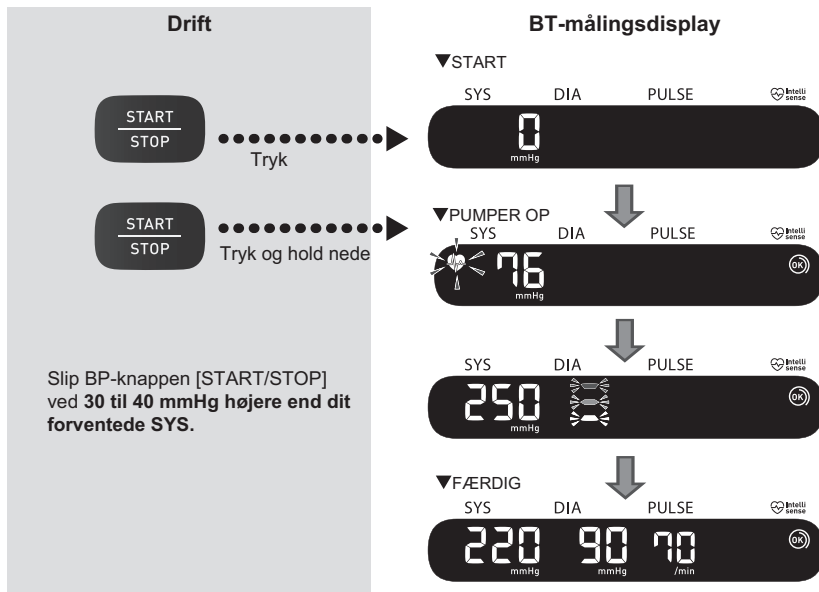

8. Andre apparatindstillinger

8.1 Deaktivering/aktivering af Bluetooth

Deaktiver Bluetooth i apparatet på følgende steder, hvor brugen af trådløst udstyr er forbudt.

- På fly
- På hospitaler
- I udlandet

Bluetooth er aktiveret som standard.



1. Tryk på og hold knappen  på apparatet nede i mere end 10 sekunder, når apparatet er slukket.

BT-målingsdisplayet viser "oFF".



2. Tryk på BT-knappen [START/STOP] for at slukke apparatet.

Bemærk

- Når Bluetooth er deaktiveret, og BT-målingsdisplayet er aktivt, vises symbolet .
- Tryk på og hold knappen  nede i mere end 2 sekunder for at aktivere Bluetooth.
BT-målingsdisplayet viser "on".
- Apparatet slukkes automatisk inden for 2 sekunder efter udførelse.

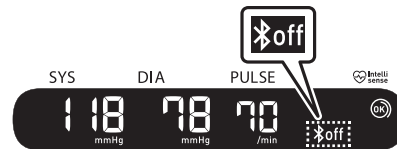

8. Andre apparatindstillinger

8.2 Gendannelse af apparatets standardindstillinger

Følg nedenstående vejledning for at slette alle oplysninger, der er gemt i apparatet. Kontroller, at apparatet er slukket.

1. Hold knappen  nede, og tryk på og hold samtidigt BT-knappen [START/STOP] nede i mere end 10 sekunder.

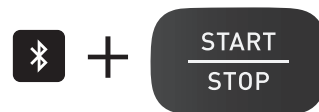

2. Slip knappen  og BT-knappen [START/STOP], når "CLR" vises i BT-målingsdisplayet.

Dit apparat vender tilbage til standardindstillingerne.



3. Tryk på BT-knappen [START/STOP] for at slukke apparatet.

Bemærk

- Nulstilling til apparatets standardindstillinger sletter ikke oplysningerne i appen.
- Apparatet slukkes automatisk efter 2 minutter.
- Du skal parre apparatet igen, når du skal bruge det næste gang. Hvis du ikke parrer det igen, overføres din blodtryksmåling ikke til appen.

9. Sporing af din hukommelse i appen

Åbn appen "OMRON connect", og følg vejledningen, hvis du vil spore dine hukommelser.

9.1 Sporing af dine EKG-optagelser

1. Tryk på afsnittet "Electrocardiogram" (Elektrokardiogram) på startskærmen for at se en liste over alle EKG-optagelser på din smartphone (undtagen optagelser, der tidligere er blevet slettet).
2. Tryk på den EKG-optagelse, du vil se.

Bemærk

- Appen "OMRON connect" kan sende EKG-optagelser som e-mail, udskrive og slette dem. Se vejledningen i appen, når du bruger disse funktioner.

9.2 Sporing af dine blodtryksmålinger

1. Tryk på afsnittet "Blood Pressure" (Blodtryk) på startskærmen for at se alle blodtryksmålinger på din smartphone (undtagen målinger, der tidligere er blevet slettet).

Bemærk

- Gemte blodtryksmålinger kan ikke vises på apparatets BT-målingsdisplay. Du kan se blodtryksmålingen i appen efter overførsel.

10. EKG-indstillinger og justeringer i appen

Åbn appen "OMRON connect", og følg vejledningen for at tilgå indstillinger og justeringer.

10.1 Justeringer af optagelsesgennemgang

Enhanced Filter (Forbedret filter)

Enhanced Filter (Forbedret filter) undertrykker støj i EKG'et. Åbn skærmen til gennemgang af EKG, tryk på grafen, og skift filterindstilling.

Invert the ECG Recording (Inverter EKG-optagelsen)

Retningen kan ændres på et specifikt EKG. Åbn skærmen til gennemgang af EKG, tryk på grafen, og inverter grafen.

10.2 Justerbare indstillinger

Tryk på "Devices" (Enheder) i appens menu. Vælg din enhed, og skift indstillinger.

Duration (Varighed)

Optagelsesvarigheden er den maksimale tid for en enkelt EKG-optagelse. Hvis f.eks. optagelsesvarigheden er indstillet til 30 sekunder, stopper appen automatisk optagelsen efter 30 sekunders dataindsamling. Varigheden er som standard indstillet til 30 sekunder.

Mains Filter (Ledningsnetfilter)

Ledningsnetfilteret fjerner eventuel ledningsnetinterferens fra EKG'et. Det bør indstilles, så det passer til den lokale vekselstrømsfrekvens, dvs. enten 50 Hz eller 60 Hz.



11. Fejlmeddelelser og fejlfinding





Hvis et af nedenstående problemer opstår under en blodtryksmåling og en EKG-optagelse, skal du kontrollere, at apparatet befinder sig 30 cm fra andet elektrisk udstyr med undtagelse af den smartphone, der anvendes sammen med apparatet. Eksempler er stikkontakter, pc'er, pc-skærme og andet trådløst udstyr såsom Wi-Fi-routere, som udsender radiofrekvenser. Se nedenstående tabel, hvis problemet fortsætter.

Apparat og blodtryksmålinger





BT-målingsdisplay/ Problem	Mulig årsag	Løsning
 vises eller armmanchetten pumpes ikke op.	Der er trykket på BT-knappen [START/STOP], hvor armmanchetten ikke har været sat på.	Tryk på BT-knappen [START/STOP] igen for at slukke apparatet. Tryk på knappen BT-knappen [START/STOP], når luftstikket er sat helt i, og armmanchetten er sat korrekt på.
	Luftstikket er ikke sat helt i apparatet.	Sæt luftstikket korrekt i. Se underafsnit 3.1.
	Armmanchetten er ikke sat korrekt på.	Sæt armmanchetten korrekt på, og foretag endnu en måling. Se underafsnit 3.1.
	Der siver luft ud af armmanchetten.	Udskift armmanchetten med en ny. Kontakt din OMRON-forhandler eller -distributør.



11. Fejlmeddelelser og fejlfinding

BT-målingsdisplay/ Problem	Mulig årsag	Løsning
 vises eller der kan ikke udføres en måling efter oppumpning af armmanchetten.	Du bevæger dig eller taler under målingen, og armmanchetten pumpes ikke tilstrækkeligt op.	Sid stille, og tal ikke under en blodtryksmåling. Hvis "E2" vises gentagne gange, skal armmanchetten pumpes manuelt op, til det systoliske tryk ligger 30 til 40 mmHg over resultatet af den forrige blodtryksmåling. Se afsnit 7.
	Da det systoliske tryk ligger over 210 mmHg, kan der ikke foretages en måling.	
 vises	Armmanchetten er pumpet op til over det maksimalt tilladte tryk.	Undgå at berøre armmanchetten og/eller at bøje luftslangen, mens målingen foretages. Se afsnit 7 vedrørende manuel oppumpning af manchetten.
 vises	Du bevæger dig eller taler under målingen. Vibrationer afbryder en måling.	Sid stille, og tal ikke under en måling.

BT-målingsdisplay/ Problem	Mulig årsag	Løsning
 vises	Pulsfrekvensen registreres ikke korrekt.	Sæt armmanchetten korrekt på, og foretag endnu en måling. Se underafsnit 3.1. Sid stille, og sid korrekt under en måling.
 vises		
 vises		
 blinker ikke under en måling.		
 vises	Der er fejl ved apparatet.	Tryk på BT-knappen [START/STOP] igen. Kontakt OMRON-forhandleren eller -distributøren, hvis "Er" fortsat vises.

11. Fejlmeddelelser og fejlfinding

BT-målingsdisplay/ Problem	Mulig årsag	Løsning
 vises	Apparatet kan ikke oprette forbindelse til en smartphone eller overføre blodtryksmålinger korrekt.	Følg vejledningen i appen "OMRON connect". Hvis symbolet "Err" stadig vises efter kontrol af appen, skal du rette henvendelse til OMRON-forhandleren eller -distributøren.
 blinker	Apparatet venter på parring med din smartphone.	Se underafsnit 2.2 vedrørende parring af apparatet med din smartphone, eller tryk på BT-knappen [START/STOP] for at annullere parringen og slukke apparatet.
 blinker	Apparatet er klart til overførsel af blodtryksmålinger til din smartphone.	Åbn appen "OMRON connect" for at overføre dine blodtryksmålinger.
 blinker	Den interne blodtryks hukommelse er næsten fuld.	Par eller overfør dine blodtryksmålinger til appen "OMRON connect", så du kan bevare dem i hukommelsen i appen, hvorefter dette fejlsymbol forsvinder.
 vises	Den interne blodtryks hukommelse er helt fuld.	

BT-målingsdisplay/ Problem	Mulig årsag	Løsning
 vises	Lav batteristand.	Det anbefales at udskifte alle 4 batterier med nye. Se underafsnit 2.1.
 vises eller apparatet slukkes uventet under en måling.	Batterierne er flade.	Udskift straks alle 4 batterier med nye. Se underafsnit 2.1.
Der vises intet i apparatets BT- målingsdisplay.	Batteriernes poler vender forkert.	Kontroller batterierne for korrekt placering. Se underafsnit 2.1.
Blodtryksmålingerne forekommer for høje eller for lave.	Blodtrykket varierer konstant. Mange faktorer kan påvirke dit blodtryk, f.eks. stress, tidspunkt på dagen, og hvordan armmanchetten er monteret. Læs underafsnit 2.3, 3.1 og 3.2 igen.	
Der opstår andre problemer.	Tryk på BT-knappen [START/STOP] for at slukke apparatet, og tryk derefter på den igen for at foretage en blodtryksmåling. Tag alle batterierne ud, og vent i 30 sekunder, hvis problemet fortsætter. Sæt derefter batterierne i igen. Kontakt OMRON-forhandleren eller -distributøren, hvis problemet varer ved.	

11. Fejlmeddelelser og fejlfinding

EKG-optagelser

Problem	Løsning
Jeg har en masse artefakter, støj, interferens eller kan ikke se EKG i min EKG-optagelse.	Kontrollér, at appen "OMRON connect" har adgang til din smartphones mikrofon. Åbn indstillingerne på din smartphone, og aktiver mikrofonen i appen. Prøv følgende tips for at få en EKG-optagelse i den bedste kvalitet: <ul style="list-style-type: none">• Rengør apparatets elektroder med et spritbaseret desinficeringsmiddel.• Brug en vandbaseret lotion før optagelse, hvis dine hænder er meget tørre.• Slap af i arme og hænder for at reducere muskelstøj. Hvil armene behageligt på et bord.• Kontrollér, at din smartphone ikke er i gang med at oplade/synkronisere, og du ikke bruger hovedtelefoner eller andet tilsluttet udstyr sammen med din smartphone under EKG-optagelse.• Kontrollér, at både smartphone og bruger er i ro under EKG-optagelser. Bevægelse under optagelser forårsager støj i springen.
HUD-symbolet tildækkes, når jeg roterer min smartphone	Symbolet for heads up display (HUD) kan sommetider være delvist blokeret, når du roterer din smartphone, mens den arbejder. Det er ikke noget problem. HUD-symbolet fortæller dig bare, at appen fungerer. Det har ingen indflydelse på din EKG-optagelse eller andre oplysninger.
Jeg ser store spidser i starten af EKG-optagelsen	Stor mængde støj/artefakter kan ses i de første få millisekunder af en EKG-optagelse, når det forbedrede filter søger efter dit hjerteslag. Dette sker meget sjældent og varer kun, til dit første hjerteslag ses i appen. Det påvirker ikke resten af EKG-optagelsen.
Der er opstået et andet kommunikationsproblem.	Følg vejledningen på din smartphone, eller se afsnittet "Hjælp" i appen "OMRON connect" for at få yderligere hjælp. Kontakt OMRON-forhandleren eller -distributøren, hvis problemet varer ved.

12. Vedligeholdelse

12.1 Vedligeholdelse

Følg nedenstående anvisninger for at beskytte apparatet mod beskadigelse:

- Eventuelle ændringer, som producenten ikke har godkendt, gør brugergarantien ugyldig.

Forsigtig

- Apparatet eller dets komponenter må IKKE skilles ad eller forsøges repareret. Det kan forårsage unøjagtige blodtryksmålinger eller EKG-optagelser.

12.2 Opbevaring

Opbevar apparatet og andre dele i etuiet, når det ikke er i brug.

- Opbevar apparatet og andre komponenter på et rent, sikkert sted.

1. Fjern armmanchetten fra apparatet.

Luftstikket er fastmonteret, så det ikke falder af ved et uheld.

Når du fjerner armmanchetten fra apparatet, skal du trække luftstikket lige ud af udtaget. Det klikker, når det trækkes ud.

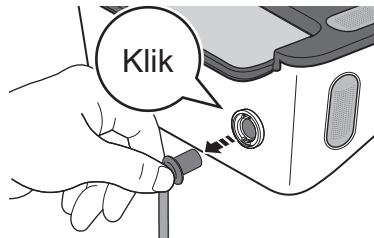

2. Rul forsigtigt luftslangen op inde i armmanchetten.

Bemærk

- Luftslangen må ikke bøjes eller foldes for kraftigt.

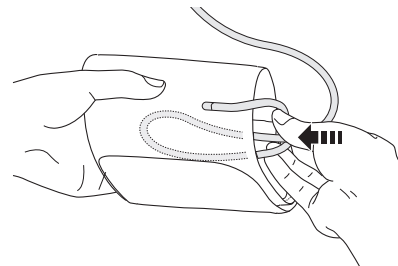

Forsigtig

- Når du tager luftstikket ud, skal du trække i luftstikket ved bunden af slangen, ikke i selve slangen.

3. Anbring apparatet og andre komponenter i opbevaringsetuiet med begge hænder.

Opbevar ikke apparatet og andre komponenter:

- Hvis apparatet og andre komponenter er våde.
- På steder med ekstreme temperaturer, fugtighed, direkte sollys, støv og ætsende dampe såsom blegemiddel.
- På steder, der udsættes for vibrationer og stød.

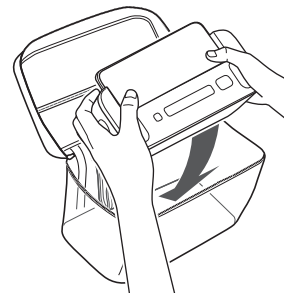

12.3 Rengøring

- Brug ikke slibende eller flygtige rengøringsmidler.
- Brug en blød, tør klud eller en blød klud fugtet med et mildt (neutralt) rengøringsmiddel til rengøring af apparatet og armmanchetten, og tør efter med en tør klud.
- Brug en blød klud eller vatpind fugtet med spritbaseret desinficeringsmiddel til rengøring af elektroderne, hvis de er snavsede.
- Brug ikke sprit til rengøring af andre dele. Brug kun sprit til rengøring af elektroder.
- Vask ikke apparatet, og nedsenk hverken det eller armmanchetten eller andre komponenter i vand.
- Brug ikke benzin, fortynder eller lignende opløsningsmidler til rengøring af apparatet og armmanchetten eller andre komponenter.

12.4 Kalibrering og service

- Dette blodtryksapparats nøjagtighed er testet meget grundigt, og det er udviklet til langtidsbrug.
- Generelt anbefales det at få apparatet efterset hvert andet år, så korrekt funktion og nøjagtighed sikres. Kontakt din autoriserede OMRON-forhandler eller OMRONs kundeservice på den adresse, der er angivet på emballagen eller det medfølgende materiale.

13. Valgfrit tilbehør

Armmanchet

Armomkreds
17 - 22 cm

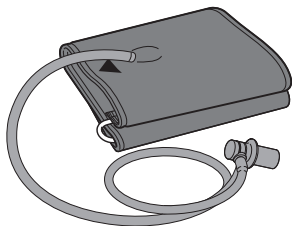

Model: HEM-CS24

Armomkreds
22 - 42 cm

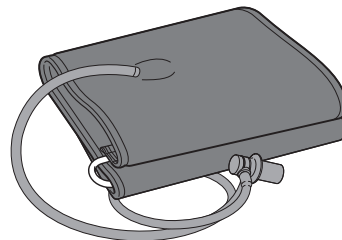

Model: HEM-RML31

- Samme som den armmanchet, der følger med produktet.

Bemærk

- Smid ikke luftstikket væk. Luftstikket kan anvendes sammen med den valgfri manchet.

14. Specifikationer

Produktkategori	Elektroniske blodtryksmålere med elektrokardiograf-funktion
Produktbeskrivelse	Automatisk blodtryksapparat til overarmen Elektrokardiogram med enkelt ledning Complete (HEM-7530T-E3)
Model (kode)	Complete (HEM-7530T-E3)
BT-målingsdisplay	Digitalt LCD-display
Funktion	Kontinuerlig drift
IP-klassifikation	IP 21
Effekt	DC6 V 4 W
Strømkilde	4 stk. 1,5 V alkaline batterier størrelse "AA"
Batteriets levetid	Ca. 300 målinger (med nye alkalinebatterier)
Levetid	Skærm: 5 år Manchet: 5 år
Anvendelsesforhold	+10 °C til +40 °C/15 til 90 % relativ luftfugtighed (ikke-kondenserende)/800 til 1.060 hPa
Opbevarings-/transportforhold	-20 °C til +60 °C/10 til 90 % relativ luftfugtighed (ikke kondenserende)
Vægt	Apparat: Ca. 550 g ekskl. batterier Armmanchet: Ca. 170 g
Mål	Apparat: Ca. 232 mm (b) × 98 mm (h) × 123 mm (l) Armmanchet: Ca. 145 mm × 594 mm (luftslange: 750 mm)
Anvendt del	Type BF (armmanchet), type CF (elektroder)
Beskyttelse mod elektrisk stød	Internt strømforsynet ME-udstyr
Maksimum temperatur for den anvendte del	Lavere end +48°C
Indhold	Apparat, armmanchet (HEM-RML31), etui, 4 alkaline batterier størrelse "AA", brugsanvisning, opsætningsvejledning, blodtryksdagbog

14. Specifikationer

Blodtryksmåling

Manchettens trykomsråde

0 til 299 mmHg

Område for blodtryksmåling

SYS: 60 til 260 mmHg

DIA: 40 til 215 mmHg

Område for pulsmåling

40 til 180 slag/min (bpm)

Nøjagtighed

Tryk: ± 3 mmHg

Puls: ± 5 % af den viste måling

Oppumpning

Automatisk vha. elektrisk pumpe

Deflation

Automatisk overtryksventil

Målemetode

Oscillometrisk metode

Overførselsmetode

Bluetooth[®] lavenergi

Trådløs kommunikation

Frekvensområde: 2,4 GHz (2.400 - 2.483,5 MHz)

Modulation: GFSK

Retningsudstrålet effekt: <20 dBm

Armmanchetomkreds passende til apparatet

17 til 42 cm (medfølgende armmanchet: 22 til 42 cm)

Indbygget hukommelse

Gemmer op til 90 blodtryksmålinger

EKG-optagelse

Karakteristika for ydeevne

EKG-kanal: Enkelt kanal

Dynamisk indgangsområde: 10 mV top-til-top

Frekvensrespons: 0,67 Hz til 40 Hz

CMRR: > 60 dB

Indgangsimpedans: > 10 M Ω

Udgang

Modulation: Frekvensmoduleret ultralydstone

Midterfrekvens: 19 kHz

Modulationsindeks: 200 Hz/mV

Nøjagtighed af atrieflimrenalgoritme98 % følsomhed og 97 % specificitet¹

1. Lau JK, Lowres N, Neubeck L, Brieger DB, Sy RW, Galloway CD, et al. Int J Cardiol. 2013;165(1):193-4

Bemærk

- Disse specifikationer kan ændres uden varsel.
- Dette apparat opfylder kravene i EN ISO 81060-2:2014 og opfylder EN ISO 81060-2:2014 og EN ISO 81060-2:2019 + A1:2020 (undtagen gravide patienter og patienter med præeklampsi). I den kliniske valideringsundersøgelse blev K5 udført på 85 testpersoner for at fastslå det diastoliske blodtryk.
- IP-klassifikationen er den beskyttelsesgrad, der ydes af kabinetter i henhold til IEC 60529. Dette apparat er beskyttet mod massive fremmedlegemer med en diameter på 12,5 mm og mere såsom en finger og mod lodret faldende vanddråber, der kan forårsage problemer under normal drift.
- Funktionen er klassificeret i henhold til IEC 60601-1.
- Den viste hjertefrekvens under EKG-optagelse er gennemsnittet over de sidste 5 sekunder.
- Den viste hjertefrekvens under gennemgang og i rapporter er den gennemsnitlige hjertefrekvens under hele EKG-optagelsen.
- Hjertefrekvensen under optagelse af et EKG har et område fra 30 bpm til 300 bpm og en opløsning på 1 bpm.

Om forstyrrelse af trådløs kommunikation

Bluetooth-indstillingen i produktet anvendes til at oprette forbindelse til dedikerede apps på mobilenheder for at synkronisere dato-/tidsdata fra mobilenheden til produktet og synkronisere måledata fra produktet til mobilenheden. Yderligere håndtering af data på mobilenheden er op til brugeren. Dette produkt arbejder på et ulicenseret 2,4 GHz ISM-bånd, hvor tredjepart kan opfange radiobølgerne bevidst eller tilfældigt med et ukendt formål. Hvis dette produkt anvendes i nærheden af andre trådløse enheder som f.eks. mikrobølge og trådløst LAN, der arbejder på samme frekvensbånd som dette produkt, er der risiko for, at der kan opstå interferens. Hvis der opstår interferens, skal du stoppe brugen af de andre apparater eller flytte dette produkt væk fra andre trådløse enheder, før du forsøger at bruge det.

15. Begrænset garanti

Tak, fordi du har købt et OMRON-produkt. Produktet er opbygget af kvalitetsmaterialer og fremstillet med stor omhu.

Det er beregnet til at yde en høj grad af komfort, hvis det betjenes korrekt og vedligeholdes som beskrevet i brugervejledningen.

Produktet er omfattet af en garanti fra OMRON i en periode på 5 år efter købsdatoen. Produktets konstruktion, håndværksmæssige udførelse og materialer er garanteret af OMRON. I garantiperioden reparerer eller udskifter OMRON produktet eller defekte dele uden at tage betaling for arbejdsløn eller reservedele.

Garantien dækker ikke følgende:

- A. Transportomkostninger og -risici.
- B. Reparationsomkostninger for en reparation foretaget hos en uautoriseret reparatør.
- C. Periodiske kontroller og vedligeholdelse.
- D. Fejl i eller slid på ekstraudstyr eller andet tilbehør bortset fra selve apparatet, medmindre det udtrykkeligt er garanteret herover.
- E. Omkostninger, som skyldes en reklamation, der ikke accepteres (disse vil blive opkrævet).
- F. Skade af enhver art, herunder forårsaget ved menneskeligt uheld eller forkert brug.
- G. Kalibrering indgår ikke i denne garanti.
- H. Ekstraudstyr er omfattet af et (1) års garanti fra købsdatoen. Ekstraudstyr omfatter, men er ikke begrænset til følgende: Manchet og manchetslange.









Kontakt den forhandler, produktet blev købt hos, eller en autoriseret OMRON-forhandler, hvis der er brug for garantiservice. Adressen findes på produktets emballage/i produktdokumenterne eller hos specialforhandleren. Gå ind på vores websted (www.omron-healthcare.com) for at få kontaktoplysninger, hvis du har problemer med at finde OMRON-kundeservice.

Reparation eller udskiftning i henhold til garantien medfører ikke forlængelse eller fornyelse af garantiperioden.











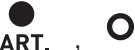

Der ydes kun garanti, hvis hele produktet returneres sammen med garantikortet samt original faktura/kassebon udstedt til forbrugeren af forhandleren.

16. Vejledning og producentdeklaration

- Dette blodtryksapparat er udviklet i overensstemmelse med Europæisk Standard EN1060 omhandlende non-invasive blodtryksmålere del 1: Generelle krav og del 3: Supplerende krav til elektromekaniske blodtryksmålesystemer.
- OMRON HEALTHCARE Co., Ltd. erklærer hermed, at radioudstyrstype HEM-7530T-E3 er i overensstemmelse med direktiv 2014/53/EU. EU-overensstemmelseserklæringens fulde tekst kan ses på følgende internetadresse:
www.omron-healthcare.com
- Dette OMRON-produkt er fremstillet efter det strenge kvalitetssystem hos OMRON HEALTHCARE Co., Ltd., Japan.
- Venligst indrapporter eventuelle alvorlige hændelser, der er opstået i forbindelse med dette apparat, til producenten og de kompetente myndigheder i det medlemsland, du bor i.

Symbolbeskrivelse			
	Anvendt del – type BF, type CF Beskyttelsesgrad mod elektrisk stød (lækstrøm)		Partinr.
IP XX	Indtrængningsbeskyttelsesgrad i henhold til IEC 60529		Entydig enhedsidentifikator
	CE-mærke		Medicinsk udstyr
	UKCA-mærkning		Fugtighedsbegrænsning
	Temperaturbegrænsning		Begrænsning for atmosfærisk tryk

16. Vejledning og producentdeklaration

Symbolbeskrivelse			
	OMRONs varemærketeknologi til blodtryksmåling	QUALITY PASS , 	Producentens kvalitetskontrolmærke
	Identifikator for manchetter, der er kompatible med apparatet	LATEX FREE	Indeholder ikke naturlig gummilatex
	Manchetplaceringsindikator for venstre arm		Armomkreds
	Markør på manchetten, placeres over åren		Læs brugervejledningen.
	Områdemarkør og justeringsposition for arteria brachialis		Følg brugervejledningen omhyggeligt af hensyn til din sikkerhed.
	Direkte strøm		Til angivelse af generelt forøgede, potentielt farlige niveauer af ikke-ioniserende stråling eller til angivelse af udstyr eller systemer, f.eks. inden for det medicinske-elektriske område, der omfatter radiofrekvenstransmittere eller som tilsigtet anvender radiofrekvent, elektromagnetisk energi til diagnose eller behandling.
	Batteri		
	Områdeindikator for armomkreds som hjælp til valg af korrekt manchetstørrelse		Produktionsdato

Vigtig information vedrørende elektromagnetisk kompatibilitet (EMC)

HEM-7530T-E3 opfylder standarden EN60601-1-2:2015 Elektromagnetisk kompatibilitet (EMC).
Du finder yderligere dokumentation i overensstemmelse med denne EMC-standard på www.omron-healthcare.com. Se EMC-oplysningerne for HEM-7530T-E3 på webstedet.

16. Vejledning og producentdeklaration

Korrekt bortskaffelse af dette produkt (affald af elektrisk og elektronisk udstyr)

Dette mærke på produktet eller dets dokumentation angiver, at det ikke må bortskaffes sammen med andet husholdningsaffald, når det er udtjent.

For at forebygge skader på miljøet eller den menneskelige sundhed forårsaget af ukontrolleret bortskaffelse af affald skal produktet adskilles fra andre typer affald og genbruges på ansvarlig vis for at fremme bæredygtig genbrug af materialeressourcer.



Hjemmebrugere skal enten kontakte den forhandler, hvor produktet blev købt, eller kommunen vedrørende oplysninger om, hvortil og hvordan de kan returnere dette produkt til miljømæssig sikker genbrug.

Erhvervsbrugere skal kontakte leverandøren og gennemlæse betingelserne og vilkårene i købekontrakten. Dette produkt må ikke blandes sammen med andet kommercielt affald ved bortskaffelse.

Bluetooth[®]-ordmærket og -logoerne er registrerede varemærker tilhørende Bluetooth SIG, Inc., og enhver anvendelse af sådanne mærker af OMRON HEALTHCARE Co., Ltd. sker under licens.

Apple og Apple-logoet er varemærker tilhørende Apple Inc., der er registreret i USA og i andre lande og områder. App Store er et servicemærke tilhørende Apple Inc.



Google Play og Google Play-logoet er varemærker tilhørende Google LLC.

Ordmærket og logoet AliveCor[®] ejes af AliveCor, Inc. og bruges med tilladelse.

Amerikanske patenter og anmeldte patenter: 8,509,882; 9,649,042; 8,301,232; 2017/0215755; 9,247,911; 9,681,814; 2017/0215756.

Andre varemærker og handelsnavne tilhører deres respektive ejere.

<https://www.omron-healthcare.com/>

	Producent	Tillverkare	OMRON HEALTHCARE Co., Ltd. 53, Kunotsubo, Terado-cho, Muko, KYOTO, 617-0002 JAPAN
	EU-repræsentant	EU-representant	OMRON HEALTHCARE EUROPE B.V. Scorpius 33, 2132 LR Hoofddorp, THE NETHERLANDS www.omron-healthcare.com
	Importør i EU	Importör i EU	
	Produktionsanlæg	Produktionsenhet	OMRON HEALTHCARE Co., Ltd. Matsusaka Factory 1855-370, Kubo-cho, Matsusaka-shi, Mie, 515-8503 Japan
	Datterselskab	Dotterbolag	OMRON HEALTHCARE UK LTD. Opal Drive, Fox Milne, Milton Keynes, MK15 0DG, UK www.omron-healthcare.com/distributors
	Importør i Storbritannien og ansvarlig person for Storbritannien	Importör i Storbritannien och ansvarig person i Storbritannien	
	Datterselskaber	Dotterbolag	OMRON MEDIZINTECHNIK HANDELSGESELLSCHAFT mbH OMRON SANTÉ FRANCE SAS www.omron-healthcare.com/distributors

Fremstillet i Japan / Tillverkad i Japan

Udstedelsesdato / Utgivningsdatum : 2022-07-01
IM4-HEM-7530T-E3-03-01/2022
5648438-2D