



M4 Connect AFib (HEM-7196T1-FLE)

Automatic Upper Arm Blood Pressure Monitor

Tensiomètre automatique brassard

Automatisches Oberarm-Blutdruckmessgerät

Misuratore automatico di pressione arteriosa da braccio

Monitor de presión arterial automático de brazo

Automatische bovenarmbloeddrukmeter

Измеритель артериального давления и частоты пульса автоматический

Otomatik Üst Kol Kan Basıncı Ölçüm Cihazı

جهاز قياس ضغط الدم الآلي القابل للتثبيت بأعلى الذراع

Instruction Manual 1: Safety and Other Information

Mode d'emploi 1 : Sécurité et autres informations

Gebrauchsanweisung 1: Sicherheitshinweise und andere Informationen

Manuale di istruzioni 1: Sicurezza e altre informazioni

Manual de instrucciones 1: Seguridad y otra información

Gebruiksaanwijzing 1: Veiligheid en andere informatie

Руководство по эксплуатации 1: Информация о безопасности

и другие сведения

Kullanım Kılavuzu 1: Güvenlik Bilgileri ve Diğer Bilgiler

دليل الإرشادات ١: الأمان ومعلومات أخرى



CE 0197

EN

FR

DE

IT

ES

NL

RU

TR

AR

Symbols

Symboles / Symbole / Simboli /
Simbolos / Symbolen / Обозначения /
Semboller / الرموز

Overview

FR Présentation générale

NL Overzicht

DE Überblick

RU Описание

IT Presentazione del prodotto

TR Genel Bakış

ES Descripción general

AR نظرة عامة

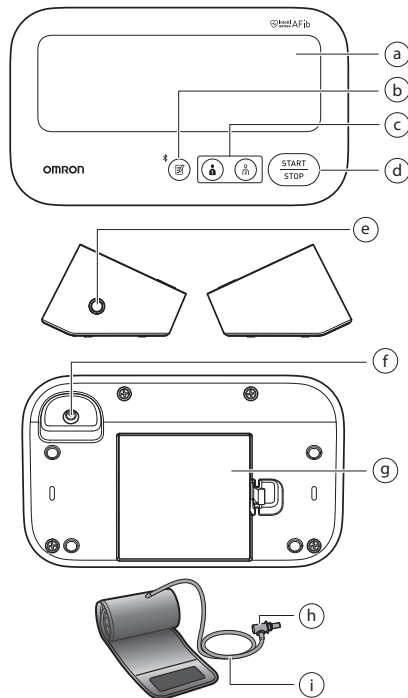

a	Display Affichage Display Display	Pantalla Display Дисплей Ekran	الشاشة
b	[Memory] (Connection) button Bouton (de connexion) [Mémoire] Verbindungs-/Speichertaste Pulsante [Memoria] (Connessione) Botón [Memoria] (Conexión) [Geheugen] knop (verbinding) Botón [Memoria] (Conexión) Кнопка [Memory] (Connection) (Память (Соединение)) [Hafıza] (Bağlantı) düğmesi		الزر [Memory] (اتصال)
c	[User ID 1]/[User ID 2] buttons Boutons [ID Utilisateur 1]/[ID Utilisateur 2] Tasten für Benutzer-ID 1/2 Pulsanti [ID utente 1]/[ID utente 2] Botones [ID de usuario 1]/[ID de usuario 2] Knoppen [User ID 1]/[User ID 2] (Gebruikers-ID/Gebruikers-ID 2) Кнопки [Пользователь 1]/[Пользователь 2] [Kullanıcı Kimliği 1]/[Kullanıcı Kimliği 2] düğmeleri [User ID 1]/[User ID 2] الزران		
d	[START/STOP] button Bouton [START/STOP] [START/STOP]-Taste Pulsante [START/STOP] Botón [START/STOP] Knop [START/STOP] Кнопка [START/STOP] [START/STOP] düğmesi		الزر [START/STOP]
e	Air jack Prise à air Luftschlauchbuchse Presca per il tubo dell'aria	Toma de aire Luchtlangaan-sluiting Воздушное гнездо Hava jakı	مقيس خرطوم الهواء

f	<p>AC adapter jack (for optional AC adapter) Prise pour l'adaptateur secteur (pour adaptateur secteur en option) Netzteilanschluss (für das optionale Netzteil) Presa per l'alimentatore CA (per l'alimentatore CA opzionale) Toma del adaptador de CA (para el adaptador de CA opcional) Netadapteraansluiting (voor de optionele netadapter) Гнездо адаптера переменного тока (для дополнительного адаптера переменного тока) AC adaptörü jakı (isteğe bağlı AC adaptörü için) مقبس مهایی التيار المتردد (لمهایی التيار المتردد الاختياري)</p>		
g	<p>Battery compartment Compartment des piles Batteriefach Alloggiamento batterie Compartimento de las pilas</p>	<p>Batterijvak Отсек для элементов питания Pil bölüümü حجرة البطاريات</p>	
h	<p>Air plug Prise de gonflage Luftschlauchstecker Attacco del tubo dell'aria</p>	<p>Conector para tubo de aire Plug van de luchtslang</p>	<p>Воздушный штекер Hava tapası قابس خرطوم الهواء</p>
i	<p>Air tube Tuyau à air Luftschlauch Tubo dell'aria</p>	<p>Tubo de aire Luchtslang Воздуховодная трубка</p>	<p>Hava borusu خرطوم الهواء</p>

1 Einführung

Vielen Dank, dass Sie sich für das automatische Oberarm-Blutdruckmessgerät von OMRON entschieden haben. Dieses Blutdruckmessgerät verwendet zur Blutdruckmessung die oszillometrische Methode. Das bedeutet, dass dieses Messgerät die Bewegung Ihres Blutes durch Ihre Oberarmarterie erkennt und diese Bewegungen in einen digitalen Messwert umwandelt.

1.1 Sicherheitshinweise

Diese Gebrauchsanweisung enthält wichtige Informationen zum automatischen Oberarm-Blutdruckmessgerät von OMRON. Um die sichere und ordnungsgemäße Verwendung dieses Messgerätes sicherzustellen, müssen Sie alle Anweisungen LESEN und VERSTEHEN. **Wenn Sie die Anweisungen nicht verstehen oder Fragen dazu haben, wenden Sie sich an Ihren OMRON Einzelhändler oder Vertreter, bevor Sie das Messgerät verwenden. Für ausführliche Informationen zu Ihrem Blutdruck wenden Sie sich bitte an Ihren Arzt.**

1.2 Verwendungszweck

Verwendungszweck

Das Gerät ist ein digitales Messgerät zur Messung von Blutdruck und Pulsfrequenz bei erwachsenen Patienten. Das Gerät kann unregelmäßige Pulsschläge erkennen, die Anzeichen für ein Vorhofflimmern (AFib, vom engl. „Atrial fibrillation“) sein können. Beachten Sie, dass das Gerät nicht zur Diagnose von Vorhofflimmern bestimmt ist.

***Hinweis:** Eine solche Diagnose kann nur von einem Arzt mittels Elektrokardiogramm (EKG) zuverlässig gestellt werden. Wenn das AFib-Symbol angezeigt wird, wenden Sie sich bitte an Ihren Arzt.

Vorgesehene Patienten

Erwachsene

Vorgesehene Benutzer

Erwachsene (dies können auch die Patienten selbst sein), die in der Lage sind, diese Gebrauchsanweisung zu verstehen.

Klinischer Nutzen

Der Blutdruck des Patienten kann ganz unkompliziert zu Hause auf nicht invasive Weise gemessen werden. Anhand der Pulswellen während der Blutdruckmessung wird mögliches Vorhofflimmern erkannt und dem Benutzer angezeigt.

Art der Anwendung

Das Blutdruckmessgerät ist zur (mehrfachen) vielfachen Verwendung durch mehrere Patienten vorgesehen.

Einschränkung

Der Armumfang des Patienten muss 22–42 cm betragen.

Indikation

Das Gerät ist für die Verwendung durch gesunde Personen, Patienten mit Bluthochdruck oder gesundheitsbewusste Personen in einer nicht-klinischen Umgebung (Haushaltsgebrauch) vorgesehen.

- Messung von Blutdruck und Pulsfrequenz
- Erkennung von möglichem Vorhofflimmern

1.3 Prüfung des Packungsinhaltes

Nehmen Sie das Messgerät und die zugehörigen Komponenten aus der Verpackung und überprüfen Sie alles auf Unversehrtheit. Ist das Messgerät oder eine Komponente beschädigt, darf das Messgerät NICHT VERWENDET werden. Wenden Sie sich in diesem Fall an Ihren OMRON-Einzelhändler oder Vertreter.

2 Wichtige Sicherheitsinformationen

Lesen Sie die Wichtigen Sicherheitsinformationen in dieser Gebrauchsanweisung, bevor Sie das Messgerät verwenden. Halten Sie sich aus Sicherheitsgründen genau an diese Gebrauchsanweisung. Bewahren Sie sie zum späteren Nachschlagen auf. **Für ausführliche Informationen zu Ihrem Blutdruck wenden Sie sich bitte an Ihren Arzt.**

2.1 Kontraindikationen

- Dieses Messgerät NICHT an einem verletzten Arm oder an einem Arm anwenden, der medizinisch behandelt wird.
- Die Manschette NICHT während einer Infusion oder Bluttransfusion anlegen.
- Das Messgerät NICHT bei Babys, Kleinkindern, Kindern oder Personen verwenden, die ihren Willen nicht ausdrücken können.

2.2 Nebenwirkungen

- Werden die Messungen häufiger als notwendig durchgeführt, können sich durch die Beeinträchtigung des Blutflusses Blutergüsse bilden.
- Aufpumpen auf einen höheren Druck als notwendig kann am Arm, wo die Manschette angelegt ist, zu Blutergüssen führen. HINWEIS: Weitere Informationen finden Sie unter „Wenn Ihr systolischer Druck höher ist als 210 mmHg“ am Ende der Gebrauchsanweisung 2.
- Verwenden Sie dieses Messgerät nicht mehr und wenden Sie sich an Ihren Arzt, wenn Hautirritationen oder Beschwerden auftreten.

2.3 Warnhinweis



Zeigt eine möglicherweise gefährliche Situation an, die wenn sie nicht vermieden wird, zum Tod oder zu sehr schweren Verletzungen führen kann.

- Nehmen Sie aufgrund der Messergebnisse dieses Blutdruckmessgerätes KEINE Änderungen an Ihrer Medikation oder an bestehenden Therapien vor. Nehmen Sie die Medikamente wie von Ihrem Arzt verschrieben. NUR ein Arzt ist qualifiziert, um Bluthochdruck und Herzerkrankungen zu diagnostizieren und zu behandeln.
- Die Messwerte sollten NIE zur Eigendiagnose oder Selbstbehandlung herangezogen werden. Wenden Sie sich IMMER an Ihren Arzt.
- Die Funktion zur Erkennung von möglichem Vorhofflimmern weist NUR auf ein mögliches Vorhofflimmern hin. Sie erkennt KEINE anderen potenziell lebensbedrohlichen Arrhythmien oder Erkrankungen wie weitere Herzrhythmusstörungen oder einen Herzinfarkt.
- Wenden Sie sich an Ihren Arzt, wenn Symptome auftreten oder wenn Sie Bedenken haben.
- Die Ergebnisse dieses Blutdruckmessgerätes sollten Sie NICHT dazu veranlassen, regelmäßige Vorsorgeuntersuchungen oder Arzttermine aufzuschieben oder auszusetzen.

- Die Funktion zur Erkennung von möglichem Vorhofflimmern ist nicht für Benutzer bestimmt, bei denen bereits ein Vorhofflimmern diagnostiziert wurde.
- Bei Personen mit Herzschrittmachern oder Defibrillatoren wird ein mögliches Vorhofflimmern eventuell nicht erkannt. Personen mit Herzschrittmachern oder Defibrillatoren sollten daher dieses Messgerät nicht verwenden, um mögliches Vorhofflimmern festzustellen.
- Dieses Messgerät NICHT in Bereichen mit Hochfrequenz-Chirurgiegeräten, MRT-Geräten oder CT-Scannern verwenden. Dies könnte zu einer Fehlfunktion des Messgerätes führen und/oder eine ungenaue Messung verursachen.
- Dieses Messgerät NICHT in sauerstoffangereicherten Umgebungen oder in der Nähe brennbarer Gase verwenden.
- Wenden Sie sich an Ihren Arzt, bevor Sie dieses Messgerät in folgenden Fällen verwenden: häufig auftretende Arrhythmien wie zum Beispiel atriale oder ventrikuläre Extrasystolen oder Vorhofflimmern, Arteriosklerose, schlechte Durchblutung, Diabetes, Schwangerschaft, Präeklampsie, Nierenerkrankungen. BEACHTEN Sie, dass diese Erkrankungen sowie Bewegung, Zittern oder Schlattern des Patienten den Messwert beeinträchtigen können.
- Der Luftschlauch und das Netzteilkabel sollten außer Reichweite von Säuglingen, Kleinkindern und Kindern aufbewahrt werden, da Strangulationsgefahr besteht.
- Dieses Produkt enthält Kleinteile, die bei Verschlucken eine Erstickungsgefahr für Säuglinge, Kleinkinder und Kinder darstellen können.

Datenübertragung

- Dieses Produkt strahlt dauerhaft Hochfrequenzen (HF) im 2,4-GHz-Band ab. Die Verwendung dieses Produktes an Orten, an denen die Nutzung von HF-Geräten eingeschränkt sind, etwa in Flugzeugen oder in Krankenhäusern, wird nicht empfohlen. An Orten, an denen die Nutzung von HF-Geräten eingeschränkt ist, sollte die Bluetooth®-Funktion des Messgerätes ausgeschaltet oder die Batterien entnommen und das Netzteil aus der Steckdose gezogen werden.

Handhabung und Verwendung des Netzteils (optionales Zubehör)

- Verwenden Sie das Netzteil NICHT, wenn das Messgerät oder das Netzteilkabel beschädigt ist. Ist das Messgerät oder das Kabel beschädigt, schalten Sie das Gerät aus und ziehen Sie sofort das Netzteil aus der Steckdose.
- Schließen Sie das Netzteil an einer geeigneten Steckdose an. Schließen Sie das Gerät NICHT an einer Mehrfachsteckdose an.
- Stecken Sie das Netzteil NIE mit nassen Händen in die Steckdose stecken oder ziehen es heraus.
- Das Netzteil NICHT zerlegen oder versuchen, es selbst zu reparieren.

Batterie-Handhabung und -verwendung

- Bewahren Sie die Batterien für Säuglinge, Kleinkinder und Kinder unzugänglich auf.

2.4 Vorsicht



Zeigt eine möglicherweise gefährliche Situation an, die wenn sie nicht vermieden wird, zu leichten oder mittelschweren Verletzungen des Benutzers oder des Patienten und Geräteschäden beziehungsweise Schäden an anderen Gegenständen führen kann.

- Fragen Sie Ihren Arzt, bevor Sie dieses Messgerät an einem Arm mit intravasalem Zugang bzw. intravaskulärer Therapie oder AV-Ableitung (arteriovenöse Ableitung) verwenden, da die vorübergehende Beeinträchtigung des Blutflusses zu Verletzungen führen kann.
- Wenn bei Ihnen eine Brustamputation oder eine Lymphknotenraumräumung durchgeführt wurde, fragen Sie Ihren Arzt, bevor Sie dieses Messgerät verwenden.
- Personen mit ernsthaften Durchblutungsstörungen oder Blutkrankheiten sollten vor Verwendung des Messgerätes ihren Arzt konsultieren, da das Aufpumpen der Manschette zur Bildung von Blutergüssen führen kann.
- Pumpen Sie die Manschette NUR auf, wenn sie am Oberarm angelegt wurde.
- Nehmen Sie die Manschette ab, wenn während der Messung kein Luftblaus erfolgt.
- Dieses Messgerät darf NUR zum Messen des Blutdrucks und/oder Erkennen eines möglichen Vorhofflimmerns verwendet werden.
- Stellen Sie während der Messung sicher, dass sich kein Mobilgerät oder anderes elektrisches Gerät, das elektromagnetische Felder erzeugt, in einem Abstand von 30 cm um dieses Messgerät befindet. Dies könnte zu einer Fehlfunktion des Messgerätes führen und/oder eine ungenaue Messung verursachen.
- Das Messgerät und andere Komponenten NICHT zerlegen oder versuchen, diese selbst zu reparieren. Dies könnte falsche Messwerte hervorrufen.
- NICHT an einem feuchten Ort verwenden oder an Orten, an denen das Risiko besteht, dass Wasserspritzer auf das Messgerät gelangen. Anderenfalls kann das Messgerät beschädigt werden.
- Dieses Messgerät NICHT in einem sich bewegenden Fahrzeug verwenden, etwa in einem Auto oder Flugzeug.
- Dieses Messgerät NICHT fallen lassen oder starken Erschütterungen oder Vibrationen aussetzen.
- Dieses Messgerät NICHT an Orten mit hoher oder niedriger Luftfeuchtigkeit bzw. hohen oder niedrigen Temperaturen verwenden. Details dazu finden Sie in Abschnitt 6.
- Beobachten Sie während der Messung Ihren Arm, um zu vermeiden, dass die Blutzirkulation unnötig lange unterbrochen wird.
- Verwenden Sie das Messgerät NICHT gleichzeitig mit anderen medizinischen elektrischen Geräten (ME-Geräten). Dies könnte zu einer Fehlfunktion der Geräte führen und/oder eine ungenaue Messung verursachen.
- Mindestens 30 Minuten vor der Messung sind Baden, Alkohol- und Kaffeegenuss, Rauchen, Sport und Essen zu meiden.
- Ruhen Sie sich vor der Messung mindestens 5 Minuten aus.
- Entfernen Sie enge oder dicke Kleidungsstücke von Ihrem Arm, bevor Sie die Messung durchführen.
- Halten Sie während der Messung still und sprechen Sie NICHT.

- Verwenden Sie die Manschette nur bei Personen mit dem für die Manschette angegebenen Oberarmumfang.
- Bringen Sie das Messgerät vor der Messung auf Raumtemperatur. Messungen, die nach einem größeren Temperaturwechsel vorgenommen werden, können ungenau sein. Es wird empfohlen, das Messgerät etwa 2 Stunden lang auf die in den Betriebsbedingungen angegebene Umgebungstemperatur zu bringen, wenn es zuvor bei maximaler oder minimaler Aufbewahrungstemperatur gelagert wurde. Weitere Informationen zur Betriebs- und Lager-/Transporttemperatur finden Sie in Abschnitt 6.
- Verwenden Sie das Messgerät nach Ablauf der Nutzungsdauer NICHT mehr. Details dazu finden Sie in Abschnitt 6.
- Die Manschette und den Luftschlauch NICHT übermäßig knicken.
- Den Luftschlauch während der Messung NICHT zusammendrücken oder knicken. Dies kann durch Unterbrechung des Blutflusses Verletzungen zur Folge haben.
- Fassen Sie am Stecker und nicht am Schlauch an, wenn Sie den Kunststoff-Luftschlauchstecker aus dem Schlauchende ziehen.
- Verwenden Sie NUR Netzteile, Manschetten, Batterien und andere Zubehörteile, die speziell für dieses Gerät bestimmt sind. Die Verwendung nicht zugelassener Netzteile, Manschetten und Batterien kann das Messgerät beschädigen und/oder zu Gefahren im Zusammenhang mit dem Messgerät führen.
- Verwenden Sie NUR die für dieses Messgerät zugelassene Manschette. Die Verwendung anderer Manschetten kann zu falschen Messergebnissen führen.
- Lesen und befolgen Sie vor der Entsorgung des Gerätes, von Zubehör oder optionalen Teilen die Hinweise unter „Korrekte Entsorgung dieses Produktes“ in Abschnitt 7.

Datenübertragung

- Tauschen Sie die Batterien NICHT aus und trennen Sie das Netzteil NICHT, während Ihre Messwerte an Ihr Smartphone oder Tablet übertragen werden. Dies kann zu Fehlfunktionen dieses Messgerätes und zu Fehlern bei der Übertragung Ihrer Blutdruckwerte führen.

Handhabung und Verwendung des Netzteils (optionales Zubehör)

- Stecken Sie das Netzteil vollständig in die Steckdose.
- Ziehen Sie beim Trennen des Netzteils von der Steckdose aus Sicherheitsgründen am Stecker. Ziehen Sie NICHT am Kabel des Netzteils.
- Korrekter Umgang mit dem Netzteilkabel:
NICHT beschädigen. / NICHT unterbrechen. / NICHT manipulieren. / NICHT einklemmen. / NICHT gewaltsam biegen oder ziehen. / NICHT verdrehen. / NICHT verwenden, wenn es zu einem Knäuel aufgewickelt ist. / NICHT unter schwere Gegenstände legen.
- Befreien Sie das Netzteil von Staub.
- Trennen Sie das Netzteil, wenn das Gerät nicht verwendet wird.
- Ziehen Sie das Netzteil aus der Steckdose vor der Reinigung des Messgerätes.

Batterie-Handhabung und -verwendung

- Die Batterien NICHT in verkehrter Richtung (Pole auf den falschen Seiten) einsetzen.
- Verwenden Sie für dieses Messgerät ausschließlich 4 Alkali- oder Manganbatterien vom Typ AA. KEINE anderen Batterietypen verwenden. KEINE neuen und gebrauchten Batterien zusammen verwenden. KEINE unterschiedlichen Batteriemarken zusammen verwenden.

- Nehmen Sie die Batterien heraus, wenn das Messgerät über einen längeren Zeitraum nicht benutzt wird.
- Wenn Batteriesäure in Ihre Augen gelangt, spülen Sie diese sofort mit reichlich klarem Wasser aus. Waschen Sie sich sofort an Ihren Arzt.
- Wenn Batteriesäure auf Ihre Haut oder Ihre Kleidung gelangt, spülen Sie diese sofort mit reichlich klarem, lauwarmem Wasser ab. Wenn weiterhin Hautreizung, Verletzung oder Schmerzen bestehen, wenden Sie sich an Ihren Arzt.
- Verwenden Sie Batterien NICHT nach dem Ablaufdatum.
- Prüfen Sie die Batterien regelmäßig, um sicherzustellen, dass sie sich im guten Betriebszustand befinden.

2.5 Allgemeine Hinweise

- Zum Beenden der Messung kann währenddessen die Taste [START/STOP] gedrückt werden.
- Wenn Sie die Messung am rechten Arm durchführen, sollte sich der Luftschlauch an der Seite Ihres Ellenbogens befinden. Achten Sie darauf, dass Ihr Arm nicht auf dem Luftschlauch liegt.



- Der Blutdruck kann sich zwischen dem rechten und linken Arm unterscheiden. Die gemessenen Blutdruckwerte können daher unterschiedlich sein. Verwenden Sie immer denselben Arm für Messungen. Falls sich die Werte zwischen beiden Armen deutlich unterscheiden, sollten Sie mit Ihrem Arzt absprechen, welchen Arm Sie für Messungen verwenden.
- Beachten Sie, dass OMRON nicht für den Verlust von Daten und/oder Informationen in der App haftet.
- OMRON connect ist die einzige App, die wir zur korrekten Datenübertragung von Ihrem Messgerät empfehlen.
- Verwenden Sie das Messgerät bei Verwendung eines optionalen Netzteils nicht an einem Ort, an dem Sie das Netzteil nur schwer anschließen und trennen können.
- Wir empfehlen, die Batterien immer in Ihrem Messgerät zu belassen, auch wenn Sie das optionale Netzteil verwenden. Wenn nur das Netzteil ohne Batterien im Messgerät verwendet wird, müssen Sie möglicherweise jedes Mal Datum und Uhrzeit erneut einstellen, wenn Sie das Netzteil von der Steckdose trennen und wieder einstecken. Die Messwerte werden dabei nicht gelöscht.









Batterie-Handhabung und -verwendung

- Entsorgen Sie verbrauchte Batterien gemäß den geltenden Bestimmungen.
- Die mitgelieferten Batterien haben eventuell eine kürzere Lebensdauer als neue Batterien.
- Beim Ersetzen der Batterien werden die letzten Messwerte nicht gelöscht.

3 Fehlermeldungen, Fehlersuche und -behebung

Sollte während der Messung eines der folgenden Probleme auftreten, stellen Sie zunächst sicher, dass sich keine anderen elektrischen Geräte in einem Abstand von weniger als 30 cm zum Messgerät befinden. Sollte das Problem weiterhin bestehen, beachten Sie die nachstehende Tabelle.

Display/Fehler	Mögliche Ursache	Lösung	
E1	erscheint oder die Manschette pumpt nicht auf.	Die Taste [START/STOP] wurde gedrückt, während die Manschette nicht angelegt war. Der Luftschlauchstecker wurde nicht korrekt in das Messgerät eingesteckt.	Drücken Sie die Taste [START/STOP] erneut, um das Messgerät auszuschalten. Stecken Sie den Luftschlauchstecker fest ein.
		Die Manschette wurde nicht richtig angelegt.	Legen Sie die Manschette korrekt an und messen Sie erneut. Details dazu finden Sie in Abschnitt 6 von Gebrauchsanweisung 2.
		Die Manschette verliert Luft/hat ein Leck.	Die Manschette durch eine neue ersetzen. Details dazu finden Sie in Abschnitt 13 von Gebrauchsanweisung 2.
E2	wird angezeigt oder nach Aufpumpen der Manschette kann keine Messung durchgeführt werden.	Wenn Sie während der Messung sprechen oder sich bewegen, wird die Manschette nicht korrekt aufgepumpt. Der systolische Blutdruck liegt über 210 mmHg und es kann keine Messung durchgeführt werden.	Halten Sie still und sprechen Sie während der Messung nicht. Wenn „E2“ wiederholt angezeigt wird, pumpen Sie die Manschette manuell auf, bis der systolische Druck um 30 bis 40 mmHg über Ihrem letzten Messergebnis liegt. Details dazu finden Sie am Ende von Gebrauchsanweisung 2.
	E3	erscheint	Die Manschette wurde über dem maximal zulässigen Druck aufgepumpt. Die Manschette während der Messung nicht anfassen bzw. den Luftschlauch nicht knicken. Informationen zum manuellen Aufpumpen der Manschette finden Sie am Ende von Gebrauchsanweisung 2.
E4	erscheint	Wenn Sie während der Messung sprechen oder sich bewegen, entstehen Vibrationen, welche die Messung beeinträchtigen.	Halten Sie still und sprechen Sie während der Messung nicht.
E5	erscheint	Die Pulsfrequenz wird nicht korrekt erkannt.	Legen Sie die Manschette korrekt an und messen Sie erneut. Details dazu finden Sie in Abschnitt 6 von Gebrauchsanweisung 2. Halten Sie still und setzen Sie sich während der Messung richtig hin.
Er	erscheint	Es ist ein Funktionsfehler des Messgerätes aufgetreten.	Drücken Sie die Taste [START/STOP] erneut. Falls „Er“ weiterhin angezeigt wird, wenden Sie sich an Ihren OMRON-Einzelhändler oder Vertreter.
Err	erscheint	Das Messgerät kann nicht mit einem Smartphone oder Tablet verbunden werden oder die Daten können nicht korrekt übertragen werden.	Befolgen Sie die Anweisungen in der App OMRON connect. Falls Err nach Befolgen der App-Anweisungen weiterhin angezeigt wird, wenden Sie sich an Ihren OMRON-Einzelhändler oder Vertreter.

Display/Fehler	Mögliche Ursache	Lösung
 erscheint	Die Pulsfrequenz wird nicht korrekt erkannt.	Legen Sie die Manschette korrekt an und messen Sie erneut. Details dazu finden Sie in Abschnitt 6 von Gebrauchsanweisung 2. Halten Sie still und setzen Sie sich während der Messung richtig hin. Wenn das Symbol für unregelmäßigen Herzschlag  weiterhin angezeigt wird, sollten Sie sich an Ihren Arzt wenden.
 /  erscheint		
 blinkt nicht während einer Messung		Informationen zur Kopplung Ihres Messgerätes mit Ihrem Smartphone oder Tablet finden Sie in Abschnitt 5 von Gebrauchsanweisung 2. Sie können auch die Taste [START/STOP] drücken, um die Kopplung abzubrechen und Ihr Messgerät auszuschalten.
 blinkt.	Das Messgerät wartet auf die Kopplung mit dem Smartphone oder Tablet.	
 blinkt.	<ul style="list-style-type: none"> • Mehr als 48 Messwerte werden nicht übertragen. • Ihr Messgerät ist nicht mit einem Smartphone oder Tablet gekoppelt. • Die Batterien wurden ausgetauscht. 	Übertragen Sie Ihre Messwerte in die App OMRON connect, um sie dort zu speichern. Anschließend wird das Symbol nicht mehr angezeigt.
 blinkt.	Der Ladestand der Batterien ist niedrig.	Es wird empfohlen, alle 4 Batterien gleichzeitig durch neue zu ersetzen. Details dazu finden Sie in Abschnitt 4 von Gebrauchsanweisung 2.
 wird angezeigt oder das Messgerät schaltet sich während einer Messung unerwartet aus.	Die Batterien sind leer.	Ersetzen Sie umgehend alle 4 Batterien durch neue. Details dazu finden Sie in Abschnitt 4 von Gebrauchsanweisung 2.
Auf dem Display des Messgerätes wird nichts angezeigt.	Die Batteriepole sind nicht richtig ausgerichtet.	Überprüfen Sie, ob die Batterien richtig eingesetzt sind. Details dazu finden Sie in Abschnitt 4 von Gebrauchsanweisung 2.
Die Messwerte erscheinen zu hoch oder zu niedrig.	Der Blutdruck schwankt ständig. Viele Faktoren einschließlich Stress, Tageszeit und Lage der Manschette können den Blutdruck beeinflussen. Lesen Sie dazu die Abschnitte 2, 6 und 7 in der Gebrauchsanweisung 2.	
Sonstige Kommunikationsprobleme	Befolgen Sie die auf dem Smartphone oder Tablet angezeigten Anweisungen oder rufen Sie die Hilfesektion in der App OMRON connect auf. Falls das Problem weiterhin besteht, wenden Sie sich an Ihren OMRON-Einzelhändler oder -Vertreter.	
Sonstige Probleme	Drücken Sie die Taste [START/STOP], um das Messgerät auszuschalten. Drücken Sie die Taste dann erneut, um eine Messung durchzuführen. Wenn das Problem weiterhin auftritt, entnehmen Sie alle Batterien und warten Sie 30 Sekunden. Setzen Sie anschließend die Batterien wieder ein. Falls das Problem weiterhin besteht, wenden Sie sich an Ihren OMRON-Einzelhändler oder -Vertreter.	

4 Eingeschränkte Garantie

Vielen Dank für den Kauf eines OMRON-Produkts. Diese Produkt wurde aus hochwertigen Materialien und mit großer Sorgfalt hergestellt. Es wurde entwickelt, um Ihnen ein hohes Maß an Komfort zu geben, sofern es korrekt betrieben und gewartet wird, wie in der Gebrauchsanweisung beschrieben. OMRON übernimmt für dieses Produkt eine Garantie für die Zeitdauer von 5 Jahren nach dem Kauf. OMRON garantiert die korrekte Konstruktion, Fertigung und Materialien für dieses Produkt. Während dieser Garantiedauer übernimmt OMRON, ohne Gebühren für Arbeiten oder Teile zu erheben, die Reparatur bzw. den Austausch defekter Produkte oder defekter Teile. Folgende Fälle werden nicht durch die Garantie abgedeckt:

- A. Transportkosten und -risiken.
- B. Kosten für Reparaturen bzw. Defekte, die durch Reparaturen unbefugter Personen entstanden sind.
- C. Regelmäßige Überprüfung und Instandhaltung.
- D. Ausfall oder Verschleiß optionaler Teile oder anderen Zubehörs außer dem Hauptgerät selbst, außer oben ausdrücklich garantiert.
- E. Kosten, die durch eine Anspruchsverweigerung entstehen (hier werden Gebühren erhoben).
- F. Schäden jeglicher Art, einschließlich Personenschäden, die versehentlich oder durch unsachgemäßen Gebrauch entstanden.
- G. Kalibrierungsdienste sind nicht in der Gewährleistung enthalten.
- H. Für optionale Teile gilt eine Gewährleistung von einem (1) Jahr nach dem Kauf. Zu den optionalen Teilen gehören unter anderem die folgenden Teile: Manschette und Manschettenschlauch.

Falls Garantieleistungen in Anspruch genommen werden müssen, wenden Sie sich an den Händler, bei dem das Produkt gekauft wurde, oder einen autorisierten OMRON-Vertreter. Die Adresse finden Sie auf der Produktverpackung/den Broschüren oder erhalten Sie bei Ihrem Fachhändler. Die Kontaktdaten für den OMRON-Kundendienst finden Sie auf unserer Website www.omron-healthcare.com.

Eine Reparatur oder ein Austausch im Rahmen der Garantie führt nicht zu einer Verlängerung oder Erneuerung der Garantiedauer. Die Garantie wird nur gewährt, wenn das komplette Produkt zusammen mit der Originalrechnung/dem Kassenbeleg für den Kunden ausgestellt durch den Händler zurückgesandt wird.

5 Wartung

5.1 Wartung

Damit das Messgerät nicht beschädigt wird, bitte Folgendes beachten: Veränderungen oder Modifikationen, die vom Hersteller nicht genehmigt sind, führen zum Erlöschen der Benutzergarantie.

Vorsicht

Das Messgerät und andere Komponenten NICHT zerlegen oder versuchen, diese selbst zu reparieren. Dies könnte falsche Messwerte hervorrufen.

5.2 Lagerung

- Bewahren Sie Ihr Messgerät und die zugehörigen Komponenten in der Aufbewahrungstasche auf.
- Bewahren Sie das Messgerät und die Komponenten an einem sauberen und sicheren Ort auf.
- Legen Sie den Luftschlauch vorsichtig gefaltet in die Manschette. Hinweis: Biegen oder knicken Sie den Luftschlauch nicht übermäßig.
- Legen Sie Ihr Messgerät und die zugehörigen Komponenten in die Aufbewahrungstasche.
- Beachten Sie weiterhin Folgendes zur Lagerung des Messgerätes und der Komponenten:
 - Das Messgerät und die Komponenten dürfen nicht in nassem Zustand gelagert werden.
 - Orte, die extremen Temperaturen, Luftfeuchtigkeit, direktem Sonnenlicht, Staub oder ätzenden Dämpfen, wie etwa Bleichmitteln, ausgesetzt sind, sind als Aufbewahrungsorte nicht geeignet.
 - Orte, die Erschütterungen oder Stößen ausgesetzt sind, sind als Aufbewahrungsorte nicht geeignet.

5.3 Reinigen des Messgerätes

- Keine Scheuermittel oder flüchtig Reinigunsmittel verwenden.
- Reinigen Sie das Messgerät und die Manschette mit einem weichen trockenen Tuch oder einem weichen, mit mildem (neutralem) Reinigungsmittel befeuchteten Tuch und wischen Sie anschließend mit einem trockenen Tuch nach.
- Messgerät und Manschette oder andere Komponenten dürfen nicht mit Wasser abgewaschen oder in Wasser getaucht werden.
- Zum Reinigen des Messgerätes und der Manschette kein Benzin, Verdüner oder ähnliche Lösungsmittel verwenden.

5.4 Kalibrierung und Wartung

- Die Genauigkeit dieses Blutdruckmessgerätes wurde sorgfältig geprüft und im Hinblick auf eine lange nutzbare Lebensdauer entwickelt.
- Es wird im Allgemeinen empfohlen, bei dem Messgerät alle zwei Jahre eine Messtechnische Kontrolle durchführen zu lassen, um die korrekte Funktion und die Genauigkeit des Gerätes sicherzustellen. Wenden Sie sich an Ihren autorisierten OMRON-Fachhändler oder OMRON-Kundendienst, dessen Adresse auf der Verpackung oder den beigelegten Broschüren angegeben ist.

6 Technische Daten

Produktkategorie	Elektronische Blutdruckmessgeräte
Produktbeschreibung	Automatisches Oberarm-Blutdruckmessgerät
Modell (Artikelnummer)	M4 Connect AFib (HEM-7196T1-FLE)
Display	Digitales LCD-Display
Manschettendruckbereich	0 bis 299 mmHg
Messbereich für Blutdruckmessung	SYS: 60 bis 260 mmHg DIA: 40 bis 215 mmHg
Messbereich für Puls	40 bis 180 Schläge/Min.
Genauigkeit	Druck: ± 3 mmHg Puls: ± 5 % des angezeigten Werts
Messmethode	Oszillometrische Methode
Übertragungsmethode	Bluetooth® Low Energy
Drahtlose Kommunikation	Frequenzbereich: 2,4 GHz (2.400–2.483,5 MHz) / Modulation: GFSK Effektive Strahlungsleistung: < 20 dBm
Betriebsart	Dauerbetrieb
IP-Klassifizierung	Messgerät: IP21 Optionales Netzteil: IP21 (HHP-CM01 / HHP-AM01) oder IP22 (HHP-BFH01)
Nenngrößen	6 VDC, 4 W
Stromquelle	4 AA-Batterien 1,5 V oder optionales Netzteil (Eingangleistung 100–240 VAC, 50–60 Hz, 0,12–0,065 A)
Batterielebensdauer	Ca. 900 Messungen (mit neuen Alkalibatterien und mitgelieferter Manschette; je nach Art der Batterie und Manschette)

Nutzungsdauer (Betriebszeit)	Messgerät: 5 Jahre oder maximal 30.000 Anwendungen. / Manschette: 5 Jahre oder maximal 10.000 Anwendungen. / Optionales Netzteil: 5 Jahre
Betriebsbedingungen	+10 bis +40 °C / 15 bis 90 % relative Luftfeuchtigkeit (ohne Kondensation) / 800 bis 1.060 hPa
Lagerungs-/Transportbedingungen	–20 bis +60 °C / 10 bis 90 % relative Luftfeuchtigkeit (ohne Kondensation)
Gewicht	Messgerät: ca. 350 g (ohne Batterien) Manschette: ca. 163 g
Abmessungen	Messgerät: ca. 165 mm (B) \times 70 mm (H) \times 98 mm (L) / Manschette: ca. 145 mm \times 532 mm (Luftschlauch: 750 mm)
Manschettenumfang für dieses Messgerät	22 bis 42 cm
Speicher	Maximal 60 Messwerte pro Benutzer
Inhalt	Messgerät, Manschette (HEM-FL31), 4 AA-Batterien, Gebrauchsanweisung 1 und 2, Aufbewahrungstasche, Blutdruckpass
Schutz vor Stromschlägen	ME-Gerät mit interner Versorgung (bei reinem Batteriebetrieb); Gerät der Klasse II ME (wenn das optionale Netzteil verwendet wird)
Anwendungsteil	Typ BF (Manschette)

Hinweise

- Änderung dieser technischen Daten ohne Ankündigung vorbehalten.
- Dieses Messgerät wurde gemäß den Anforderungen der Norm EN ISO 81060-2:2014 klinisch getestet und entspricht den Anforderungen der Norm EN ISO 81060-2:2019+A1:2020+A2:2024 (ausgenommen für Schwangere und Präeklampsie-Patientinnen). In der klinischen Validierungsstudie wurde K5 zur Messung des diastolischen Blutdrucks bei 85 Probanden verwendet.
- Dieses Gerät wurde für den Einsatz bei Schwangeren und Präeklampsie-Patientinnen gemäß dem modifizierten Protokoll der Europäischen Gesellschaft für Hypertonie* validiert.
- Dieses Gerät wurde für den Einsatz bei Diabetikern (Typ II) validiert**.

- Die IP-Klassifizierung gibt den Schutzgrad von Gehäusen gemäß IEC 60529 an. Dieses Messgerät und das optionale Netzteil sind gegenüber festen Fremdkörpern mit einem Durchmesser ab 12,5 mm – etwa einem Finger – geschützt. Das Messgerät und die optionalen Netzteile HHP-CM01 und HHP-AM01 sind gegen vertikal fallende Wassertropfen geschützt, die im Normalbetrieb Probleme verursachen können. Das optionale Netzteil HHP-BFH01 ist gegen schräg fallende Wassertropfen geschützt, die im Normalbetrieb Probleme verursachen können.
- Die Betriebsart der Klassifizierung nach IEC 60601-1.
- Das Messgerät kommuniziert über Bluetooth Low Energy mit einem Smartphone oder Tablet. Das Koppeln erfordert eine Interaktion des Benutzers. Die übertragenen Daten werden verschlüsselt.

* Topouchian J et al. Vascular Health and Risk Management 2018;14 189-197

** Chahine M.N. et al. Medical Devices: Evidence and Research 2018;11 11-20

Hinweise auf Störungen der drahtlosen Kommunikation

Die Bluetooth-Option dieses Produkts wird für das Herstellen einer Verbindung zu dedizierten Apps auf Smartphones oder Tablets verwendet, um Datums- und Uhrzeitdaten des mobilen Geräts mit dem Produkt zu synchronisieren und Messdaten des Produkts mit dem mobilen Gerät zu synchronisieren. Die weitere Handhabung von Daten auf dem Smartphone oder Tablet liegt im Ermessen des Benutzers. Dieses Produkt arbeitet im lizenzfreien ISM-Band bei 2,4 GHz, wo Dritte die Funkwellen absichtlich oder versehentlich für unbekannte Zwecke abfangen können. Wird dieses Produkt in der Nähe anderer drahtloser Geräte wie Mikrowellengeräte und WLAN-Geräte verwendet, die das gleiche Frequenzband wie dieses Produkt verwenden, können Störungen auftreten. Beenden Sie bei auftretenden Störungen den Betrieb der anderen Geräte oder verwenden Sie dieses Produkt nicht in der Nähe anderer drahtloser Geräte.

7 Korrekte Entsorgung dieses Produktes (Elektro- und Elektronik-Altgeräte)

Die Kennzeichnung auf dem Produkt bzw. auf der dazugehörigen Literatur gibt an, dass es nach seiner Lebensdauer nicht zusammen mit dem normalen Haushaltsmüll entsorgt werden darf.

Entsorgen Sie dieses Produkt bitte getrennt von anderen Abfällen, um der Umwelt bzw. der menschlichen Gesundheit nicht durch unkontrollierte Müllbeseitigung zu schaden. Recyceln Sie das Gerät, um die nachhaltige Wiederverwertung von stofflichen Ressourcen zu fördern.

Private Nutzer sollten den Händler, bei dem das Produkt gekauft wurde, oder die zuständigen Behörden kontaktieren, um in Erfahrung zu bringen, wo und wie sie das Gerät auf umweltfreundliche Weise recyceln können.

Gewerbliche Nutzer sollten sich an ihren Lieferanten wenden und die Bedingungen des Kaufvertrags prüfen. Dieses Produkt darf nicht zusammen mit anderem Gewerbemüll entsorgt werden.



8 Wichtige Informationen zur elektromagnetischen Verträglichkeit (EMV)

Dieses Gerät entspricht der Norm EN 60601-1-2:2015+A1:2021 zur elektromagnetischen Verträglichkeit (EMV).

Weitere Informationen zur Konformität mit dieser EMV-Norm sind dokumentiert unter: <https://healthcare.omron.com/electro-magnetic-compatibility>
Beachten Sie die EMV-Informationen zu diesem Gerät auf unserer Webseite.

9 Zeichenerklärung und Herstellererklärung

- OMRON HEALTHCARE Co., Ltd. erklärt hiermit, dass dieses Gerät den Bestimmungen der Richtlinie 2014/53/EU entspricht.
- Der vollständige Text der EU-Konformitätserklärung ist unter der folgenden Internetadresse verfügbar: www.omron-healthcare.com
- Dieses OMRON-Produkt wurde unter Einhaltung des strengen Qualitätssystems von OMRON HEALTHCARE Co., Ltd., Japan, hergestellt. Das Herzstück für OMRON-Blutdruckmessgeräte, der Drucksensor, wird in Japan hergestellt.

Der AFib-Algorithmus wurde mithilfe mehrerer Datenbanken entwickelt, die von PhysioNet veröffentlicht wurden und unter der ODC Attribution License verfügbar sind.

Weitere Informationen finden Sie auf der Produktseite: www.omron-healthcare.com

- Bitte melden Sie dem Hersteller und der zuständigen Behörde des Mitgliedstaates, in dem Sie ansässig sind, alle schweren Vorfälle, die sich im Zusammenhang mit diesem Gerät ereignet haben.

10 Weitere Informationen

Blutdruck - was ist das eigentlich?

Der Blutdruck ist die Kraft, mit der der Blutstrom gegen die Arterienwände drückt. Der arterielle Blutdruck ändert sich im Verlauf des Herzzyklus ständig. Der höchste Druck im Zyklus wird systolischer Blutdruck genannt, der niedrigste ist der diastolische Blutdruck. Beide Blutdruckwerte, der systolische und der diastolische, werden benötigt, damit der Arzt den Blutdruck des Patienten beurteilen kann.

Was ist Arrhythmie?

Eine Arrhythmie, also ein unregelmäßiger Herzschlag, ist ein abnormaler Herzrhythmus. Dieser wird durch Fehler in den elektrischen Impulsen verursacht, die die Geschwindigkeit und den Rhythmus des Herzens steuern. Das Herz kann kurz aussetzen, zu schnell (Tachykardie), zu langsam (Bradykardie) oder in einem unregelmäßigen Rhythmus schlagen. Quelle: Desai DS, Hajouli S. Arrhythmias. [Aktualisiert: 5. Juni 2023]. In: StatPearls [Internet]. Treasure Island (FL): StatPearls Publishing; 2024 Jan-.

Was ist Vorhofflimmern (AFib)?

Vorhofflimmern ist eine Arrhythmie, bei der der Herzrhythmus unregelmäßig und oft sehr schnell ist. Bei einem Vorhofflimmern schlagen die beiden oberen Herzkammern (die Vorhöfe) ungeordnet und unregelmäßig. Vorhofflimmern kann zur Bildung von Blutgerinnseln im Herzen führen. Dies kann schwerwiegende Gesundheitsprobleme wie Schlaganfall, transitorische ischämische Attacken (TIAs), Herzversagen und andere herzbezogene Komplikationen zur Folge haben.

Quelle: Nesheiwat Z, Goyal A, Jagtap M. Atrial Fibrillation. [Aktualisiert: 26. April 2023].

In: StatPearls [Internet]. Treasure Island (FL): StatPearls Publishing; 2024 Jan.

Erkennung von möglichem Vorhofflimmern



Die markenrechtlich geschützte Technologie von OMRON warnt bei möglichem Vorhofflimmern – auch bei einer Einzelmessung.

Das Messgerät warnt, dass ein mögliches Vorhofflimmern vorliegen könnte, wenn bei einer Messung unregelmäßige Pulswellenintervalle festgestellt werden.

Die Funktion zur Erkennung von möglichem Vorhofflimmern weist nach einer Messung NUR auf ein mögliches Vorhofflimmern hin. Ihr Herz wird NICHT kontinuierlich überwacht. Sie werden daher nicht gewarnt, wenn zu einem anderen Zeitpunkt Vorhofflimmern auftritt. Dieses Messgerät kann nicht alle Formen von Vorhofflimmern erkennen. Wenn der Herzrhythmus nur geringfügig unregelmäßig ist, wird dies möglicherweise nicht erkannt. Wenn beispielsweise eine Abnormalität in der Erregungsleitung zwischen den Vorhöfen und der Herzkammer vorliegt, kann der Herzschlag im Sinusrhythmus sein. In diesem Fall kann das Messgerät ein mögliches Vorhofflimmern nicht erkennen.

Ein Zustand, in dem das Symbol „“ angezeigt wird, kann die Blutdruckmessung beeinflussen und es schwierig machen, einen exakten Messwert zu erhalten. Wir empfehlen Ihnen in diesem Fall, sich an Ihren Arzt zu wenden.

Was ist der Unterschied zwischen der Funktion zur Erkennung von möglichem Vorhofflimmern und einem EKG?

Die Funktion zur Erkennung von möglichem Vorhofflimmern nutzt Pulswellen, um mögliches Vorhofflimmern mit einer Empfindlichkeit von 95,1 % und einer Spezifität von 98,6 %* festzustellen. Bei einem EKG wird die elektrische Aktivität des Herzens gemessen. Ein Arzt kann auf dieser Grundlage ein Vorhofflimmern diagnostizieren.

* Janik M et al. Diagnostic accuracy for detecting atrial fibrillation using a novel machine learning algorithm in a blood pressure monitor. Heart Rhythm. 2024 Apr 30;5147-5271 (24)02520-7

Wenn das Symbol „“ nicht angezeigt wird, kann dann ein Vorhofflimmern ausgeschlossen werden?

Selbst wenn das Symbol „“ nicht angezeigt wird, besteht dennoch die Möglichkeit, dass ein Vorhofflimmern vorliegt. Wenn Sie die Messung zu einem Zeitpunkt vornehmen, an dem kein Vorhofflimmern vorliegt, kann ein mögliches Vorhofflimmern nicht erkannt werden. Dieses Messgerät kann nicht alle Formen von Vorhofflimmern erkennen.

Warning

Die Funktion zur Erkennung von möglichem Vorhofflimmern weist NUR auf ein mögliches Vorhofflimmern hin. Sie erkennt KEINE anderen potenziell lebensbedrohlichen Arrhythmien oder Erkrankungen wie weitere Herzrhythmusstörungen oder einen Herzinfarkt.

Sollte ich mich an meinen Arzt wenden, wenn das Symbol

„“ angezeigt wird?

Wir empfehlen Ihnen, sich an Ihren Arzt zu wenden, wenn das Symbol

„“ angezeigt wird. Dieses Symbol kann auch aus anderen Gründen angezeigt werden, wie beispielsweise andere Herzrhythmusstörungen.

Wie sollte ich mich verhalten, wenn das Symbol gelegentlich angezeigt wird?

Vorhofflimmern geht nicht immer mit Symptomen einher. Wir empfehlen Ihnen, sich an Ihren Arzt zu wenden und dessen Anweisungen zu befolgen.

Mein Arzt hat bei mir ein Vorhofflimmern diagnostiziert, aber das Symbol „“ wird nicht angezeigt.

Es kann sein, dass zum Zeitpunkt der Messung gerade kein Vorhofflimmern vorliegt. Wir empfehlen Ihnen, sich regelmäßig ärztlich untersuchen zu lassen.

Ist der Blutdruckmesswert zuverlässig, wenn das Symbol

„“ oder das Symbol für unregelmäßigen Herzschlag „“ angezeigt wird?

Vorhofflimmern und unregelmäßiger Herzschlag können die Blutdruckmessung beeinflussen und es schwierig machen, einen exakten Messwert zu erhalten. Unter Umständen sind mehrere Messungen erforderlich, um Schwankungen auszumitteln.* Das Messgerät gibt eine Fehlermeldung (E5) aus, wenn der Einfluss des unregelmäßigen Herzschlags zu hoch ist, um ein Messergebnis zu ermitteln. Wir empfehlen Ihnen, sich an Ihren Arzt zu wenden, wenn dies wiederholt vorkommt.

* O'Brien E, et al.; J Hypertens. 2003; 21: 821-848.

Symbols Description

FR	Description des symboles
DE	Beschreibung der Symbole
IT	Descrizione dei simboli
ES	Descripción de los símbolos

NL	Beschrijving van symbolen
RU	Описание символов
TR	Simgelerin Açıklaması
AR	شرح الرموز

- | | | | |
|---|---|---|---|
| 1.  | 2.  | 3. IP XX | 4.  |
| 5.  | 6.  | 7.  | 8.  |
| 9.  | 10.  | 11.  | 12.  |
| 13.  | 14.  | 15.  | 16.  |
| 17.  | 18. LATEX FREE | 19.  | 20.  |
| 21.  | 22.  | 23.  | 24.  |
| 25.  | 26.  | 27.  | 28.  |
| 29.  | 30.  | | |

1.

Applied part - Type BF Degree of protection against electric shock (leakage current)

Pièce appliquée - Type BF Degré de protection contre les chocs électriques (courant de fuite)

Anwendungsteil - Typ BF Schutz vor Stromschlägen (Ableitstrom)

Parti applicate - Tipo BF Livello di protezione contro le folgorazioni (corrente di dispersione)

Partes en contacto: Tipo BF Grado de protección contra descargas eléctricas (corriente de fuga)

Toegepast onderdeel - Type BF-beschermingsgraad tegen elektrische schokken (lekstroom)

Рабочая часть аппарата - Степень защиты от поражения электрическим током (токи утечки) Тип BF

Uygulanan parça - Tip BF Elektrik çarpmasına karşı koruma derecesi (kaçak akım)

الجزء المطبق: درجة الحماية ضد الصدمات الكهربائية (التيار المتسرب) للنوع BF

2.

Class II equipment. Protection against electric shock

Équipement de classe II. Protection contre les chocs électriques

Gerät der Klasse II. Schutz vor Stromschlägen

Apparecchiatura di Classe II. Protezione contro le folgorazioni

Equipo de Clase II. Protección contra descargas eléctricas

Apparatuur van Klasse II. Bescherming tegen elektrische schokken

Изделие класса II Защита от поражения электрическим током

Sınıf II ünite. Elektrik çarpmasına karşı koruma

جهاز من الفئة II. الحماية ضد الصدمات الكهربائية

3.

Ingress protection degree provided by IEC 60529
 Degré de protection selon CEI 60529
 Grad des Eindringenschutzes gemäß IEC 60529
 Livello di protezione IP in base a IEC 60529
 Grado de protección según la norma internacional IEC 60529
 Beschermingsgraad tegen binnendringing volgens IEC 60529
 Степень защиты, обеспечиваемая оболочкой, в соответствии со стандартом IEC 60529
 Su girmesine karşı koruma derecesi IEC 60529 tarafından verilmiştir
 IEC 60529 درجة الحماية من دخول المواد والتي يوفرها معيار

4.

CE Marking	Marcado CE	CE İşareti
Marquage CE	CE-merketeen	علامة التوافق مع اللجنة الأوروبية (CE)
CE-Kennzeichnung	Знак соответствия директиве ЕС	
Contrassegno CE		

5.

UKCA marking	UKCA-markering	UKCA علامة
Marquage UKCA	Знак соответствия требованиям для Великобритании	
UKCA-Kennzeichnung	UKCA İşareti	
Marchio UKCA		
Marcado UKCA		

6.

Serial number	Número de serie	Seri numarası
Numéro de série	Serienummer	الرقم المتسلسل
Seriennummer	Порядковый номер	
Numero di serie	(серийный) номер	

7.

Unique device identifier	Unieke apparaat-ID	
Identifiant unique des dispositifs	Уникальный идентификатор медицинского изделия в Европейском Союзе	
Produktidentifizierungsnummer	Benzersiz cihaz tanımlayıcısı	
Identificatore univoco del dispositivo	معرف الجهاز الفريد	
Identificador único del producto		

8.

Medical device	Медицинское изделие в соответствии с правилами/ директивой по медицинским изделиям Европейского Союза
Dispositif médical	Tıbbi cihaz
Medizinprodukt	
Dispositivo medico	
Producto sanitario	
Medisch apparaat	جهاز طبي

9.

Temperature limitation	Температурный диапазон
Limitation de température	Sıcaklık sınırlaması
Temperaturbegrenzung	حدود درجة الحرارة المناسبة
Limite di temperatura	
Limitación de la temperatura	
Temperaturbegrenzung	

10.

Humidity limitation	Limitación de la humedad	Nem sınırlaması
Limitation d'humidité	حدود الرطوبة المناسبة	
Luftfeuchtigkeitsbegrenzung	Vochtigheidsbegrenzung	
Limite di umidità	Диапазон влажности	

11.

Atmospheric pressure limitation	Luchtdrukbegrenzung
Limitation de pression atmosphérique	Ограничение атмосферного давления
Luftdruckbegrenzung	Atmosferik basınç sınırlaması
Limite di pressione atmosferica	حدود الضغط الجوي المناسب
Limitación de la presión atmosférica	

12.

Indication of connector polarity	Indicación de la polaridad del conector
Indication de la polarité des connecteurs	Indicatie van polariteit van aansluiting
Anzeige der Steckerpolarität	Полярность разъема адаптера
Indicazione della polarità dei connettori	Bağlantı polarite göstergesi
	علامة تشير لقطبية الموصل

13.

For indoor use only	Alleen voor gebruik binnenshuis
Pour un usage à l'intérieur uniquement	Для использования только внутри помещений
Nur für die Nutzung in Innenbereichen	Sadece iç mekanda kullanım için
Solo per uso in interni	صالح للاستخدام في المناطق المغلقة فقط
Para uso solo en interiores	

14.

OMRON's trademarked technology alerts you once possible AFib is detected, even with a single measurement.

La technologie brevetée d'OMRON vous alerte dès qu'un risque de fibrillation auriculaire est détecté, même avec une seule mesure.

Die markenrechtlich geschützte Technologie von OMRON warnt bei möglichem Vorhofflimmern – auch bei einer Einzelmessung.

La tecnologia brevettata da OMRON avvisa l'utilizzatore una volta rilevata la potenziale presenza di fibrillazione atriale, anche con una misurazione singola.

La tecnologia de OMRON le notifica la detección de una posible fibrilación auricular incluso con una única medición.

De technologie voor bloeddrukmeting onder handelsmerk van OMRON waarschuwt u wanneer mogelijk AFib is gedetecteerd, zelfs bij een enkele meting.

Зарегистрированная технология OMRON сразу предупреждает Вас о выявлении вероятности ФП, даже при однократном измерении.

OMRON'un ticari markalı teknolojisi, tek bir ölçümle bile olası AFib tespit edilirdiğinde sizi uyarr.

تقوم تقنية OMRON المسجلة بعلامة تجارية، بتنبيهك بمجرد اكتشاف رجفان أذيني محتمل، حتى مع قياس واحد.

15.

Identifier of cuffs compatible for the device

Identificateur des brassards compatibles avec l'appareil

Kennzeichnung der mit dem Gerät kompatiblen Manschetten

Identifica i bracciali compatibili con il dispositivo

Identificador para manguitos compatibles con el dispositivo

Identificatie van manchetten die compatibel zijn met het apparaat

Манжеты совместимые с устройством

Cihaz ile uyumlu kolluğun tanıtım işareti

علامات تحديد الشروط الضاغطة المتوافقة مع الجهاز

16.

Artery mark

Marque d'artère

Arterienmarkierung

Contrassegno per

l'arteria

Marca de la arteria

Adersymbol

Маркер артерии

Arter işaretli

علامة دالة على الشريان

17.

Arm circumference

Circonférence du bras

Armumfang

Circonfenza del

braccio

Perimetro de brazo

Armومتريك

Окружность плеча

Kol çevresi

محيط الذراع

18.

Not made with natural rubber latex

Ne contient pas de latex de

caoutchouc naturel

Enthält kein Naturlatex

No contiene lattice di gomma

naturale

No contiene látex de caucho natural

Bevat geen natuurrubberlatex

Ne содержит натуральный латекс

Doğal kauçuk lateksten üretilmemiştir

تم التصنيع دون استخدام لاتيكس المطاط الطبيعي

19.

Need for the user to consult this instruction manual

L'utilisateur doit consulter le présent mode d'emploi

Der Benutzer muss diese Gebrauchsanweisung lesen

L'utente deve consultare il presente manuale di istruzioni

Es necesario que el usuario consulte este manual de instrucciones

Noodzaak voor de gebruiker om deze gebruiksaanwijzing te raadplegen

Необходимо ознакомиться с данным руководством по эксплуатации

Kullanıcının bu kılavuzuna başvurması gerekir

حاجة المستخدم إلى الرجوع إلى المعلومات الواردة بتليل الإرشادات هنا

20.

Need for the user to follow this instruction manual thoroughly for your safety. (Background: blue)

L'utilisateur doit suivre attentivement ce mode d'emploi pour votre sécurité. (Fond : bleu)

Damit die Sicherheit gewährleistet ist, muss der Benutzer diese Gebrauchsanweisung sorgfältig befolgen. (Hintergrund: blau)

Per la propria sicurezza, l'utente deve seguire attentamente il presente manuale di istruzioni. (Sfondo: blu)

Es necesario que el usuario siga rigurosamente este manual de instrucciones para su seguridad. (Fondo: azul)

Noodzaak voor de gebruiker om zich voor de eigen veiligheid zorgvuldig aan deze gebruiksaanwijzing te houden (Achtergrond: blauw)

Обратитесь к руководству по эксплуатации (Фон: синий)

Güvenlik açısından kullanıcının bu kullanım kılavuzuna dikkatle uyması gerekir. (Arka plan: mavi)

حاجة المستخدم إلى اتباع الإرشادات الواردة في دليل الإرشادات بالكامل هذا للحفاظ على السلامة.
(الخلفية: زرقاء)

21.

Direct current	Corriente directa	التيار المباشر
Courant continu	Gelijkstroom	
Gleichstrom	Постоянный ток	
Corrente diretta	Doğru akım	

22.

Alternating current	Corriente alterna	التيار المتناوب
Courant alternatif	Wisselstroom	
Wechselstrom	Переменный ток	
Corrente alternata	Alternatif akım	

23.

Date of manufacture	Fecha de fabricación	Üretim tarihi
Date de fabrication	Productiedatum	تاريخ التصنيع
Herstellungsdatum	Дата изготовления в	
Data di fabbricazione	формате ГГГГММДД	

24.

Efficiency level of power supply

Niveau d'efficacité de l'alimentation électrique

Effizienz der Stromversorgung

Livello di efficienza dell'alimentazione

Grado de eficiencia de la alimentación

25.

Prohibited action
Action interdite
Verbotene Aktion
Operazione proibita

Acción prohibida
Verboden handling
Запрещенное действие

Yasaklanmış eylem
إجراء محظور

Efficiëntieniveau van de voeding

Уровень эффективности источника питания

Güç kaynağının verimlilik seviyesi

مستوى كفاءة مصدر الطاقة

To indicate generally elevated, potentially hazardous, levels of non-ionizing radiation, or to indicate equipment or systems. e.g. in the medical electrical area that include RF transmitters or that intentionally apply RF electromagnetic energy for diagnosis or treatment.

Indique des niveaux de rayonnement non ionisant, potentiellement dangereux, généralement élevés, ou un équipement ou des systèmes, par exemple dans le domaine médical électrique, incluant des émetteurs RF ou utilisant intentionnellement de l'énergie électromagnétique RF pour le diagnostic ou le traitement.

Als Hinweis auf allgemein erhöhte, potenziell gefährliche Stufen nicht-ionisierender Strahlung oder als Hinweis auf Geräte oder Systeme zum Beispiel im medizinisch-elektrischen Bereich, etwa HF-Übertragungsgeräte, bzw. auf solche, die elektromagnetische HF-Strahlung zur Diagnose oder Behandlung verwenden.

Indica livelli generalmente elevati, potenzialmente pericolosi, di radiazioni non ionizzanti oppure indica apparecchiature o sistemi, ad esempio per le aree elettromedicali in cui sono presenti trasmettitori RF o in cui viene intenzionalmente applicata energia elettromagnetica a radiofrequenza per la diagnosi o il trattamento.

Para indicar niveles de radiación no ionizante generalmente elevados y potencialmente peligrosos, o bien para indicar equipos o sistemas, como los usados en el ámbito electromédico, que incorporen transmisores de radiofrecuencia o que apliquen energía electromagnética de radiofrecuencia intencionadamente para diagnósticos o tratamientos.

Geeft in het algemeen verhoogde, potentieel gevaarlijke niveaus aan van niet-ioniserende straling of duidt op apparatuur of systemen, bijvoorbeeld in de medische elektrische omgeving, die RF-zenders bevatten of die opzettelijk elektromagnetische RF-energie toepassen voor diagnose of behandeling.

Для указания повышенных и потенциально опасных уровней неионизирующей радиации или же оборудования или систем (например, в зоне размещения медицинского электрооборудования), включающих в себя радиопередатчики или устройства, использующие радиочастотную электромагнитную энергию в целях диагностики или терапии.

Genellikle yüksek ve zararlı olabilecek iyonlaşmayan radyasyon seviyelerini belirtir veya RF vericileri içeren veya tanı ya da tedavi amacıyla bilinçli olarak RF elektromanyetik enerji uygulayan (örneğin medikal elektrik alanında bulunan) ekipman ve sistemleri belirtir.

لإشارة بوجه عام إلى المستويات المرتفعة عن الحد المعتاد من الأشعة غير المؤينة التي من المحتمل أن تكون خطرة، أو للإشارة إلى الأجهزة أو الأنظمة، مثل تلك التي توجد في الأماكن المحتوية على أجهزة طبية كهربائية تشتمل على أجهزة إرسال تنبئ منها ترددات لاسلكية أو حيث يتم استخدام الطاقة الكهرومغناطيسية ذات الترددات اللاسلكية عن عمد لأغراض التشخيص والعلاج.

Recycle mark X: Material number Y: Material abbreviation

Refer to 97/129/EC for more information.

Marque de recyclage X : Numéroation des matériaux Y : Abréviation pour les matériaux

Voir 97/129/CE pour plus d'informations.

Recyclingsymbol X: Materialnummer Y: Materialabkürzung

Weitere Informationen siehe 97/129/EG.

Simbolo di riciclaggio X: Codice materiale Y: Abbreviazione materiale

Fare riferimento a 97/129/CE per ulteriori informazioni.

Marca de reciclaje X: Número de material Y: Abreviatura del material

Consulte 97/129/CE para más información.

Recyclemarkering X: Materiaalnummer Y: Materiaalafkorting

Raadpleeg 97/129/EG voor meer informatie.

Знак переработки X: Числовое обозначение материала Y: Сокращение материала

Обратитесь к 97/129/ЕС для получения дополнительной информации.

Geri dönüştürme işareti X: Malzeme numarası Y: Malzeme kısaltması

Daha fazla bilgi için bkz. 97/129/EC.

علامة إعادة التدوير X: رقم المادة Y: اختصار المادة راجع 97/129/EC للمزيد من المعلومات.

28.

Recycling mark	Contrassegno di riciclaggio	Знак переработки
Marque de recyclage	Marca de reciclado	Geri dönüştürme işareti
Recycling-Zeichen	Recyclemarkering	علامة إعادة التدوير

29.

LOT number	Numero di lotto	Код (номер) партии
Número de LOT	Número de lote	Parti numarası
LOT-Nummer	Partijnummer	رقم التشغيلة

30.

Recycling instruction for packaging elements

Instruction de recyclage pour les éléments d'emballage

Recycling-Anleitung für Verpackungselemente

Istruzioni per il riciclaggio dei componenti dell'imballaggio

Instrucciones de reciclaje de los elementos de embalaje

Hergebruiksinstructies voor verpakkingsonderdelen

Инструкция по переработке элементов упаковки для Франции

Аmbalaj öğeleri için geri dönüştürme talimatı

إرشادات إعادة التدوير لعناصر التغليف

The Bluetooth® word mark and logos are registered trademarks owned by Bluetooth SIG, Inc. and any use of such marks by OMRON HEALTHCARE Co., Ltd. is under license. Apple and the Apple logo are trademarks of Apple Inc., registered in the U.S. and other countries and regions. App Store is a service mark of Apple Inc. Google Play and the Google Play logo are trademarks of Google LLC. Other trademarks and trade names are those of their respective owners.

La marque verbale et les logos Bluetooth® sont des marques déposées détenues par Bluetooth SIG, Inc. et l'utilisation de ces marques par OMRON HEALTHCARE Co., Ltd. se fait sous licence. Apple et le logo Apple sont des marques commerciales d'Apple Inc., déposées aux États-Unis et dans d'autres pays et régions. App Store est une marque de service d'Apple Inc. Google Play et le logo Google Play sont des marques commerciales de Google LLC. Les autres marques commerciales et noms de marque sont ceux de leurs détenteurs respectifs.

Die Bluetooth®-Wortmarke und Logos sind eingetragene Marken der Bluetooth SIG, Inc. und die Verwendung solcher Marken durch OMRON HEALTHCARE Co., Ltd. erfolgt in Lizenz. Apple und das Apple-Logo sind Marken von Apple Inc., die in den USA und anderen Ländern und Regionen eingetragen sind. App Store ist eine Dienstleistungsmarke der Apple Inc. Google Play und das Google Play-Logo sind Marken von Google LLC. Andere Marken und Markennamen gehören ihren jeweiligen Eigentümern.

Il marchio e i logotipi Bluetooth® sono marchi commerciali registrati di Bluetooth SIG, Inc. e l'utilizzo di tali marchi da parte di OMRON HEALTHCARE Co., Ltd. è stato concesso in licenza. Apple e il logo Apple sono marchi commerciali di Apple Inc., registrati negli Stati Uniti e in altri Paesi e aree geografiche. App Store è un marchio di servizio di Apple Inc. Google Play e il logo Google Play sono marchi commerciali di Google LLC. Gli altri marchi e nomi commerciali sono di proprietà dei rispettivi titolari.

El nombre y los logotipos de Bluetooth® son marcas registradas de Bluetooth SIG, Inc. y cualquier uso de dichas marcas hecho por OMRON HEALTHCARE Co., Ltd. se ha llevado a cabo con su licencia correspondiente. Apple y el logo de Apple son marcas comerciales registradas de Apple Inc. en EE. UU. y en otros países y zonas. App Store es una marca de servicio de Apple Inc. Google Play y el logotipo de Google Play son marcas comerciales de Google LLC. Otras marcas registradas también pertenecen a sus respectivos propietarios.

Het woordmerk en de logo's van Bluetooth® zijn gedeponeerde handelsmerken van Bluetooth SIG, Inc. en enig gebruik hiervan door OMRON HEALTHCARE Co., Ltd. geschiedt onder licentie. Apple en het logo van Apple zijn handelsmerken van Apple Inc., die zijn gedeponeerd in de V.S. en in andere landen en regio's. App Store is een dienstmerk van Apple Inc. Google Play en het logo van Google Play zijn handelsmerken van Google LLC. Overige handelsmerken en handelsnamen zijn van hun respectievelijke eigenaren.

Словесный знак и логотип Bluetooth® являются зарегистрированными товарными знаками, являющимися собственностью компании Bluetooth SIG, Inc., и компания OMRON HEALTHCARE Co., Ltd. использует их по лицензии. Apple и логотип Apple являются товарными знаками Apple Inc., зарегистрированными в США и других странах и регионах. App Store является знаком обслуживания Apple Inc. Google Play и логотип Google Play являются товарными знаками Google LLC. Другие товарные знаки и торговые марки являются собственностью соответствующих владельцев.

Bluetooth® marka adı ve logoları, Bluetooth SIG, Inc. kuruluşunun tescilli ticari markalarıdır ve OMRON HEALTHCARE Co., Ltd. bu markaları lisans kapsamında kullanmaktadır. Apple ve Apple logosu, Apple Inc. şirketinin ABD ve diğer ülkelerde kayıtlı ticari markalarıdır. App Store, Apple Inc. şirketinin bir hizmet markasıdır. Google Play ve Google Play logosu, Google LLC firmasının ticari markalarıdır. Diğer ticari markalar ve ticari isimler, ilgili sahiplerine aittir.

إن علامة كلمة Bluetooth® وشعاراتها هي علامات تجارية مسجلة لمملوكة لشركة Bluetooth SIG, Inc. ويكون أي استخدام لهذه العلامات بواسطة شركة OMRON HEALTHCARE Co., Ltd. بموجب ترخيص. تعد Apple وشعار Apple علامات تجارية لشركة Apple Inc. المسجلة في الولايات المتحدة الأمريكية وبلدان ومناطق أخرى. App Store علامة خدمة مملوكة لشركة Apple Inc. تعد Google Play وشعار Google Play علامتان تجاريتان مملوكتان لشركة Google LLC. تكون العلامات التجارية الأخرى والأسماء التجارية لهذا المنتج خاصة بمالكه.

Issue Date:
Date de publication :
Ausgabedatum:
Data di pubblicazione:
Fecha de publicación: 2024-12-20
Uitgiftedatum
Дата выпуска:
Teslim Tarihi:
تاريخ الإصدار:

IM1-HEM-7196T1-FLE-03-12/2024
3149891-5C

Automatic Upper Arm Blood Pressure Monitor

Tensiometre automatique brassard
Automatisches Oberarm-Blutdruckmessgerät
Misuratore automatico di pressione arteriosa da braccio
Monitor de presión arterial automático de brazo
Automatische bovenarmbloeddrukmeter
Измеритель артериального давления и частоты пульса автоматический
Otomatik Üst Kol Kan Basıncı Ölçüm Cihazı
جهاز قياس ضغط الدم الأمامي القابل للتثبيت بأعلى الذراع



M4 Connect AFib (HEM-7196T1-FLE)

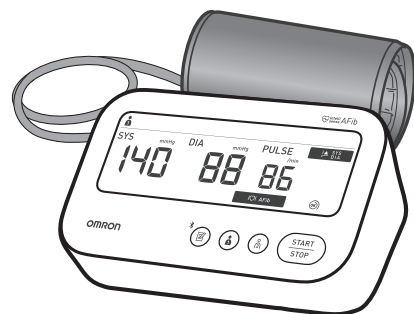

Instruction Manual 2: Operational Instructions

- FR Mode d'emploi 2 : Consignes d'utilisation
- DE Gebrauchsanweisung 2: Bedienung
- IT Manuale di istruzioni 2: Istruzioni operative
- ES Manual de instrucciones 2: Instrucciones de funcionamiento
- NL Gebruiksaanwijzing 2: bedieningsinstructies
- RU Руководство по эксплуатации 2: Инструкции по эксплуатации
- TR Kullanım Kılavuzu 2: Kullanım Talimatları
- AR دليل الإرشادات 2: إرشادات التشغيل

Read Instruction Manual 1 and 2 before use.
Lire les modes d'emploi 1 et 2 avant l'utilisation.
Lesen Sie vor der Verwendung die Gebrauchsanweisung 1 und 2.
Leggere il manuale di istruzioni 1 e 2 prima dell'uso.
Lea el Manual de instrucciones 1 y 2 antes del uso.
Lees de gebruiksaanwijzing 1 en 2 voor gebruik.
Перед началом эксплуатации прочтите руководство 1 и 2.
Kullanmadan önce Kullanım Kılavuzu 1 ve 2'yi okuyun.
اقرأ دليل الإرشادات 1 و 2 قبل الاستخدام.

1 Package Contents

- FR Contenu de l'emballage
- DE Packungsinhalt
- IT Contenuto della confezione
- ES Contenido del envase
- NL Inhoud van de verpakking
- RU Комплект поставки
- TR Paketin İçinçikiler
- AR محتويات العبوة

4 Inserting Batteries

- FR Mise en place des piles
- DE Einlegen der Batterien
- IT Inserimento delle batterie
- ES Introducción de las pilas
- NL De batterijen plaatsen
- RU Установка элементов питания
- TR Pillerin Takılması
- AR إدخال البطاريات

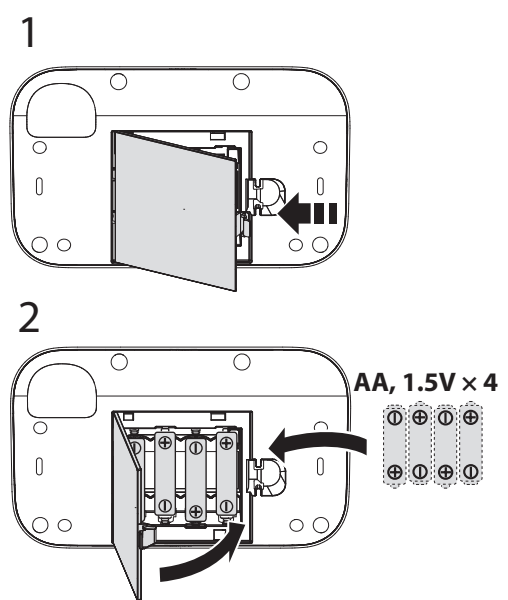

- A. Das Manschettenstück mit dem Schlauch muss 1 bis 2 cm oberhalb der Innenseite Ihres Ellbogens liegen.
- B. Stellen Sie sicher, dass der Luftschlauch an der Arminnenseite sitzt, und befestigen Sie die Manschette sicher, sodass sie nicht verrutscht.
- A. Il lato del bracciale con il tubo deve trovarsi al di sopra dell'interno del gomito, a una distanza di circa 1 o 2 cm.
- B. Assicurarsi che il tubo dell'aria si trovi all'interno del braccio e avvolgere il bracciale saldamente in modo che non possa ruotare.
- A. El lado del tubo del manguito deberá quedar 1 o 2 cm por encima de la parte interna del codo.
- B. Asegúrese de que el tubo de aire se encuentra en la cara interna del brazo y ajuste el manguito con firmeza para que no pueda deslizarse.

3 Downloading the App

- FR Téléchargement de l'app
- DE Herunterladen der App
- IT Download dell'App
- ES Descarga de la aplicación
- NL De app downloaden
- RU Загрузка приложения
- TR Uygulamann indirilmesi
- AR تنزيل التطبيق



- 2 **Preparing for a Measurement**
- FR Préparation d'une mesure
- DE Vorbereiten einer Messung
- IT Preparazione per la misurazione
- ES Preparación para una medición
- NL Een meting voorbereiden
- RU Подготовка к измерению
- TR Ölçüm Hazırlığı
- AR التجهيز لعملية القياس

30 minutes before
30 minutes avant
30 Minuten vorher
30 minuti prima
30 minutos antes
30 minuten ervoor
За 30 минут
30 dakika önce
قبل القياس بمدة تبلغ ٣٠ دقيقة

5 minutes before: Relax and rest.
5 minutes avant : détente et repos
5 Minuten vorher: ruhig hinsetzen.
5 minuti prima: rilassarsi e stare a riposo.
5 minutos antes: relájese y descanse.
5 minuten ervoor: ontspan en rust.
За 5 минут до: расслабьтесь и отдохните.
5 dakika önce: Gevşeyin ve dinlenin.
قبل القياس بمدة تبلغ ٥ دقائق: استرخ واسترخ

- 5 **Pairing**
- FR Jumelage
- DE Koppeln
- IT Associazione
- ES Sincronización
- NL Koppeling
- RU Синхронизация
- TR Eşleştirme
- AR الإقران

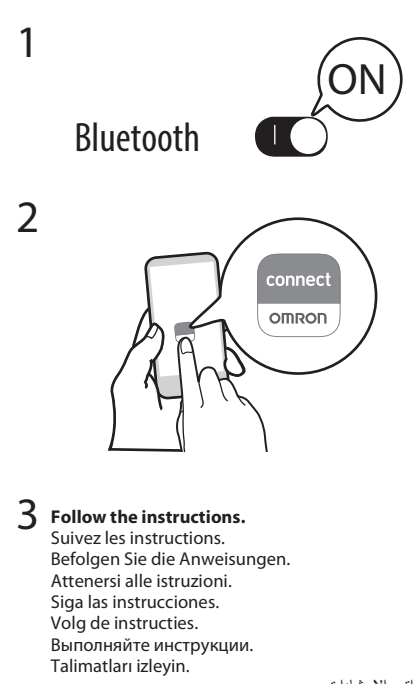

6 Applying the Arm Cuff

- FR Pose du brassard
- DE Anlegen der Manschette
- IT Applicazione del bracciale
- ES Colocación del manguito
- NL De armanchet aanbrengen
- RU Расположение манжеты на плече
- TR Kolluğun Takılması
- AR وضع الشريط الضاغط للذراع

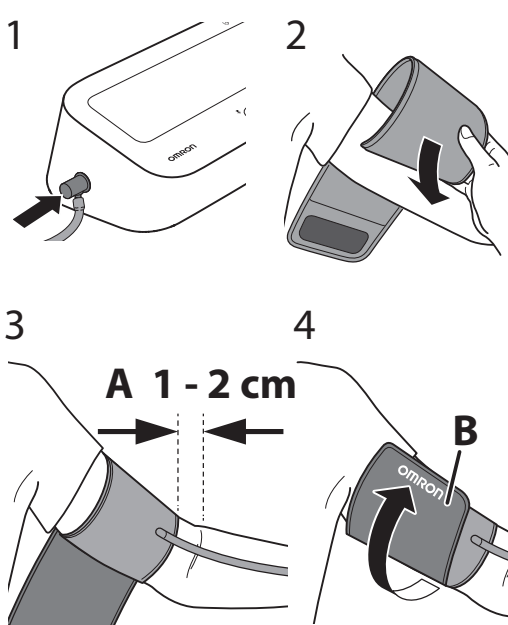

- A. Tube side of the cuff should be 1 - 2 cm above the inside of your elbow.
- B. Make sure that the air tube is on the inside of your arm and wrap the cuff securely so it can no longer slip round.
- A. De kant met de slang van de manchet moet 1-2 cm boven de binnenkant van uw elleboog liggen.
- B. Zorg ervoor dat de luchtslang zich aan de binnenkant van uw arm bevindt en wikkel de manchet stevig rond uw arm zodat deze niet meer kan wegglijden.
- A. Le côté tuyau du brassard doit être positionné 1 à 2 cm au-dessus de l'intérieur du coude.
- B. S'assurer que le tuyau à air se trouve du côté intérieur du bras et enrouler fermement le brassard de manière qu'il ne puisse plus tourner.
- A. Das Manschettenstück mit dem Schlauch muss 1 bis 2 cm oberhalb der Innenseite Ihres Ellbogens liegen.
- B. Stellen Sie sicher, dass der Luftschlauch an der Arminnenseite sitzt, und befestigen Sie die Manschette sicher, sodass sie nicht verrutscht.
- A. Kolluğun borulu tarafı, dirsek içinizin 1 ila 2 cm yukarısında olmalıdır.
- B. Hava borusunun kollunuzun iç tarafında bulunduğundan emin olun ve kolluğu, kaymayacak şekilde sıkıca sarın.
- A. Край манжеты с трубками должен находиться на 1–2 см выше локтевого сгиба.
- B. Убедитесь, что воздуховодная трубка находится на внутренней стороне плеча, и плотно наложите манжету, чтобы она не перемещалась на руке.
- A. Il lato del bracciale con il tubo deve trovarsi al di sopra dell'interno del gomito, a una distanza di circa 1 o 2 cm.
- B. Assicurarsi che il tubo dell'aria si trovi all'interno del braccio e avvolgere il bracciale saldamente in modo che non possa ruotare.
- A. El lado del tubo del manguito deberá quedar 1 o 2 cm por encima de la parte interna del codo.
- B. Asegúrese de que el tubo de aire se encuentra en la cara interna del brazo y ajuste el manguito con firmeza para que no pueda deslizarse.

7 Sitting Correctly

- FR Position assise correcte
- DE Korrekte Körperhaltung
- IT Come sedere nel modo corretto
- ES Cómo sentarse correctamente
- NL Correcte zitting
- RU Правильная поза при измерении
- TR Düzgün Oturma
- AR الجلوس بشكل صحيح

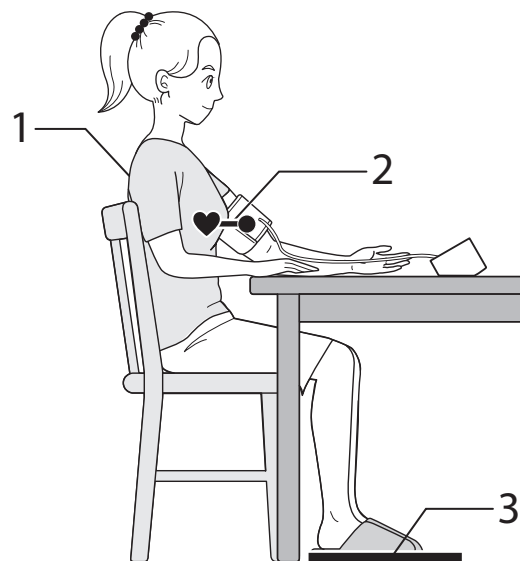

- Relax and sit comfortably. Remain still and do not talk.
- 1. Keep your back and arm supported.
- 2. Keep the arm cuff at the same level as your heart.
- 3. Keep your feet flat and your legs uncrossed.
- Ontspan en ga comfortabel zitten. Blijf stil zitten en praat niet.
- 1. Houd uw rug en arm ondersteund.
- 2. Houd de armanchet op hetzelfde niveau als uw hart.
- 3. Zet uw voeten plat neer en kruis uw benen niet over elkaar.
- Se relaxer et s'installer confortablement. Rester immobile et ne pas parler.
- 1. Maintenir le dos et le bras soutenus.
- 2. Maintenir le brassard au niveau du cœur.
- 3. Garder les pieds à plat et les jambes parallèles.
- Relaxarse y sentarse cómodamente. Permanecer inmóvil y no hablar.
- 1. Mantenga la espalda y el brazo bien apoyados.
- 2. Mantenga el manguito al mismo nivel que el corazón.
- 3. Mantenga los pies planos y las piernas sin cruzar.
- Setzen Sie sich entspannt und bequem hin. Halten Sie still und sprechen Sie nicht.
- 1. Lehnen Sie sich mit dem Rücken an und legen Sie den Arm auf eine Unterlage.
- 2. Die Manschette sollte sich auf Herzhöhe befinden.
- 3. Stellen Sie die Füße flach auf den Boden und kreuzen Sie Ihre Beine nicht.
- Rilassarsi e sedersi comodamente. Rimanere fermi e non parlare.
- 1. Tenere la schiena e il braccio appoggiati bene.
- 2. Tenere il bracciale allo stesso livello del cuore.
- 3. Poggiare bene i piedi sul pavimento e non incrociare le gambe.
- Siéntese cómodamente y relájese. Quédese quieto y no hable.
- 1. Mantenga la espalda y el brazo bien apoyados.
- 2. Mantenga el manguito al mismo nivel que el corazón.
- 3. Mantenga los pies planos y las piernas sin cruzar.

8 Taking a Measurement

- FR Réalisation d'une mesure
- DE Vornehmen einer Messung
- IT Misurazione
- ES Obtención de una lectura
- NL Een meting doen
- RU Выполнение измерений
- TR Ölçüm Yapma
- AR إجراء القياس

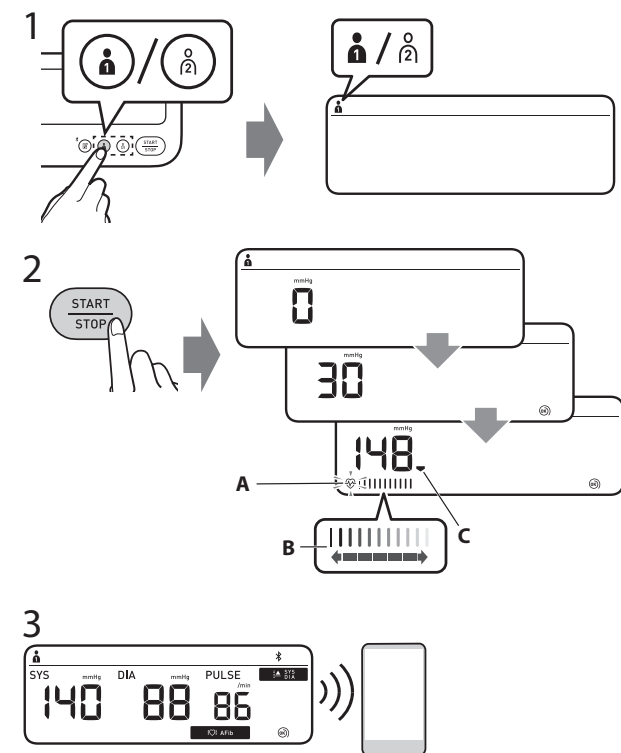

- 1. Select your user ID from buttons "1" or "2".
- 2. Press the [START/STOP] button.
- A: Flashes at every heartbeat.
- B: Moves along with the pulse strength while the cuff is deflating.
- C: Appears while the cuff is deflating.
- 3. The reading is saved automatically.
- Open the app to transfer the reading.
- 1. Sélectionner l'ID Utilisateur avec les boutons "1" ou "2".
- 2. Appuyer sur le bouton [START/STOP].
- A: Clignote à chaque pulsation cardiaque.
- B: Se déplace avec le pouls lorsque le brassard se dégonfle.
- C: Apparaît lorsque le brassard se dégonfle.
- 3. La mesure est enregistrée automatiquement.
- Ouvrir l'application pour transférer le résultat.
- 1. Wählen Sie Ihre Benutzer-ID über die Tasten "1" oder "2".
- 2. Drücken Sie die [START/STOP]-Taste.
- A: Blinkt bei jedem Herzschlag.
- B: Bewegt sich mit der Pulsstärke, während die Luft aus der Manschette abgelassen wird.
- C: Wird während des Luftablasses aus der Manschette angezeigt.
- 3. Der Messwert wird automatisch gespeichert.
- Öffnen Sie die App, um die Messwerte zu übertragen.
- 1. Selezionare il proprio ID UTENTE con i pulsanti "1" o "2".
- 2. Premere il pulsante [START/STOP].
- A: lampeggia ad ogni battito cardiaco.
- B: si muove seguendo l'intensità delle pulsazioni mentre il bracciale si sgonfia.
- C: appare mentre il bracciale si sgonfia.
- 3. Il risultato viene salvato automaticamente.
- Aprire la app per trasferire i risultati.
- Ölçüm değerini aktarmak için uygulamayı açın.
- 1. حدد هوية المستخدم الخاصة بك من الزرين "1" و "2".
- 2. اضغط على زر [START/STOP] (بدء/إيقاف).
- A: يومض مع كل نبضة قلب.
- B: يتحرك مع قوة النبضة أثناء نفخ الشريط الضاغط.
- C: يظهر أثناء نفخ الشريط الضاغط.
- 3. يتم حفظ القراءة تلقائياً.
- فتح التطبيق لنقل القراءة.
- 1. Seleccione su ID desde los botones "1" o "2".
- 2. Pulse el botón [START/STOP].
- A: parpadea con cada latido.
- B: se mueve junto con la intensidad del pulso mientras el manguito se desinfla.
- C: aparece mientras el manguito se desinfla.
- 3. La lectura se guarda automáticamente.
- Abra la aplicación para transferir la lectura.
- 1. Selecteer uw gebruikers-ID met knoppen "1" of "2".
- 2. Druk op de knop [START/STOP].
- A: knippert bij elke hartslag.
- B: beweegt mee met de hartslagsterkte terwijl de manchet leegloopt.
- C: verschijnt terwijl de manchet leegloopt.
- 3. De meting wordt automatisch opgeslagen.
- Open de app om de meting te versturen.
- 1. Выберите идентификатор пользователя, нажав кнопку «1» или «2».
- 2. Нажмите кнопку [START/STOP].
- A: мигает при каждом сердечном сокращении.
- B: показывает напряжение пульса во время декомпрессии манжеты.
- C: отображается во время декомпрессии манжеты.
- 3. Значение сохраняется автоматически.
- Откройте приложение, чтобы передать результаты.
- 1. "1" veya "2" no lu düğmelerden kullanıcı kimliğini seçin.
- 2. [START/STOP] düğmesine basin.
- A: Her kalp atışında yanıp söner.
- B: Kolluk sonerken nabız şiddetiyle birlikte ilerler.
- C: Kolluk söngüsü sırada görünür.
- 3. Ölçülen değer otomatik olarak kaydedilir.
- Ölçüm değerini aktarmak için uygulamayı açın.

Three-time blood pressure mode

- FR Mode trois mesures de pression artérielle
- DE Dreifach-Blutdruckmessung
- IT Tripla misurazione con la modalità pressione arteriosa
- ES Modo de presión arterial de tres mediciones
- NL Drievoudige bloeddrukmodus
- RU Режим трехкратного измерения артериального давления
- TR Üç tekrarlı kan basıncı modu
- AR وضع ضغط الدم ثلاث مرات

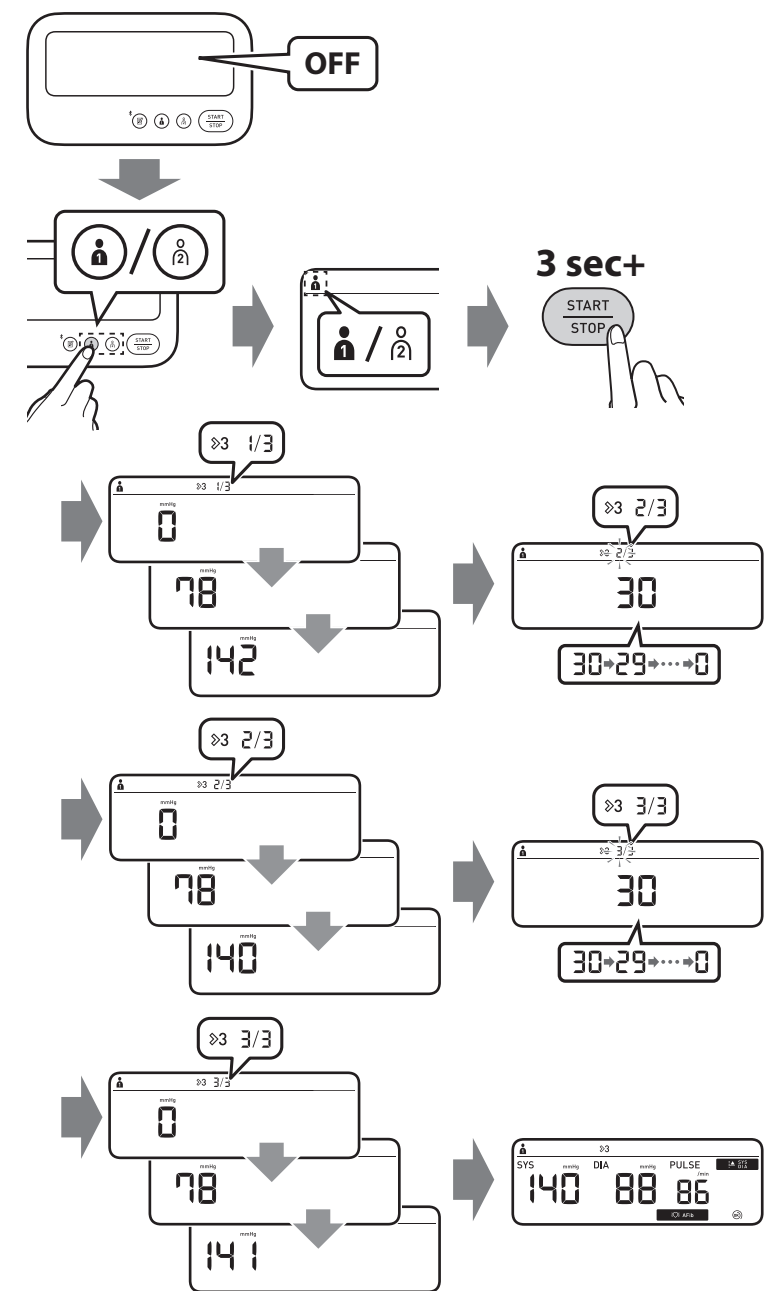

The three-time blood pressure mode automatically takes 3 consecutive readings at 30-second intervals and displays the average.

Le mode trois mesures de pression artérielle réalise automatiquement 3 mesures consécutives à 30 secondes d'intervalle, puis affiche la valeur moyenne.

Im Modus für die Dreifach-Blutdruckmessung werden automatisch 3 aufeinanderfolgende Messungen in einem Intervall von 30 Sekunden durchgeführt. Anschließend wird der Mittelwert angezeigt.

La modalità pressione arteriosa tripla esegue automaticamente 3 misurazioni consecutive a intervalli di 30 secondi, quindi visualizza il valore medio.

El modo de presión arterial de tres mediciones toma automáticamente 3 lecturas consecutivas en intervalos de 30 segundos y muestra el promedio.

De drievoudige bloeddrukmodus voert automatisch 3 achtereenvolgende metingen uit met intervallen van 30 seconden en toont vervolgens het gemiddelde.

В режиме трехкратного измерения артериального давления автоматически выполняется 3 последовательных измерения с 30-секундным интервалом, после чего отображается среднее значение.

Üç tekrarlı kan basıncı modu, 30 saniye aralıklarla 3 ardışık ölçüm yapar ve ortalamayı görüntüler.

يتم وضع ضغط الدم ثلاث مرات بفواصل ٣ قراءات متتالية تلقائياً على فترات منتظمة بينها ٣٠ ثانية ومن ثم يعرض المعدل.

Error messages or other problems?	Foutmeldingen of andere problemen?	
Refer to: Messages d'erreur ou autres problèmes ? Voir : Weitere Fehlermeldungen oder Probleme siehe: Messaggi di errore o altri problemi? Fare riferimento a: Hay mensajes de error u otros problemas? Consulte:	Soобщения об ошибках или другие неисправности? См. Hata mesajları veya başka sorunlar mı var? Bakz: رسائل الخطأ أو المشكلات الأخرى؟ ارجع إلى:	
Instruction Manual 1		3.

Guest mode

- FR Mode invité
- DE Gast-Modus
- IT Modalità Ospite
- ES Modo de invitado
- NL Gastmodus
- RU Гостевой режим
- TR Konuk modu
- AR وضع الضيف

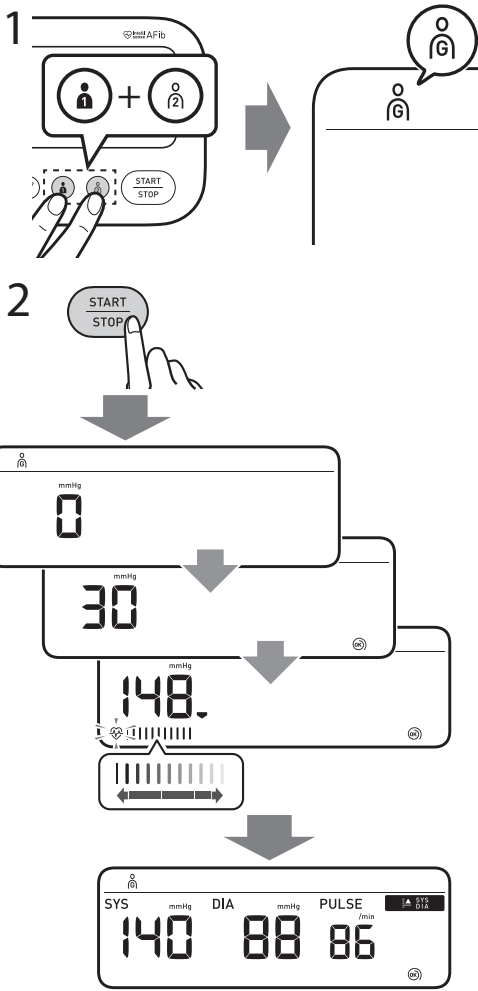

Takes a single measurement for another user. No readings are stored in the memory.

Réalise une mesure unique pour un autre utilisateur. Aucune mesure n'est enregistrée dans la mémoire.

Es wird eine einzelne Messung bei einem anderen Benutzer durchgeführt. Diese Werte werden nicht im Speicher abgelegt.

Esegue una misurazione singola per un altro utente. Tali misurazioni non vengono conservate in memoria.

Realiza una única medición para otro usuario. Estas lecturas no se almacenan en la memoria.

Voert een enkele meting uit voor een andere gebruiker. Er worden geen metingen in het geheugen opgeslagen.

Выполняется однократное измерение для другого пользователя. Измерения не сохраняются в памяти.

Başka bir kullanıcı için tek ölçüm yapar. Ölçüm sonuçları hafızaya kaydedilmiyor.

يسجل قياس فردي لمستخدم آخر. لا يتم تخزين قراءات بالذاكرة.

9 Checking Readings

- FR Vérification des résultats
- DE Prüfen der Messwerte
- IT Controllo dei risultati
- ES Comprobación de lecturas
- NL Metingen bekijken
- RU Проверка значений
- TR Ölçüm Değerlerini Kontrol Etme
- AR التحق من القراءات

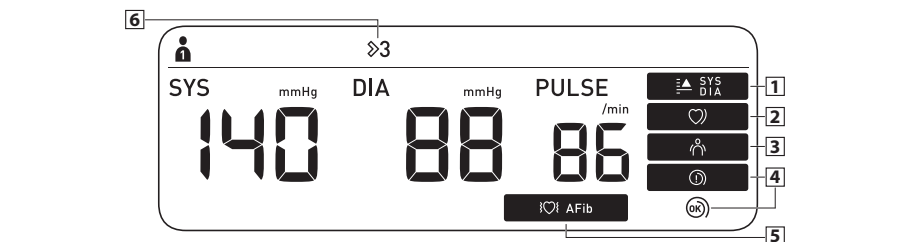

1 **Appears if "SYS" is 135 mmHg or above and/or "DIA" is 85 mmHg* or above.** S'affiche si la valeur « SYS » est supérieure ou égale à 135 mmHg e/o la valeur « DIA » est supérieure ou égale à 85 mmHg*. Wird angezeigt, wenn „SYS“ 135 mmHg oder mehr beträgt und/oder wenn „DIA“ 85 mmHg* oder mehr beträgt.

Viene visualizzato se la pressione sistolica "SYS" è pari o superiore a 135 mmHg e/o la pressione diastolica "DIA" è pari o superiore a 85 mmHg*. Aparece si "DIA" es 135 mmHg o superior y/o "DIA" es 85 mmHg* o superior. Verschijnt als "SYS" 135 mmHg of hoger is en/of "DIA" 85 mmHg* of hoger is.

Отображается, если систолическое артериальное давление DIA 85 мм рт. ст. или выше и/или диастолическое артериальное давление DIA 85 мм рт. ст. или выше. "SYS" 135 mmHg ya da üstünde olduğunda ve/veya "DIA" 85 mmHg* ya da üstünde olduğunda görünür. نظیر اینا کان "SYS" بیلگه ۱۳۵ میلیمتر یا زینجا یا اکثر و/یا "DIA" بیلگه ۸۵ میلیمتر یا زینجا یا اکثر.

2 **Appears when an irregular rhythm** is detected during a measurement. If it continues to appear, consulting with your physician is recommended.** S'affiche lorsqu'un rythme irrégulier** est détecté pendant une mesure. Si'il continue d'apparaître, il est recommandé de contacter un médecin. Wird angezeigt, wenn während einer Messung ein unregelmäßiger Herzschlag** festgestellt wird. Wird das Symbol weiterhin angezeigt, sollten Sie sich einen Arzt wenden.

Viene visualizzato se nel corso di una misurazione viene rilevato un ritmo cardiaco irregolare**. Se il simbolo continua ad apparire, è consigliabile consultare il medico curante. Aparece cuando se detecta un ritmo irregular** durante una medición. Si esto sigue apareciendo, le recomendamos que consulte a su médico. Verschijnt wanneer tijdens een meting een onregelmatig ritme** wordt gedetecteerd. Als het blijft verschijnen, is het raadzaam uw arts te raadplegen.

Отображается, если во время измерения определяется нерегулярный ритм**. Если продолжает отображаться, обратитесь к своему лечащему врачу. Bir ölçüm esnasında düzensiz ritim** saptandığında görünür. Görüntülenmeye devam ederse doktorunuza danışmanız önerilir. نظیر عند اكتشاف عدم انتظام ضربات القلب** في أثناء قياس القياس. إذا استمرت في الظهور، يُوصى باستشارة طبيبك المختص.

3 **Alerts you of any body movement that will affect the blood pressure readings. Remove the arm cuff, wait 2-3 minutes and try again.** Vous avertit en cas de mouvement du corps affectant les mesures de pression artérielle. Retirez le brassard, attendez 2 à 3 minutes et essayez à nouveau. Erwart bei Körperbewegungen, welche die Blutdruckmessung beeinträchtigen. Nehmen Sie die Manschette ab, warten Sie 2-3 Minuten und versuchen Sie es erneut.

Avvisa di eventuali movimenti del corpo che potrebbero influire sul risultato della pressione arteriosa. Rimuovere il bracciale, attendere 2-3 minuti e riprovare. Le avisa de cualquier movimiento corporal que pueda afectar a la lectura de la presión arterial. Retire el manguito, espere unos 2 o 3 minutos e intente de nuevo. Waarschuw u bij elke lichaamsbeweging die de bloeddrukmeting kan beïnvloeden. Verwijder de armmanchet, wacht 2-3 minuten en probeer het opnieuw.

Предупреждает о каждом движении тела, которое может повлиять на значение артериального давления. Снимите манжету, подождите 2-3 минуты и повторите еще раз. Kan basıncı ölçüm değerlerini etkileyecek vücut hareketleri konusunda sizi uyarır. Kolluğu çıkarın, 2-3 dakika bekleyip tekrar deneyin. نبيهك إلى أية حركة للجسم سوف تؤثر على قراءات ضغط الدم. قم بإزالة الشريط الضاغط، انتظر 2-3 دقائق وحاول مرة أخرى.

4 **The cuff is tight enough.** Le brassard est suffisamment serré. Die Manschette sitzt ausreichend straff. El bracciale è stretto a sufficienza. The manguito está lo suficientemente prieto. De manchet zit strak genoeg. Манжета зафиксирована плотно. Vuelva a ajustarse el manguito después de cada lectura. الشريط الضاغط محكم بما يكفي.

Apply the cuff again MORE TIGHTLY. Poser à nouveau le brassard en le serrant davantage. Ziehen Sie die Manschette STRAFFER. Applicare di nuovo il bracciale STRINGENDOLO DI PIÙ. Vuelva a ajustarse el manguito MÁS PRIETO.

Breng de manchet STRAKKER aan. Еше раз наложите манжету БОЛЕЕ ПЛОТНО. Kolluğu tekrar DAHA SIKI bir şekilde takın. قریب الشريط الضاغط مرة أخرى بشكل أكثر إحكامًا.

5 AFib

Appears if a possibility of AFib was detected during a measurement. This is not a diagnosis, it is only a potential finding for AFib. You should contact your physician to discuss the findings. S'affiche si une possibilité de fibrillation auriculaire a été détectée pendant une mesure. Il ne s'agit pas d'un diagnostic mais seulement d'une indication de possibilité de fibrillation auriculaire. Vous devriez consulter votre médecin pour discuter des résultats.

Wird angezeigt, wenn bei einer Messung ein mögliches Vorhofflimmern erkannt wurde. Dabei handelt es sich nicht um eine Diagnose, sondern lediglich um die Feststellung eines möglichen Vorhofflimmerns. Wenden Sie sich an Ihren Arzt, um den Befund weiter abzuklären.

Видно, когда при измерении обнаружена возможность фибрилляции предсердий. Это не диагноз, это только потенциальное обнаружение фибрилляции предсердий. Вам следует обратиться к своему врачу, чтобы обсудить результаты.

6 **Appears when a measurement is taken in the three-time blood pressure measurement mode. The three-time blood pressure measurement mode automatically takes 3 consecutive readings at 30-second intervals and displays the average.** To use the three-time blood pressure measurement mode, refer to section 8.

Wird angezeigt, wenn bei einer Messung ein mögliches Vorhofflimmern erkannt wurde. Dabei handelt es sich nicht um eine Diagnose, sondern lediglich um die Feststellung eines möglichen Vorhofflimmerns. Wenden Sie sich an Ihren Arzt, um den Befund weiter abzuklären.

Отображается, если при измерении была определена вероятность ФП. Это не диагноз, а только вероятность обнаружения ФП. Для обсуждения полученных результатов необходимо обратиться к медицинскому специалисту или лечащему врачу.

10 Using Memory Functions

- FR Utilisation des fonctions de mémoire
- DE Verwendung der Speicherfunktionen
- IT Uso delle funzioni di memoria
- ES Uso de las funciones de memoria
- NL Geheugenfuncties gebruiken
- RU Использование функции памяти
- TR Hafıza Fonksiyonunun Kullanılması
- AR استخدام وظائف الذاكرة

Before using memory functions, select your user ID. Avant d'utiliser les fonctions de mémoire, sélectionnez votre ID utilisateur. Wählen Sie vor dem Verwenden der Speicherfunktionen Ihre Benutzer-ID aus. Prima di utilizzare le funzioni di memoria selezionare il proprio ID utente. Antes de usar las funciones de memoria, seleccione su ID de usuario. Selecteer uw gebruikers-ID voordat u geheugenfuncties gebruikt. Перед использованием функции памяти выберите идентификатор пользователя. Hafıza fonksiyonunu kullanmadan önce kullanıcı kimliğini seçin. قبل استخدام وظائف الذاكرة، حدد معرف المستخدم الخاص بك.

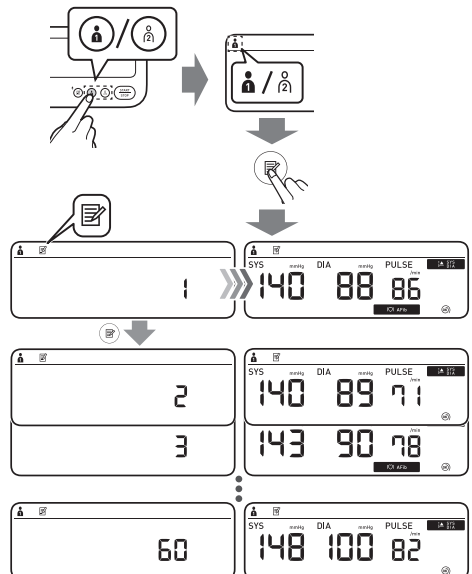

Readings Stored in Memory

- FR Mesures stockées en mémoire
- DE Gespeicherte Messwerte
- IT Risultati conservati in memoria
- ES Lecturas guardadas en la memoria
- NL Metingen opgeslagen in het geheugen
- RU Сохранение результатов в памяти
- TR Hafızaya Kaydedilen Değerler
- AR تم تخزين القراءات في الذاكرة

تم تخزين القراءات في الذاكرة.

11 Disabling/Enabling Bluetooth

- FR Désactivation/activation de la fonction Bluetooth
- DE Deaktivieren/Aktivieren der Bluetooth-Funktion
- IT Disattivazione/attivazione della funzione Bluetooth
- ES Activar/desactivar el Bluetooth
- NL Bluetooth uitschakelen/ inschakelen
- RU Выключение/включение функции Bluetooth
- TR Bluetooth'ün Devre Dışı Brakılması/ Etkinleştirilmesi
- AR تعطيل/تفعيل ميزة Bluetooth

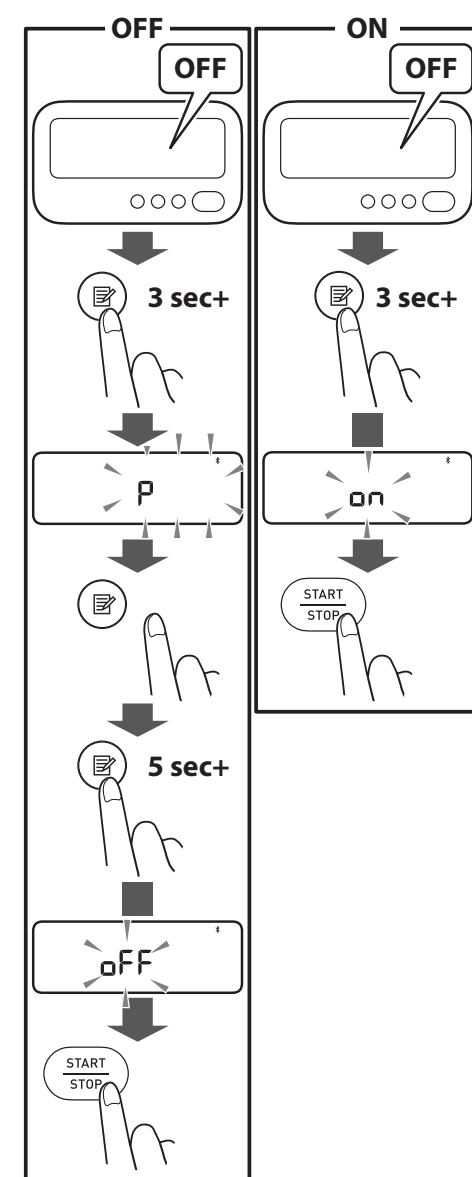

Bluetooth is enabled by default. **Off** appears while Bluetooth is disabled.

Bluetooth est activé par défaut. **Off** apparaît lorsque la fonction Bluetooth est désactivée.

Die Bluetooth-Funktion ist standardmäßig aktiviert. **Off** wird angezeigt, wenn die Bluetooth-Funktion deaktiviert ist.

La funzione Bluetooth è attiva per impostazione predefinita. **Off** appare quando la funzione Bluetooth non è attiva.

El Bluetooth está activado por defecto. **Off** se muestra cuando el Bluetooth está desactivado.

Bluetooth is standaard ingeschakeld. **Off** wordt weergegeven omdat Bluetooth is uitgeschakeld.

Bluetooth is uitgeschakeld. **Off** wordt weergegeven omdat Bluetooth is uitgeschakeld.

Bluetooth varsayılan olarak etkindir. **Off** Bluetooth devre dışıyken görünür.

يتم تمكين خاصية Bluetooth بشكل افتراضي. **Off** يظهر عند تعطيل ميزة Bluetooth.

12 Restoring to the Default Settings

- FR Réinitialisation aux réglages par défaut
- DE Wiederherstellen der Standardeinstellungen
- IT Ripristino delle impostazioni predefinite
- ES Restablecimiento a los ajustes de fábrica
- NL De standaardinstellingen herstellen
- RU Восстановление настроек по умолчанию
- TR Varsayılan Ayarları Geri Yükleme
- AR استعادة الإعدادات الافتراضية

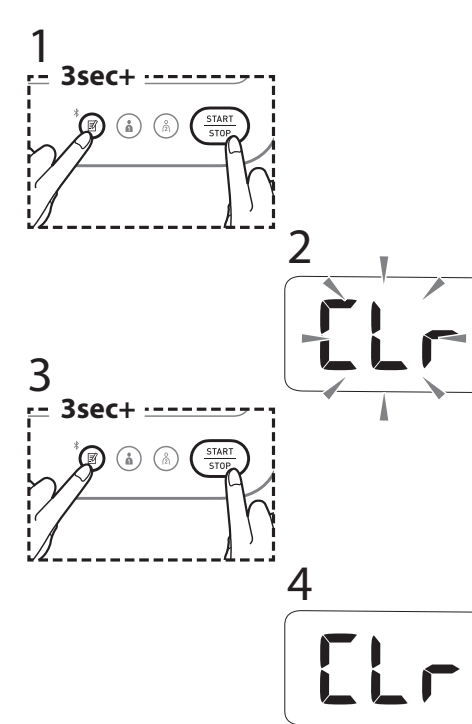

13 Optional Accessories

- FR Accessoires en option
- DE Optionales Zubehör
- IT Accessori opzionali
- ES Accesorios opcionales
- NL Optionele accessoires
- RU Дополнительности, приобретаемые дополнительно (аксессуары)
- TR İsteğe Bağlı Aksesuarlar
- AR الملحقات الاختيارية

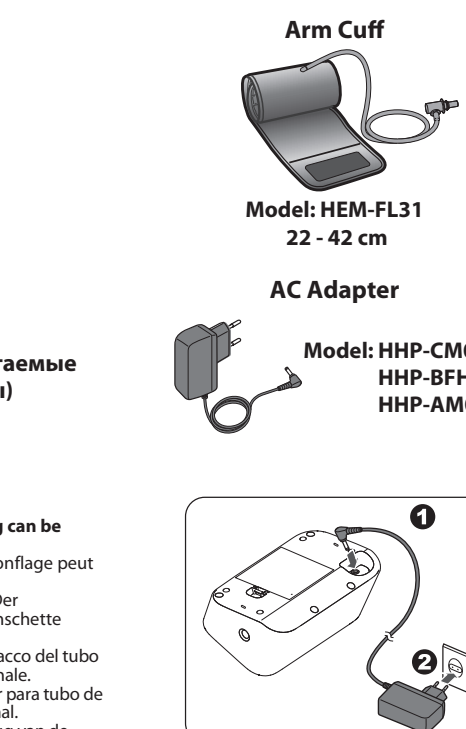

Do not throw the air plug away. The air plug can be applicable to the optional cuff. Ne pas jeter la prise de gonflage. La prise de gonflage peut être utilisée pour le brassard en option. Entsorgen Sie den Luftschauchstecker nicht. Der Luftschauchstecker wird für die optionale Manschette verwendet. Non gettare via l'attacco del tubo dell'aria. L'attacco del tubo dell'aria può essere applicato al bracciale opzionale. No tire el conector para tubo de aire. El conector para tubo de aire puede ser utilizado con el manguito opcional. Gooi de plug van de luchtslang niet weg. De plug van de luchtslang kan worden gebruikt op de optionele manchet. Не выбрасывайте воздушный штекер. Он может подойти к дополнительной манжете. Have tipsam atarmryn. Hava tıpası isteğe bağlı kollağa uygulanabilir.

If your systolic pressure is more than 210 mmHg. After the arm cuff starts to inflate, press and hold the [START/STOP] button until the monitor inflates 30 to 40 mmHg higher than your expected systolic pressure. Do not inflate above 299 mmHg. Si votre pression systolique est supérieure à 210 mmHg : lorsque le brassard commence à se gonfler, appuyez sur le bouton [START/STOP] et le maintenir enfoncé jusqu'à ce que le tensiometre gonfle 30 à 40 mmHg au-dessus de votre pression systolique attendue. Ne pas gonfler à plus de 299 mmHg. Wenn Ihr systolischer Druck höher ist als 210mmHg: Halten Sie die Taste [START/STOP] gedrückt, sobald die Manschette aufgepumpt wird, bis das Gerät die Manschette um 30 bis 40 mmHg höher als ihr erwarteter systolischer Blutdruck aufpumpt. Die Manschette darf nicht auf über 299 mmHg aufgepumpt werden. Se la propria pressione sistolica è superiore a 210 mmHg: non appena il bracciale inizia a gonfiarsi, premere e tenere premuto il pulsante [START/STOP] finché il misuratore non abbia gonfiato il bracciale fino a 30-40 mmHg in più rispetto al valore di pressione sistolica atteso. Non gonfiare a una pressione superiore a 299 mmHg. Si su presión arterial sistólica es superior a 210 mmHg: después de que se infle el manguito, mantenga pulsado el botón [START/STOP] hasta que el monitor alcance entre 30 y 40 mmHg por encima de su presión arterial sistólica prevista. No infle el manguito por encima de 299 mmHg.

Als uw systolische druk hoger is dan 210 mmHg, moet u zodra de armmanchet wordt opgeblazen de [START/STOP]-knop indrukken en ingedrukt houden totdat de meter is opgeblazen tot een druk die 30 tot 40 mmHg hoger is dan uw verwachte systolische druk. Blaas de manchet niet verder op dan tot 299 mmHg. Если Ваше систолическое давление обычно превышает 210 мм рт. ст. после начала нагнетания в манжету воздуха нажмите и удерживайте кнопку [START/STOP], пока показание прибора не превысит ожидаемое предполагаемое систолическое давление на 30-40 мм рт. ст. Манжету нужно наполнить воздухом так, чтобы давление в ней не превышало 299 мм рт. ст.

Sistolik basıncınız 210 mmHg den yüksek olduğunda: Kolluk şişmeye başladktan sonra [START/STOP] düğmesine basın ve ölçüm cihazı beklediğiniz sistolik basınç değerinden 30 ila 40 mmHg daha fazla şişene kadar düğmeyi basılı tutun. Şişirirken 299 mmHg değerinin üzerine çıkmayın.

إذا كان ضغط الدم الانقباضي أكثر من 210 ملممتر زئبقية بعد بدء تضيق الشريط الضاغط، اضغط على الزر [START/STOP] حتى يتم الارتفاع بأعلى من 30 إلى 40 ملممتر زئبقية أعلى من قيمة ضغط الدم الانقباضي المتوقع. لا تضيق الهواء فوق 299 ملممتر زئبقية.

Manufacturer	Fabricante Hersteller Produttore	الشركة المصنعة	OMRON HEALTHCARE Co., Ltd. 53, Kunotsubo, Terado-cho, Muiko, KYOTO, 617-0002 JAPAN
EC REP	Rappresentante per l'UE Representante en la UE Vertegenwoordiging in de EU Mandatário dans l'UE EU-Representant	جهة التمثيل بالاتحاد الأوروبي	OMRON HEALTHCARE EUROPE B.V. Wegalaan 73, 2132 JD Hoofddorp, THE NETHERLANDS www.omron-healthcare.com
EU-representative	Mandatário dans l'UE EU-Representant	المستور في الاتحاد الأوروبي	OMRON HEALTHCARE MANUFACTURING VIETNAM CO., LTD. No.28 VSP II, Street 2, Vietnam-Singapore Industrial Park II, Binh Duong Industry-Service-Urban Complex, Hoa Phu Ward, Thu Dau Mot City, Binh Duong Province, Vietnam
Production facility	Site de production Produktionsstätte Stabilimento di	podrazdelenije Üretim Tesisi منشأة التصنيع	OMRON HEALTHCARE UK LTD. Opal Drive, Fox Milne, Milton Keynes, MK15 0DG, UK www.omron-healthcare.com/distributors
Subsidiaries	Succursales Niederlassungen Consociate Empresas filiales Dochterondernemingen	Филиалы Yan Kurullar الشركات التابعة	OMRON MEDIZINTECHNIK HANDELSGESELLSCHAFT mbH www.omron-healthcare.com/distributors OMRON SANTÉ FRANCE SAS www.omron-healthcare.com/distributors
Importer in the United Kingdom and UK responsible person			

Made in Vietnam / Fabriqué en Vietnam / Hergestellt in Vietnam / Prodotto in Vietnam / Fabricado en Vietnam / Geperduceerd in Vietnam / Сделано во Вьетнаме / Vietnam'da Üretilmiştir / صنع في فيتنام / Issue Date / Date de publication / Ausgabedatum / Data di pubblicazione / Fecha de publicación / Utgittidatum / Дата выпуска / Teslim Tarihi / تاريخ الإصدار / 2024-12-03

<https://www.omron-healthcare.com/>